

BDA-109208-003

Pool Roboter

Artikel-Nr: 109208, 109219

Modell-Nr: Poolboy500, Poolboy501



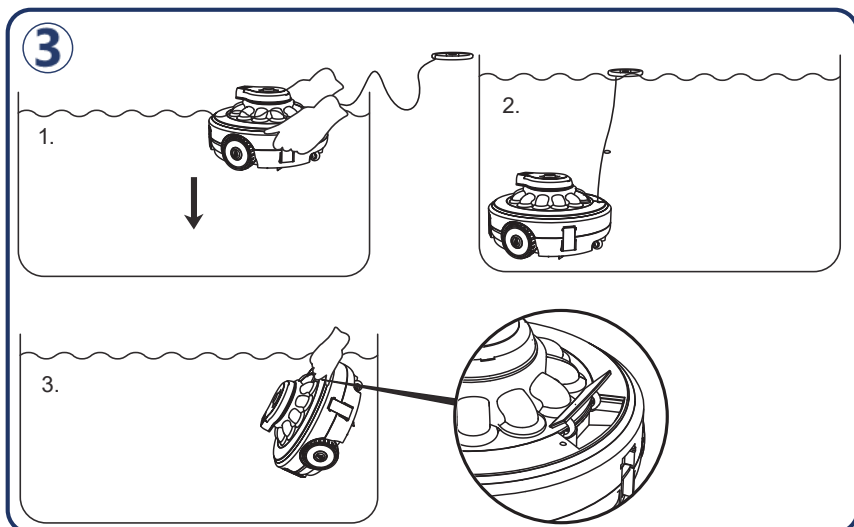
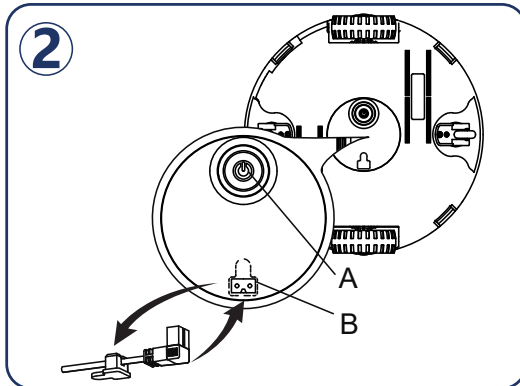
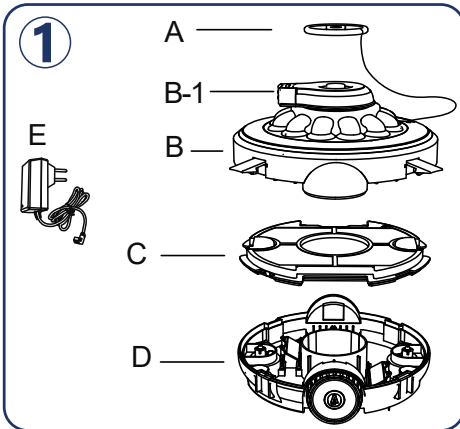

4

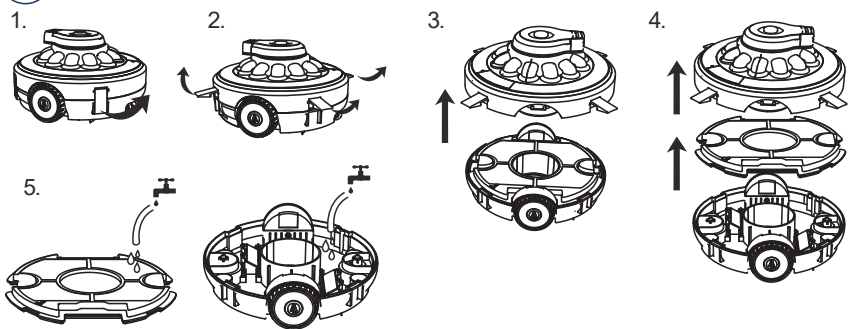

5

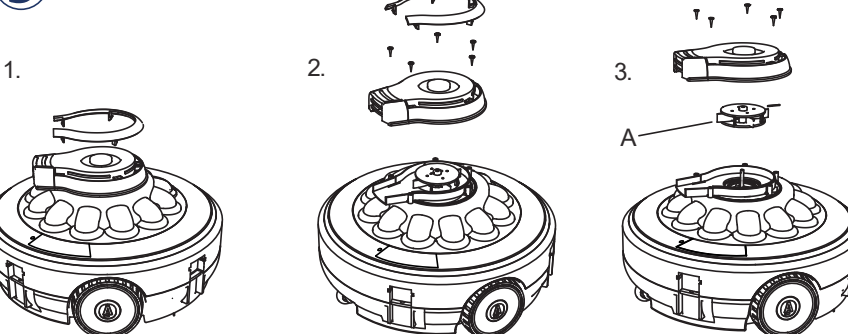

6

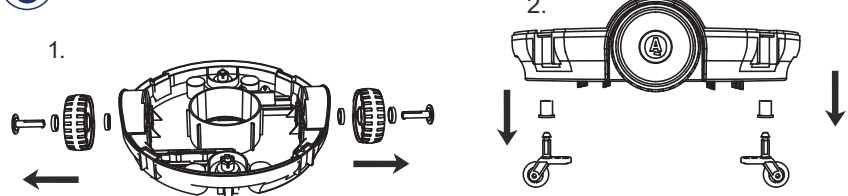

ANLEITUNG

Sehr geehrte Kundin, sehr geehrter Kunde,

mit dem Kauf eines unserer Markenprodukte haben Sie eine gute Wahl getroffen. Um möglichst lange Freude mit dem Produkt zu haben und um einen sicheren Umgang damit zu gewährleisten, beachten Sie bitte unbedingt die umseitig folgende Aufbau- bzw. Bedienungsanleitung. Um den gewünschten hohen Qualitätsstandard zu erfüllen, unterliegen unsere Artikel regelmäßigen Kontrollen und entsprechen selbstverständlich stets den hohen Anforderungen der Europäischen Union. Auch bei den besten Produkten können z.B. durch äußere Umstände Mängel auftreten. Wir stehen zu unserem Qualitätsversprechen und bieten Ihnen den bestmöglichen Service. Sollte ein Problem auftreten, wenden Sie sich an unsere geschulten Mitarbeiter für jede Art Service, Reklamationen und technischen Support.



WICHTIG!

Lesen Sie vor der ersten Verwendung die Anleitung vollständig und gründlich durch. Bewahren Sie diese Anleitung zum späteren Nachschlagen auf. Sollten Sie eines Tages das Produkt weitergeben, achten Sie darauf, auch diese Anleitung weiterzugeben.



ACHTUNG! POTENTIELLE GEFAHR!

Beachten Sie die Sicherheitshinweise und Aufbauanweisungen, um das Risiko von Verletzungen oder Beschädigungen am Produkt zu vermeiden.



ERSTICKUNGSGEFAHR!

Halten Sie kleine Teile und Verpackungsmaterial von Kindern fern!



PRODUKTVERÄNDERUNG

Nehmen Sie niemals Änderungen am Produkt vor! Durch Änderungen erlischt die Gewährleistung und das Produkt kann unsicher bzw. schlimmstenfalls sogar gefährlich werden.



WARNUNG VOR ELEKTRISCHER SPANNUNG!

Aufgrund von elektrischer Spannung besteht Gefahr für Leben und Gesundheit von Personen.

ALLGEMEINE SICHERHEITSHINWEISE ZUR VERWENDUNG

- Zur Vermeidung von Gefahren wenden Sie sich bei Schäden am Gerät an unseren Kundenservice oder schicken Sie das Gerät zwecks Austausch an eines unserer autorisierten Servicecenter ein, und versuchen Sie nicht, ohne unsere Genehmigung einen Austausch vorzunehmen.
- Lassen Sie kein Schmieröl auslaufen, da dies zu Wasserverschmutzung führt.
- Verwenden Sie den Roboter nicht, wenn sich Personen im Pool befinden.

ALLGEMEINE SICHERHEITSHINWEISE ELEKTRO

- **ACHTUNG!** Lesen Sie alle Sicherheitshinweise und Anweisungen. Versäumnisse bei der Einhaltung der Sicherheitshinweise und Anweisungen können elektrischen Schlag, Brand und/oder schwere Verletzungen verursachen.
- Benutzen Sie das Gerät nicht, wenn der Netzstecker, das Netzkabel oder ein anderes Teil des Geräts defekt oder beschädigt ist.
- Entfernen Sie den Netzstecker nicht durch Herausziehen am Netzkabel.
- Netzstecker dürfen nie mit nassen Händen ein- oder ausgesteckt werden.
- Stellen Sie sicher, dass der Roboter und das Ladegerät vor dem Aufladen vollständig trocken sind.
- Trennen Sie das Ladegerät von der Stromversorgung, wenn Sie es nicht benutzen.
- Laden Sie das Gerät nur auf, wenn es ausgeschaltet ist.
- Dieses Gerät kann von Kindern ab 8 Jahren und darüber sowie von Personen mit verringerten physischen, sensorischen oder mentalen Fähigkeiten oder Mangel an Erfahrung und Wissen benutzt werden, wenn sie beaufsichtigt oder bezüglich des sicheren Gebrauchs des Gerätes unterwiesen wurden und die daraus resultierenden Gefahren verstehen. Kinder dürfen nicht mit dem Gerät spielen. Reinigung und Benutzer-Wartung dürfen nicht von Kindern ohne Beaufsichtigung durchgeführt werden.
- Verwenden Sie keine Elektrogeräte in explosionsgefährdeten Bereichen, z.B. in Gegenwart von brennbaren Flüssigkeiten, Gasen oder Staub. Elektrogeräte erzeugen Funken, die den Staub oder die Abgase entzünden können.
- Die Stecker von Elektrogeräten müssen mit der Steckdose kompatibel sein. Ändern Sie keinesfalls den Stecker. Verwenden Sie keine Adapterstecker mit geerdeten Elektrogeräten. Originale Stecker und dazu passende Steckdosen reduzieren das Risiko eines Stromschlags.
- Wenn der Betrieb eines Elektrogeräts an einem feuchten Ort unumgänglich ist, verwenden Sie einen RCD Fehlerstrom-Schutzschalter zum Personenschutz.

SICHERHEITSHINWEISE SPEZIELL FÜR BATTERIE UND AKKUGERÄTE

- Verwenden Sie ausschließlich das mitgelieferte Ladegerät und den dafür vorgesehenen Akku/Batterie! Ein anderes Ladegerät, Akku oder Batterie könnten aufplatzen und zu Verletzungen oder Beschädigungen des Geräts oder der Person führen.
- Wenn der Akku nicht genutzt wird, sollten Sie diesen von anderen Metallgegenständen wie Büroklammern, Münzen, Schlüsseln, Nägeln, Schrauben oder anderen kleinen Metallgegenständen, die eine Verbindung von einem Anschluss zum anderen herstellen können, fernhalten. Ein Kurzschluss der Batteriepole kann zu Verbrennungen oder einem Brand führen.
- Verwenden Sie keine beschädigten oder umgebauten Akkus/Batterien oder Geräte. Defekte oder modifizierte Batterien können sich unvorhersehbar verhalten und zu Feuer, Explosionen oder Verletzungsgefahr führen.
- Setzen Sie eine Batterie/Akku oder ein Gerät nicht einem Feuer oder einer übermäßigen Temperatur aus. Feuer oder hohe Temperaturen über 130°C (266°F) können zu einer Explosion führen.
- Nehmen Sie niemals Änderungen am Gerät vor! Sie dürfen das Gerät oder den Akku/ die Batterie nicht modifizieren oder versuchen es zu reparieren.
- Das Gerät nicht im Freien oder im Auto aufladen oder aufbewahren. Die Batterie/ der Akku darf nur in einem trockenen Innenbereich aufgeladen, aufbewahrt oder verwendet werden. Das Ladegerät ist nur für den Gebrauch in Innenräumen bestimmt.

- Versuchen Sie nicht, den Akku zu zerlegen, zu öffnen oder zu warten. Nur durch den für dieses Produkt vorgesehenen Akku ersetzen.
- Den Akku nicht zerdrücken, durchstechen, modifizieren, dem Wasser aussetzen und im freien oder über den Hausmüll entsorgen!
- Falls die Batterie ausläuft, vermeiden Sie den Kontakt mit der beschädigten Batterie. Wenn Haut oder Kleidung mit der Säure in Berührung kommen, waschen Sie sie sofort mit viel Wasser und Seife. Wenn die Augen mit der Säure in Berührung gekommen sind, spülen Sie sie mindestens 15 Minuten lang mit Wasser aus und suchen Sie sofort einen Arzt auf.

UMGANG MIT BATTERIEN UND AKKUS

Hinweis

Wenn das Gerät nach dem Aufladen einer Batterie/Akkus nicht funktioniert, wenden Sie sich an den Kundensupport. Sollte die Batterie/der Akku nach einer vollständigen Entleerung warm geworden sein, lassen Sie sie zunächst einige Minuten auf Zimmertemperatur abkühlen bevor Sie die Batterie/Akku aufladen.

Tipp

Um die Maximale Lebensdauer eines Lithium-Ionen Akkus zu erreichen, wird empfohlen ihn nicht nach jeder Nutzung aufzuladen. Akkus halten länger, wenn sie nicht permanent leer oder ganz voll sind.



BESTIMMUNGSGEMÄßE VERWENDUNG

Der Roboter ist ausschließlich zum Reinigen von handelsüblichen Pools, Salzwasserpools und SPAs mit waagrechttem ebenem Boden konzipiert. Der Roboter eignet sich zum Aufsaugen loser Schmutzteilchen und Ablagerungen vom Beckenboden und nicht zum Entfernen festhaftender Verschmutzungen. Verwenden Sie den Roboter nur in mit Wasser gefüllten Schwimmbecken. Verwenden Sie das Produkt nur für seinen vorgeschriebenen Zweck. Für entstandene Schäden aufgrund einer nicht bestimmungsgemäßen Verwendung übernimmt der Hersteller keine Haftung. Jegliche Modifikation am Produkt kann die Sicherheit negativ beeinflussen, Gefahren verursachen und führt zum Erlöschen der Gewährleistung.

Nur für den Hausgebrauch und nicht für gewerbliche Nutzung geeignet.

AUSPACKHINWEISE

Öffnen Sie den Karton und nehmen Sie das Produkt heraus. Prüfen Sie das Produkt nach dem Auspacken auf Vollständigkeit oder Beschädigungen. Spätere Reklamationen können nicht akzeptiert werden.

TEILELISTE (Abbildung ①)

	NO.
Schwimmer	A
Abdeckung	B
Rotationsdüse	B-1

	NO.
Filter	C
Untere Basis	D
Ladegerät	E

FUNKTIONSWEISE

An der oberen Abdeckung des Roboters befindet sich eine Rotationsdüse für den Antrieb. Das angesaugte schmutzige Wasser wird zuerst über den Filter gereinigt und danach über die Düse zum Antrieb verwendet.

Sobald der Roboter auf ein Hindernis trifft, dreht sich die Düse automatisch um 180 Grad, sodass der Roboter weiterfahren kann. Durch diese intelligente Navigation wird eine größtmögliche Flächenreinigung gewährleistet.

Hinweis:

Feine Schwebestoffe können vom Roboter nicht aufgenommen werden, diese werden beim reinigen jedoch aufgewirbelt, und können anschließend mit Hilfe des Poolfilter herausgefiltert werden.

INBETRIEBNAHME

Akku Laden (Abbildung ②)

A: Ein-/Ausschalter; B: Ladebuchse

Achten Sie darauf, dass der Roboter vor dem Aufladen ausgeschaltet ist, und die Ladeanschlüsse vor der Installation sauber und trocken sind.

Achtung: Nur außerhalb des Pools aufladen!

- Entfernen Sie die Schutzkappe der Ladebuchse, und bewahren Sie diese am Ladekabel auf.
- Verbinden Sie den Roboter mit dem Ladegerät und dem Netzanschluss um den Akku aufzuladen.
- Laden Sie den Roboter ca. 6:30 Stunden vor der ersten Benutzung auf. Normalerweise kann der Roboter etwa 60 Minuten nach vollständiger Aufladung betrieben werden. Faktoren wie Wassertemperatur und Verschmutzungsgrad können sich stark auf die Akkulaufzeit auswirken.

Hinweis: Sobald der Roboter mit dem Aufladen beginnt, leuchtet die Ladekontrollleuchte am externen Adapter rot. Wenn der Roboter vollständig aufgeladen ist, leuchtet die Ladekontrollleuchte grün.

- Entfernen Sie den Adapter des Ladegerätes wieder aus der Ladebuchse und verschließen Sie die Öffnung mit der Schutzkappe.

Betrieb (Abbildung ③)

Hinweise:

- Es wird empfohlen, das Filtersystem auszuschalten, da die Wasserzirkulation im Pool den Bewegungsmodus des Roboters beeinträchtigen kann.
 - Jedes Hindernis im Pool, wie z. B. eine Leiter vor Benutzung entfernen.
 - Wenn Sie einen Solebehälter verwenden, stellen Sie sicher, dass das gesamte Salz aufgelöst ist, bevor Sie den Roboter ins Wasser stellen.
 - Bei gewöhnlichem Gebrauch und Grad der Verunreinigung, empfehlen wir eine Reinigung 1x pro Woche.
1. Tauchen Sie den Roboter langsam unter Wasser, damit die Luft vollständig entweichen kann. Schalten Sie den Roboter an der Unterseite ein. Lösen Sie das Seil am Schwimmer, legen Sie den Roboter waagrecht in den Pool und warten Sie, bis er frei auf den Boden sinkt.

2. Stellen Sie die Länge des Seils so ein, dass diese auf gleicher Höhe mit dem Wasserspiegel ist. Sollte der Roboter aufgrund Ihrer Poolform kurzzeitig stehenbleiben, der Motor aber noch laufen, können Sie dies durch die Leine korrigieren.
3. Der Roboter hört automatisch auf zu arbeiten, wenn er aus dem Wasser genommen wird.

Hinweis: Heben Sie den Roboter niemals am Rotationsstrahler aus dem Wasser. Verwenden Sie hierfür den Tragegriff wie in Grafik 3 abgebildet.

Reinigung und Entleerung Auffangbehälter / Filter (Abbildung ④)

Entleeren Sie den Auffangbehälter und reinigen Sie den Filter nach jedem Gebrauch. Öffnen Sie hierzu das Geäuse wie abgebildet, und spülen Sie die Verunreinigungen mit klarem Wasser aus. Achten Sie beim Zusammenbau auf korrekten Sitz des Filters und der Abdeckung.



WARTUNGS- UND PFLEGEHINWEISE

Vor Wartungsarbeiten oder Kontrollmaßnahmen immer das Gerät abschalten und den Netzstecker ziehen.

Prüfen Sie alle Teile auf Abnutzungserscheinungen. Bei Feststellungen von Mängeln, das Produkt nicht weiterverwenden. Lassen Sie Teile nur gegen Original- Ersatzteile von einem Fachmann austauschen, gemäß den Vorgaben des Herstellers. Durch mangelnde Pflege und Wartung kann das Gerät Schaden nehmen. Gefährliche Situationen können entstehen. Eine regelmäßige Wartung trägt zur Sicherheit des Produkts bei und erhöht die Lebensdauer.

Wartung und Austausch Flügelrad (Abbildung ⑤)

Teil A Flügelrad

Wartung und Austausch von Rädern (Abbildung ⑥)

Grafik 1 Haupträder, Grafik 2 Steuerräder

Hinweis: Bitte wenden Sie sich für den Austausch an den Kundenservice.

Lagerung

Bei längerer Nichtnutzung von einigen Wochen oder vor Einlagerung über Winter empfiehlt es sich dringend, den Akku weder voll, noch leer zu haben.

- Ziehen Sie den Netzstecker aus der Steckdose und das Ladekabel vom externen Adapter und dem Roboter ab.
- Entfernen Sie die Abdeckung vom Roboter. Stellen Sie vor der Lagerung sicher, dass der Roboter entleert ist.
- Spülen Sie den Roboter und das Zubehör bei Bedarf mit sauberem Wasser ab. Verwenden Sie keine Reinigungsmittel. Verwenden Sie ein feuchtes Tuch, um den Roboter und das Zubehör zu reinigen und zu trocknen.
- Lagern Sie den Roboter an einem gut belüfteten Ort, geschützt vor Sonnenlicht, Hitze, Feuerquellen, Poolchemikalien und außerhalb der Reichweite von Kindern.
- Die Temperatur der Lagerumgebung sollte 10°C-25°C betragen.

Hinweis: Höhere Lagertemperaturen können die Lebensdauer des Akkus verkürzen.

FEHLERBESEITIGUNG

Problem	mögliche Ursache	Lösung
Roboter fährt nur in eine Richtung / Roboter ändert am Beckenrand die Richtung nicht	Akku fast leer	Akku aufladen
	Rotationsstrahler blockiert, Sandablagerung	Rotationsstrahler reinigen; Sauger unter Wasser halten und den Rotationsstrahler von Hand einige Male hin und her drehen, bis man spürt, dass das leichte Knirschen der Ablagerungen freigespült ist.
	Roboter wird durch die Strömung beeinträchtigt	Poolfilter ausschalten
Roboter fährt im Kreis	Rad blockiert	Auf Verunreinigungen prüfen und ggf. säubern.
	Einseitig gefüllter Auffangbehälter	Auffangbehälter leeren und reinigen
	Roboter wird durch die Strömung beeinträchtigt	Poolfilter ausschalten
Motor nicht aktiv	Akku leer/zu schwach	Akku aufladen
	Nicht unter Wasser	Ein Sensor schützt den Motor vor Trockenlauf. Nach dem Eintauchen ins Wasser wird der Motor automatisch starten
Roboter fährt nicht	Akku leer/zu schwach	Akku aufladen
	Räder blockiert	Auf Verunreinigungen prüfen und ggf. säubern.
	Nicht angeschaltet	Der Ein/Ausschalter sitzt geschützt unter eine Gummikappe. Genau auf die Position achten.
	Roboter wurde durch ein Hindernis gestoppt.	Überprüfen Sie den Pool auf Hindernisse, Entfernen Sie diese ggf.
	Roboter wird durch die Strömung beeinträchtigt	Poolfilter ausschalten
Roboter kann nicht geöffnet werden	Stark verunreinigt mit Sand, wurde zu viel aufgesaugt, kann es zu Ablagerungen im Rahmen kommen	In den Griff greifen und mit erhöhter Kraft die Abdeckung abziehen. Darauf achten, dass alle Klammern geöffnet sind.
Akku lädt nicht	Kontakte in der Ladebuchse korrodiert/verunreinigt	Bei salzhaltigem Wasser kann es zu Korrosion kommen, reinigen sie die Kontakte mit geeignetem Reinigungsmittel (Zitronensäure/Entkalker)
	Akku austauschen	Kontaktieren Sie den Kundenservice.

	Ladegerät beschädigt	Kontaktieren Sie den Kundenservice.
Ladekontrollleuchte springt direkt auf grün	Kontakte in der Ladebuchse korrodiert/verunreinigt	Bei salzhaltigem Wasser kann es zu Korrosion kommen, reinigen sie die Kontakte mit geeignetem Reinigungsmittel (Zitronensäure/Entkalker)
	Ladegerät beschädigt	Kontaktieren Sie den Kundenservice.
Ladekontrollleuchte leuchtet ständig rot	Akku beschädigt	Kontaktieren Sie den Kundenservice.
Roboter nimmt keinen Schmutz auf, bewegt sich langsam	Auffangbehälter voll, Filter verstopft	Auffangbehälter und Filter leeren und reinigen
	Das Ventil der Saugdüse (Unterseite Roboter) ist defekt.	Das Ablenklech am Saugnapf ist eine Klappe um zu verhindern, dass Schmutz aus dem Auffangbehälter gelangt. Kontaktieren Sie den Kundenservice.
Schmutz gelangt an die Außenseite des Filters.	Filter beschädigt	Filter ersetzen; kontaktieren Sie den Kundenservice.
Der Roboter arbeitet auch ohne im Wasser zu sein	Wasser im Kontakt	Lassen Sie den Roboter trocknen
	Kontaktstelle verunreinigt z. B. nasse Haare, die einen Kurzschluss des Kontakts verursachen	Verunreinigung entfernen, Kontaktstelle säubern
	Platine beschädigt	Kontaktieren Sie den Kundenservice.

TECHNISCHE DATEN

Artikelnummer	109208	109219
Modell	Poolboy500	Poolboy501
Akku	7,4V /4000mAh Typ18650	7,4V /4000mAh Typ18650
Ladeleistung	8.4V DC, 1.5A 12.6W	8.4V DC, 1.5A 12.6W
Akkuspannung	7.4V DC, 3.6A 26.6W	7.4V DC, 3.6A 26.6W
Schutzart Roboter / Ladegerät	IPX8 / IP20	IPX8 / IP20
max. Wassertiefe	3 m	3 m
Betriebstemperatur	4°C-35°C	4°C-35°C
Lagertemperatur	10°C-25°C	10°C-25°C



ENTSORGUNG

Am Ende der langen Lebensdauer Ihres Artikels führen Sie bitte die wertvollen Rohstoffe einer fachgerechten Entsorgung zu, so dass ein ordnungsgemäßes Recycling stattfinden kann. Sollten Sie sich nicht sicher sein, wie Sie am besten vorgehen, helfen die örtlichen Entsorgungsbetriebe oder Wertstoffhöfe gerne weiter.



KORREKTE ENTSORGUNG DIESES PRODUKTS

Entsorgen Sie elektronische Geräte nie über den Hausmüll! Bringen Sie defekte oder aussortierte Geräte zu Wertstoffhöfen.

Innerhalb der EU weist dieses Symbol darauf hin, dass dieses Produkt nicht über den Hausmüll entsorgt werden darf. Altgeräte enthalten wertvolle recyclingfähige Materialien, die einer Wiederverwertung zugeführt werden sollten und um die Umwelt bzw. der menschlichen Gesundheit nicht durch unkontrollierte Müllbeseitigung zu schaden. Bitte entsorgen Sie Altgeräte deshalb über geeignete Sammelsysteme oder senden Sie das Gerät zur Entsorgung an die Stelle, bei der Sie es gekauft haben. Diese wird dann das Gerät der stofflichen Verwertung zuführen.



AKKUS

Das Gerät ist mit einem integrierten Lithium-Hochleistungsakku ausgestattet. Verbrauchte Akkus gehören nicht in den Hausmüll. Akkus müssen sachgerecht entsorgt werden. Zu diesem Zweck stehen im batterievertreibenden Handel sowie bei kommunalen Sammelstellen entsprechende Behälter zur Entsorgung bereit. Weitere Auskünfte erteilen Ihr örtlicher Entsorgungsbetrieb oder Ihre kommunale Verwaltung. Im Zusammenhang mit dem Vertrieb von Akkus oder mit der Lieferung von Geräten, die Batterien enthalten, sind wir verpflichtet, Sie auf folgendes hinzuweisen:

Sie sind zur Rückgabe gebrauchter Akkus als Endnutzer gesetzlich verpflichtet. Das Symbol der durchgekreuzten Mülltonne bedeutet, dass die Akkus nicht in den Hausmüll gegeben werden dürfen.

MANUAL

Dear Customer,

You have made the right choice by purchasing one of our brand products. In order to enjoy the product for as long as possible and to ensure safe handling, it is essential that you observe the assembly and operating manual overleaf. Our products are subject to regular inspections to ensure that they meet high quality standards and, of course, always comply with the stringent requirements of the European Union. Even with the best products, defects may still occur, e.g. due to external factors. We stand by our promise of quality and offer you the best possible service. If a problem does arise, please contact our trained staff regarding all service matters, complaints and technical support.



IMPORTANT!

Please read the manual thoroughly and in its entirety before using the product for the first time. Keep this manual for future reference. Should you pass the product on in future, ensure that you also include this manual.



ATTENTION! POTENTIAL DANGER!

Observe the safety and assembly instructions to avoid the risk of injury or damage to the product.



RISK OF SUFFOCATION!

Keep small parts and packaging material away from children!



PRODUCT MODIFICATION

Never make modifications to the product! Modifications will invalidate the warranty and the product may become unsafe or, in the worst-case scenario, dangerous.



WARNING – ELECTRICAL VOLTAGE!

Danger to life and health of persons due to electrical voltage.

GENERAL SAFETY INSTRUCTIONS FOR USE

- To avoid danger in the event of damage to the appliance, please contact our Customer Service team or send the appliance to one of our authorised service centres for repair; do not attempt to replace parts without our authorisation.
- Do not allow lubrication oil to leak as this will cause water pollution.
- Do not use the robot when there are people in the pool.

GENERAL SAFETY INFORMATION – ELECTRICAL SYSTEM

- ATTENTION! Read all safety information and instructions. Failure to follow the safety information and instructions may cause electric shock, fire and/or serious injury.
- Do not use the appliance if the mains plug, mains cable or any other part of the appliance is defective or damaged.
- Do not remove the mains plug by pulling the power cord.

- Never insert or remove the mains plug with wet hands.
- Ensure that the robot and the charging unit are completely dry before charging.
- Disconnect the charging unit from the power supply when not in use.
- Only charge the appliance when it is switched off.
- This appliance may be used by children over the age of 8 and by individuals with reduced physical, sensory or mental capabilities or a lack of experience and knowledge, provided that they are supervised or have received instructions on the safe use of the appliance and understand the risks involved. Children may not play with the appliance. Do not allow children to clean the appliance or perform user maintenance without supervision.
- Do not use any electrical appliances in potentially explosive environments, e.g. in the presence of flammable liquids, gases or dust. Electrical appliances produce sparks that can ignite dust or exhaust fumes.
- The plugs of electrical appliances must be compatible with the socket. Never change the plug. Do not use any adapter plugs with earthed electrical appliances. Original plugs and matching sockets reduce the risk of electric shock.
- If the operation of the electrical appliance in a damp environment is unavoidable, use an RCD residual current device for personal protection.

SAFETY INSTRUCTIONS – BATTERIES AND RECHARGEABLE BATTERY PACK APPLIANCES

- Only use the charging unit supplied and the battery/rechargeable battery pack intended for this purpose! Use of a different charging unit, rechargeable battery pack or battery may result in an explosion, with the risk of damage to the appliance and personal injury.
- When the battery is not in use, it must be kept away from other metal objects such as paper clips, coins, keys, nails, screws and other small metal items, which have the potential to create a connection between terminals. Short-circuiting the battery terminals may cause burns and fire.
- Do not use damaged or modified rechargeable battery packs/batteries or appliances. Defective or modified batteries can be unpredictable and may cause fire, explosion and injury.
- Do not expose a battery/rechargeable battery pack or appliance to fire or excessive temperatures. Fire and high temperatures exceeding 130°C (266°F) can result in an explosion.
- Never make modifications to the appliance! Do not attempt to modify or repair the appliance or the rechargeable battery pack/battery.
- Do not store the appliance in a car or outdoors. The battery/rechargeable battery pack must only be charged, stored or used in a dry indoor environment. The charging unit is for indoor use only.
- Do not attempt to disassemble, open or service the rechargeable battery pack. Only replace the rechargeable battery pack with one that is specified for this product.
- The rechargeable battery pack must not be crushed, punctured, modified or exposed to water, and must not be disposed of outside or with household waste!
- If the battery leaks, avoid contact with the damaged battery. Should skin or clothing come into contact with battery acid, wash immediately with plenty of soap and water. Should the eyes come into contact with battery acid, rinse them with water for at least 15 minutes and seek medical attention immediately.

HANDLING BATTERIES AND RECHARGEABLE BATTERY PACKS

Note

If the appliance does not work upon charging the battery/rechargeable battery pack, please contact Customer Support. If the battery/rechargeable battery pack has become warm after full discharge, let it cool down for several minutes at room temperature before charging the battery/rechargeable battery pack.

Tip

To get the maximum life out of a lithium-ion rechargeable battery pack, it is recommended not to charge it after each use. Rechargeable battery packs last longer when they are not continually empty or completely full.



INTENDED USE

The robot is designed exclusively for cleaning commercial pools, salt water pools and SPAs with a level, flat floor. The robot is intended for vacuuming loose dirt particles and debris from the bottom of the pool and not for removing adherent debris. Only use the robot in a water-filled pool. Use the product only for the purpose it is intended for. The manufacturer accepts no liability for damage caused by unintended use. Any modification to the product may negatively impact safety, cause hazards and invalidate the warranty.

Only suitable for domestic use; not for commercial use.

UNPACKING INSTRUCTIONS

Open the box and remove the product.

After unpacking, please check the product for damage and to ensure it is complete. Subsequent complaints cannot be accepted.

PARTS LIST (Image ①)

	NO.
Float	A
Cover	B
Rotating nozzle	B-1

	NO.
Filter	C
Base	D
Charging unit	E

HOW IT WORKS

The top of the robot has a rotating nozzle for propulsion.

The sucked-in dirty water is first cleaned by means of a filter and is then released by the nozzle outlet, resulting in the robot's movement.

As soon as the robot encounters an obstacle, the nozzle automatically rotates 180 degrees, enabling the robot to continue moving. This intelligent navigation system ensures optimal surface area coverage.

Note:

Fine suspended particles cannot be picked up by the robot, but they are dispersed during cleaning and can then be filtered out with the help of the pool's filter system.

COMMISSIONING

Charging the rechargeable battery pack (Image ②)

A: On/off switch; B: Charging socket

Ensure that the robot is switched off before charging and that the charging ports are clean and dry before proceeding.

Warning: Only charge away from the pool!

- Remove the protective cap from the socket and keep it on the charging cable.
- Connect the robot with the charger and the power connection to charge the battery.
- Charge the robot approx. 6:30 hours before first use. Under normal conditions, the robot can be operated for approx. 60 minutes when fully charged.

Factors such as water temperature and pollution level can have a major impact on battery life.

Note: As soon as the robot starts charging, the charging indicator light on the external adaptor turns red. When the robot is fully charged, the charging indicator light turns green.

- Remove the charger adapter from the socket and close the opening with the protective cap.

Operation (Image ③)

Notes:

- It is advisable to switch off the filter system as the water circulation in the pool may affect the robot's movement.
 - Remove all obstacles, e.g. ladders, from the pool before use.
 - If using a salt chlorine generator, ensure that the salt is dissolved completely before placing the robot in the water.
 - We recommend cleaning a pool once a week based on normal use and contamination.
1. Submerge the robot into the water slowly to allow all air to disperse. Switch the robot on at its base. Release the retrieval cord float, place the robot horizontally into the pool and wait until it sinks to the pool floor by itself.
 2. Adjust the length of the cord so that this reaches the surface of the water. If the robot stops moving due to the shape of the pool but the motor is still running, this can be rectified using the retrieval cord.
 3. The robot automatically stops working when it is taken out of the water.

Note: Never lift the robot out of the water by its rotating nozzle. Use the carrying handle as shown in image 3.

Cleaning and emptying the debris cartridge / filter (Image ④)

Empty the debris cartridge and clean the filter after each use. To do so, open the housing as shown and rinse out all impurities with clean water.

Make sure that the filter and the cover are seated correctly when reassembling.



MAINTENANCE AND CARE INSTRUCTIONS

Always switch off the appliance and disconnect the mains plug before carrying out maintenance or inspection work.

Check all the parts for signs of wear. Do not continue to use the product if you find any defects. Only have parts replaced with original spare parts by a specialist in accordance with the

manufacturer's specifications. A lack of care and maintenance can damage the appliance. Dangerous situations can arise. Regular maintenance helps to ensure the safety of the product and increases its service life.

Maintenance and replacement of impeller (Image ⑤)

Part A Impeller

Maintenance and replacement of wheels (Image ⑥)

Image 6.1 main wheels, image 6.2 steering wheels

Note: Please contact Customer Services for replacement parts.

Storage

It is strongly advisable to ensure that the battery is neither fully charged or discharged if the rechargeable battery pack is not going to be used for several weeks or is to be put away over winter.

- Unplug the mains plug from the socket and the charging cable from the external adaptor and the robot.
- Remove the robot's cover. Check that the robot is empty before storing it.
- If needed, rinse the robot and accessories with clean water. Do not use any cleaning agents. Clean and dry the robot and accessories using a damp cloth.
- Store the robot in a well-ventilated place, away from sunlight, heat, fire sources and pool chemicals, and out of the reach of children.
- The temperature of the storage environment should be between 10°C and 25°C.

Note: Higher storage temperatures may reduce the service life of the rechargeable battery pack.

TROUBLESHOOTING

Problem	Possible cause	Solution
Robot only moves in one direction / Robot does not change direction at the pool edge	Rechargeable battery pack almost empty	Charge rechargeable battery pack
	Rotating nozzle blocked; sand build-up	Clean rotating nozzle; hold under water and turn the rotating nozzle back and forth by hand several times until the slight grinding sensation of deposits is no longer noticeable.
	Robot is affected by pool current	Switch off pool filter
Robot goes around in circles	Wheel jammed	Check for debris and clean if necessary.
	Debris cartridge full on one side	Empty and clean debris cartridge
	Robot is affected by pool current	Switch off pool filter
Motor won't work	Battery empty/too weak	Charge rechargeable battery pack

	Not under water	A sensor protects the motor from operating in dry conditions. Once immersed in water, the motor will start automatically
Robot does not move	Battery empty/too weak	Charge rechargeable battery pack
	Wheels jammed	Check for debris and clean if necessary.
	Not switched on	The on/off switch is protected by a rubber cover. Check its position carefully.
	Robot was stopped by an obstacle.	Check the pool for obstacles, remove if necessary.
	Robot is affected by pool current	Switch off pool filter
Robot cannot be opened	Excessive sand build-up; if too much has been drawn in, there may be deposits in the frame	Grip the handle and pull the cover off with increased force. Make sure that all clips are undone.
Rechargeable battery pack won't charge	Corroded/contaminated charging socket contacts	Salty water can cause corrosion; clean the contacts with a suitable cleaning agent (citric acid/descaler)
	Replace battery	Contact Customer Service.
	Damaged charger	Contact Customer Service.
Charging indicator light immediately turns green	Corroded/contaminated charging socket contacts	Salty water can cause corrosion; clean the contacts with a suitable cleaning agent (citric acid/descaler)
	Damaged charger	Contact Customer Service.
Charging indicator light remains red	Damaged battery	Contact Customer Service.
Robot won't pick up debris, moves slowly	Debris cartridge full, filter clogged	Empty and clean debris cartridge and filter
	The suction nozzle valve (underside of robot) is defective.	The suction nozzle valve is a flap that prevents debris escaping from the debris cartridge. Contact Customer Service.
Dirt escapes to the outside of the filter.	Filter damaged	Replace filter; contact Customer Service.
The robot works when it is not in water	Water on contact point	Let the robot dry
	Contact point contaminated e.g. wet strands of hair cause short circuit of contact	Remove contamination, clean contact point
	Circuit board damaged	Contact Customer Service.

TECHNICAL DATA

Item number	109208	109219
Model	Poolboy500	Poolboy501
Rechargeable battery pack	7.4V /4000 mAh Type 18650	7.4V /4000 mAh Type 18650
Charging capacity	8.4V DC, 1.5A 12.6W	8.4V DC, 1.5A 12.6W
Battery pack voltage	7.4V DC, 3.6A 26.6W	7.4V DC, 3.6A 26.6W
Protection class robot / charging unit	IPX8 / IP20	IPX8 / IP20
Max. water depth	3 m	3 m
Operating temperature	4°C-35°C	4°C-35°C
Storage temperature	10°C-25°C	10°C-25°C



DISPOSAL

At the end of your item's long service life, please dispose of the valuable raw materials properly so that proper recycling can take place. If you are not sure how best to proceed, the local waste disposal companies or recycling centres will be happy to help.



CORRECT DISPOSAL OF THIS PRODUCT

Never dispose of electronic appliances as household waste! Take defective or discarded appliances to recycling centres.

Within the EU, this symbol indicates that this product must not be disposed of as household waste. Old appliances contain valuable recyclable materials that should be recycled so that there is no harm to the environment or human health as a result of uncontrolled waste disposal. Please therefore dispose of old appliances via suitable collection systems or return the appliance for disposal at the place where you bought it. They will then send the appliance for recycling.



RECHARGEABLE BATTERY PACK

The appliance is equipped with an integrated lithium high-performance battery. Used battery packs should not be disposed of with household waste. Battery packs must be disposed of correctly. Appropriate containers for disposal are supplied by battery retailers and at local waste collection facilities. For further information, please contact your local waste disposal service or your local authority. We are required to make you aware of the following information regarding the sale of rechargeable battery packs and the supply of appliances containing batteries:

As the end user, you are legally obliged to return used batteries. The symbol of the crossed-out wheeled bin means that the batteries must not be disposed of with household waste.

MANUEL D'UTILISATION

Chère cliente, cher client,

Vous avez fait le bon choix en achetant un de nos produits de marque. Afin de profiter le plus longtemps possible de ce produit et de vous garantir une utilisation en toute sécurité, nous vous prions de respecter scrupuleusement les instructions de montage et utilisation décrites au verso. Afin de satisfaire le niveau de qualité élevée souhaité, nos produits sont soumis à des contrôles réguliers et remplissent naturellement en permanence les exigences strictes de l'Union Européenne. Mais des défauts peuvent apparaître, y compris sur les meilleurs produits, en raison par exemple de causes extérieures. Nous restons fidèles à notre engagement de qualité et vous proposons le meilleur niveau de service possible. En cas de problème, contactez l'un de nos collaborateurs qualifiés pour tout type de service, réclamation ou support technique.



IMPORTANT !

Avant la première utilisation, veuillez lire la notice attentivement et intégralement. Veuillez conserver ce manuel afin de pouvoir vous y reporter ultérieurement. Si vous deviez un jour transmettre le produit, veuillez à fournir également ce manuel.



ATTENTION ! DANGER POTENTIEL !

Respectez les consignes de sécurité et la notice de montage afin d'éviter tout risque de blessures ou toute détérioration du produit.



RISQUE DE SUFFOCATION !

Garder les petites pièces et l'emballage hors de portée des enfants !



MODIFICATION DU PRODUIT

Ne jamais apporter de modifications au produit ! En cas de modifications, la garantie expire et le produit peut devenir non sûr, voire dangereux dans le pire des cas.



MISE EN GARDE CONTRE LA TENSION ÉLECTRIQUE !

La présence d'une tension électrique entraîne des risques pour la vie et la santé des personnes.

CONSIGNES DE SÉCURITÉ GÉNÉRALES CONCERNANT L'UTILISATION DE L'APPAREIL

- Pour éviter les risques lorsque l'appareil est endommagé, adressez-vous au service client ou envoyez l'appareil à l'un de nos centres après-vente agréés en vue de son remplacement. N'essayez pas de procéder à un échange sans notre autorisation.
- Évitez toute fuite de lubrifiant, car cela provoquerait une pollution de l'eau.
- N'utilisez pas le robot lorsque des personnes se trouvent dans la piscine.

CONSIGNES GÉNÉRALES DE SÉCURITÉ CONCERNANT LES COMPOSANTS ÉLECTRIQUES

- ATTENTION ! Lisez l'intégralité des consignes de sécurité et instructions. Le non-respect des consignes de sécurité et instructions peut provoquer une électrocution, un incendie et/ou des blessures graves.

- N'utilisez pas l'appareil si la fiche secteur, le câble d'alimentation ou une autre partie de l'appareil est défectueux ou endommagé.
- Ne pas ôter la fiche en tirant sur le câble d'alimentation.
- La fiche ne doit pas être insérée ou retirée avec des mains mouillées.
- Assurez-vous que le robot et le chargeur sont complètement secs avant de mettre le robot en charge.
- Débranchez le chargeur lorsque celui-ci n'est pas utilisé.
- Ne rechargez l'appareil que lorsque ce dernier est éteint.
- Cet appareil peut être utilisé par des enfants à partir de 8 ans et par des personnes dotées de facultés physiques, sensorielles ou mentales réduites ou disposant d'une expérience et de connaissances limitées, dans la mesure où ceux-ci sont sous surveillance ou reçoivent des instructions pour l'utilisation sûre de l'appareil, et où ils comprennent les risques encourus. Les enfants ne doivent pas jouer avec l'appareil. Le nettoyage et la maintenance utilisateur ne doivent pas être effectués par des enfants sans surveillance.
- N'utilisez pas d'appareils électriques en atmosphère explosive, par exemple en présence de fluides, gaz et poussières inflammables. Les appareils électriques produisent des étincelles susceptibles d'enflammer la poussière ou les gaz de combustion.
- Les fiches des appareils électriques doivent être compatibles avec la prise. Ne modifiez sous aucun prétexte la fiche de l'appareil. N'utilisez pas d'adaptateur de prise avec les appareils électriques reliés à la terre. Les fiches d'origine et les prises adaptées réduisent le risque de choc électrique.
- Lorsque le fonctionnement d'un appareil électrique dans un endroit humide est indispensable, utilisez un interrupteur à courant différentiel RCD pour la protection des personnes.

CONSIGNES DE SÉCURITÉ SPÉCIFIQUES POUR LES BATTERIES ET APPAREILS FONCTIONNANT SUR BATTERIE

- Utilisez exclusivement le chargeur fourni et les accus/batteries prévus ! D'autres chargeurs, accus ou batteries pourraient éclater et provoquer des blessures ou dommages sur l'appareil ou les personnes.
- Lorsque la batterie n'est pas utilisée, il convient de la conserver éloignée d'autres objets en métal, tels les agrafes, pièces de monnaie, clés, clous, vis et autres petits objets métalliques susceptibles d'établir une connexion électrique de l'un à l'autre. Un court-circuit des pôles de la batterie peut engendrer des brûlures ou un incendie.
- N'utilisez pas d'accum/batterie ou d'appareil endommagés ou transformés. Les batteries défectueuses ou modifiées peuvent avoir un comportement imprévisible et provoquer des feux, explosions ou risques de blessure.
- Ne pas exposer une batterie/accu ou un appareil au feu ou à une température excessive. Le feu et les températures supérieures à 130°C (266°F) peuvent provoquer une explosion.
- Ne jamais apporter de modifications à l'appareil ! Vous ne devez pas modifier l'appareil ou la batterie/accu ni essayer de les réparer.
- Ne pas recharger ou stocker l'appareil en extérieur ou dans une voiture. La batterie/accu doit être rechargée, stockée ou utilisée exclusivement à l'intérieur, dans un endroit sec. Le chargeur est conçu exclusivement pour un usage intérieur.
- N'essayez pas de démonter, ouvrir ou réparer la batterie. Remplacer uniquement par la batterie prévue pour ce produit.

- Ne pas écraser, transpercer, modifier la batterie, ni l'exposer à l'eau et ne pas l'éliminer dans la nature ou dans les ordures ménagères !
- Si la batterie présente un écoulement, évitez tout contact avec la batterie endommagée. En cas de contact de la peau ou des vêtements avec l'acide, lavez immédiatement et abondamment à l'eau et au savon. En cas de contact de l'acide avec les yeux, rincez-les à l'eau durant 15 minutes minimum et consultez immédiatement un médecin.

MANIPULATION DES BATTERIES ET ACCUS

Note

Lorsque l'appareil ne fonctionne pas après rechargement de la batterie/accu, contactez le service client. Si la batterie ou l'accu sont chauds après une décharge complète, laissez-les d'abord refroidir quelques minutes à température ambiante avant de les recharger.

Conseil

Afin de garantir une durée de vie maximale de la batterie lithium-ion, il est recommandé de ne pas la recharger après chaque utilisation. Les batteries durent plus longtemps lorsqu'elles ne sont pas vides ou pleines en permanence.



UTILISATION CONFORME

Le robot est conçu exclusivement pour le nettoyage des piscines, piscines d'eau salée et spas courants, sur un sol plat horizontal. Le robot est destiné à aspirer les particules de saleté en suspension et les dépôts au fond du bassin et non à éliminer les salissures tenaces. Utilisez le robot uniquement dans des piscines remplies d'eau.

L'appareil doit uniquement être utilisé pour l'usage prévu. Le fabricant décline toute responsabilité pour tout dégât causé en raison d'une utilisation non conforme. Toute modification apportée au produit peut avoir des conséquences négatives en matière de sécurité, engendrer des risques et entraîner l'annulation de la garantie.

Uniquement conçu pour un usage domestique et non pour un usage commercial.

CONSIGNES DÉBALLAGE

Ouvrez le carton et sortez l'appareil.

Une fois le produit déballé, vérifiez qu'il ne présente pas de dégât et qu'il est complet. Aucune réclamation formulée tardivement ne sera acceptée.

LISTE DES PIÈCES (Figure ①)

	N°
Flotteur	A
Capot	B
Buse rotative	B-1

	N°
Filtre	C
Base inférieure	D
Chargeur	E

FONCTIONNEMENT

Sur le capot supérieur du robot se trouve une buse rotative destinée à la propulsion du robot. L'eau sale aspirée est d'abord nettoyée à travers le filtre et ensuite utilisée pour la propulsion à travers la buse.

Dès que le robot rencontre un obstacle, la buse se tourne automatiquement de 180 degrés afin que le robot puisse continuer à avancer. Grâce à cette navigation intelligente, la surface nettoyée est maximale.

Note :

Les particules en suspension les plus fines ne peuvent pas être absorbées par le robot, elles seront néanmoins soulevées durant le nettoyage et pourront ensuite être filtrées avec l'aide du filtre de piscine.

MISE EN SERVICE

Chargement de la batterie (Figure ②)

A : Interrupteur ; B : Connecteur de chargement

Veillez à ce que le robot soit éteint avant de le recharger et que les connecteurs de chargement soient propres et secs avant de l'installer.

Attention : Recharger uniquement en dehors de la piscine !

- Ôtez le capuchon de protection de la prise de charge et conservez-le sur le câble de charge.
- Connectez le robot au chargeur et branchez-le à la prise de courant afin de recharger la batterie.
- Rechargez le robot environ 6h30 avant la première utilisation. Normalement, le robot peut fonctionner environ 60 minutes après une charge complète.

Des facteurs tels que la température de l'eau et le degré de saleté peuvent avoir un impact important sur l'autonomie de la batterie.

Note : Dès que le robot commence à se recharger, la diode de contrôle de chargement au niveau de l'adaptateur externe s'allume en rouge. Lorsque le robot est complètement rechargé, la diode de contrôle du chargement s'allume en vert.

- Retirez l'adaptateur du chargeur de la station de charge et refermez l'ouverture à l'aide du capuchon de protection.

Fonctionnement (Figure ③)

Notes :

- Il est recommandé d'éteindre le système de filtration, car la circulation de l'eau dans la piscine peut entraver le mode de déplacement du robot.
 - Avant utilisation, retirer tous les obstacles présents dans la piscine, comme l'échelle par ex.
 - Si vous utilisez un bac à saumure, assurez-vous que la totalité du sel est dissoute avant de plonger le robot dans l'eau.
 - Pour une utilisation et un degré de saleté standards, nous recommandons un nettoyage 1x par semaine.
1. Plongez le robot lentement sous l'eau afin que l'air s'évacue complètement. Allumez le robot au niveau de sa face inférieure. Détachez la cordelette du flotteur, positionnez le robot à l'horizontale dans la piscine et attendez qu'il coule tout seul jusqu'au fond.

2. Ajustez la longueur de la cordelette de façon à ce que celle-ci soit de la même hauteur que le niveau d'eau. Si le robot se trouve temporairement arrêté en raison de la forme de votre piscine, avec le moteur en marche, vous pouvez le débloquent grâce à la cordelette.
3. Le robot s'arrête automatiquement de fonctionner lorsqu'il est retiré de l'eau.

Note : Ne sortez jamais le robot de l'eau en l'attrapant par la buse rotative. Utilisez pour ce faire la poignée de transport, telle qu'illustré en figure 3.

Nettoyage et vidange du bac récupérateur / filtre (Figure ④)

Videz le bac récupérateur et nettoyez le filtre après chaque utilisation. Pour cela, ouvrez le carter comme illustré et nettoyez les impuretés à l'eau claire.

Veillez à repositionner correctement le filtre et le capot lors du remontage.



CONSEILS DE MAINTENANCE ET ENTRETIEN

Éteignez l'appareil et débranchez la fiche du cordon d'alimentation de la prise de courant avant toute inspection ou toute opération d'entretien.

Vérifiez toutes les pièces afin de vous assurer qu'elles ne présentent pas de traces d'usure. Si vous constatez des défauts, arrêtez d'utiliser l'appareil. Les pièces doivent uniquement être remplacées par des pièces de rechange d'origine et l'opération doit uniquement être réalisée par un professionnel conformément aux consignes du fabricant. L'appareil peut se détériorer s'il n'est pas suffisamment entretenu. Cela peut entraîner des risques. Un entretien régulier contribue à la sûreté de l'appareil et augmente sa durée de vie.

Maintenance et remplacement de la pompe (Figure ⑤)

Partie A Pompe

Maintenance et remplacement des roues (Figure ⑥)

Graphique 1 Roues principales, Graphique 2 Roues directrices

Note : Pour le remplacement, merci de vous adresser au Service Client.

Stockage

En cas de non-utilisation durant quelques semaines ou avant l'hivernage, il est instamment recommandé de ne pas stocker une batterie entièrement vide ou pleine.

- Débranchez la fiche secteur de la prise et le câble de charge de l'adaptateur externe.
- Retirez le capot du robot. Avant de ranger le robot, assurez-vous qu'il est complètement vidé.
- Si besoin, nettoyez le robot et les accessoires à l'eau propre. N'utilisez pas de détergent. Utilisez un chiffon humide pour nettoyer et sécher le robot et les accessoires.
- Stockez le robot dans un endroit bien aéré, protégé des rayons du soleil, de la chaleur, des sources d'inflammation, des produits chimiques pour piscine et hors de portée des enfants.
- La température de stockage doit être comprise entre 10°C et 25°C.

Note : Des températures de stockage élevées peuvent raccourcir la durée de vie de la batterie.

DÉPANNAGE

Problème	Causes possibles	Solution
Le robot n'avance que dans une seule direction / Le robot ne change pas de direction au bord de la piscine	Batterie presque vide	Recharger la batterie
	Buse rotative bloquée, dépôt de sable	Nettoyer la buse rotative ; maintenir l'aspirateur sous l'eau et faire pivoter la buse rotative avec la main, dans un sens puis dans l'autre jusqu'à sentir que le léger crissement dû au dépôt a disparu.
	Le robot est entravé par le courant dans l'eau	Éteindre le système de filtration de la piscine
Le robot décrit un cercle	Roue bloquée	Vérifier la présence d'impuretés et nettoyer si besoin.
	Bac récupérateur rempli d'un côté	Vider et nettoyer le bac récupérateur
	Le robot est entravé par le courant dans l'eau	Éteindre le système de filtration de la piscine
Moteur ne fonctionne pas	Batterie vide/trop faible	Recharger la batterie
	Pas sous le niveau d'eau	Un capteur protège le moteur du fonctionnement à sec. Une fois plongé dans l'eau, le moteur redémarrera automatiquement
Le robot n'avance pas	Batterie vide/trop faible	Recharger la batterie
	Roues bloquées	Vérifier la présence d'impuretés et nettoyer si besoin.
	Pas allumé	L'interrupteur est protégé sous un capuchon en caoutchouc. Vérifier précisément la position.
	Le robot a été arrêté par un obstacle.	Vérifiez les obstacles présents dans la piscine. Le cas échéant, retirez-les.
Le robot ne peut pas être ouvert	Le robot est entravé par le courant dans l'eau	Éteindre le système de filtration de la piscine
	Très encrassé par le sable, il a beaucoup aspiré, des dépôts ont pu se former	Attraper la poignée et retirer le capot en forçant un peu. Veillez à ce que les attaches soient ouvertes.
La batterie ne se recharge pas	Contacts du connecteur de chargement corrodés/encrassés	L'eau salée peut provoquer de la corrosion, nettoyez les contacts avec un produit adapté (acide citrique/détartrant)
	Remplacer la batterie	Contactez le Service Client.
	Chargeur endommagé	Contactez le Service Client.

Diode de contrôle de la charge passe directement au vert	Contacts du connecteur de chargement corrodés/encrassés	L'eau salée peut provoquer de la corrosion, nettoyez les contacts avec un produit adapté (acide citrique/détartrant)
	Chargeur endommagé	Contactez le Service Client.
Diode de contrôle de la charge allumée constamment en rouge	Batterie endommagée	Contactez le Service Client.
Le robot ne ramasse pas les saletés, se déplace lentement	Bac récupérateur plein, filtre obstrué	Vider et nettoyer le bac récupérateur et le filtre
	La valve de la buse d'aspiration (en-dessous du robot) est défectueuse.	Le déflecteur au niveau de la ventouse est un clapet évitant que la saleté ressorte du bac récupérateur. Contactez le Service Client.
La saleté se retrouve de l'autre côté du filtre.	Filtre endommagé	Remplacer le filtre ; contactez le Service Client..
Le robot fonctionne même lorsqu'il n'est pas dans l'eau	Contact avec l'eau	Laissez le robot sécher
	Points de contact encrassés ex. cheveux mouillés qui provoquent un court-circuit des contacteurs	Retirer les saletés, nettoyer les points de contact
	Platine endommagée	Contactez le Service Client.

CARACTÉRISTIQUES TECHNIQUES

Référence de l'article	109208	109219
Modèle	Poolboy500	Poolboy501
Batterie	7,4V /4000mAh Type 18650	7,4V /4000mAh Type 18650
Capacité de charge	8.4V DC, 1.5A 12.6W	8.4V DC, 1.5A 12.6W
Tension de la batterie	7.4V DC, 3.6A 26.6W	7.4V DC, 3.6A 26.6W
Type de protection robot / chargeur	IPX8 / IP20	IPX8 / IP20
Profondeur d'eau max.	3 m	3 m
Température de fonctionnement	4°C-35°C	4°C-35°C
Température de stockage	10°C-25°C	10°C-25°C



MISE AU REBUT

À la fin de la longue durée de vie de votre article, veuillez éliminer correctement les matières premières précieuses, afin de garantir un recyclage adéquat. Si vous n'êtes pas certain de la meilleure façon de procéder, les entreprises locales d'élimination des déchets ou les centres de recyclage seront ravis de vous aider.



Le produit et l'emballage sont soumis aux directives de recyclage. Pour plus d'informations, rendez-vous sur: quefairedemesdechets.fr



MISE AU REBUT APPROPRIÉE DU PRODUIT

Ne jetez jamais les appareils électroniques avec les ordures ménagères ! Apportez vos appareils défectueux et déclassés en déchetterie.

Au sein de l'UE, ce symbole indique que le produit ne doit pas être jeté avec les ordures ménagères. Les appareils usagés contiennent des matériaux précieux recyclables qu'il convient d'envoyer au recyclage afin de ne pas porter préjudice à l'environnement ou à la santé humaine par une élimination incontrôlée des déchets. Merci donc d'éliminer vos anciens appareils dans des centres de collecte adaptés ou de les rapporter à l'endroit où vous les avez achetés. Ainsi, l'appareil pourra bénéficier d'une revalorisation de ses matériaux.



BATTERIES

L'appareil est équipé d'une batterie haute performance au lithium intégrée. Les batteries usagées ne doivent pas être jetées avec les ordures ménagères. Les batteries doivent être éliminées de manière appropriée. À cet effet, il existe chez les distributeurs de batteries ainsi que dans les déchèteries municipales des conteneurs spécifiques permettant leur élimination. Pour plus de renseignements, veuillez contacter votre service de collecte local ou vos services municipaux. En rapport avec la distribution de batteries ou la fourniture d'appareils contenant des batteries, nous sommes dans l'obligation de vous informer sur les points suivants :

En tant qu'utilisateur final, vous êtes légalement tenus de restituer les batteries usagées. Le symbole avec le conteneur barré d'une croix signifie que les batteries ne doivent pas être jetées avec les ordures ménagères.

ISTRUZIONI

Gentile cliente,

con l'acquisto di un nostro prodotto di marca ha compiuto un'ottima scelta. Per assicurare un impiego duraturo e sicuro del prodotto, la preghiamo di leggere attentamente le seguenti istruzioni per il montaggio e l'uso riportate sul retro. Al fine di soddisfare gli elevati standard qualitativi richiesti, i nostri articoli sono sottoposti a controlli periodici e sono naturalmente sempre in linea con i rigorosi requisiti previsti dall'Unione Europea. Anche i prodotti migliori possono manifestare difetti dovuti, ad esempio, a circostanze esterne. Da parte nostra, teniamo fede alla nostra promessa di qualità e mettiamo a sua disposizione il nostro miglior servizio. In caso di problemi o malfunzionamenti, non esiti a contattare il nostro personale qualificato per qualsiasi tipo di richiesta, reclamo o assistenza tecnica.



IMPORTANTE!

Prima del primo utilizzo, legga attentamente tutte le istruzioni d'uso di seguito riportate. Conservi il presente manuale per consultazioni future. In caso di cessione del prodotto a terzi, si assicuri di consegnare anche il presente manuale d'istruzioni.



ATTENZIONE! POTENZIALE PERICOLO!

Osservare le avvertenze di sicurezza e le istruzioni di montaggio per evitare il rischio di lesioni o danni al prodotto.



PERICOLO DI SOFFOCAMENTO!

Tenere le parti più piccole e il materiale d'imballaggio fuori dalla portata dei bambini!



MODIFICHE AL PRODOTTO

Non apportare in nessun caso modifiche al prodotto! Eventuali modifiche possono invalidare la garanzia e rendere il prodotto non sicuro o addirittura pericoloso.



TENSIONE ELETTRICA PERICOLOSA!

Questo simbolo indica pericolo per la vita e la salute delle persone dovuto alla presenza di tensione elettrica.

INDICAZIONI DI SICUREZZA GENERALI PER L'UTILIZZO

- Al fine di evitare situazioni pericolose, in caso di danneggiamento dell'apparecchio prendere contatto con il nostro servizio clienti o spedire l'apparecchio per la sostituzione ad uno dei nostri centri di assistenza autorizzati. Non provvedere autonomamente alla sostituzione dell'apparecchio senza la nostra autorizzazione.
- Impedire la fuoriuscita di olio lubrificante che può causare la contaminazione dell'acqua.
- Non utilizzare il robot se sono presenti persone nella piscina.

ISTRUZIONI DI SICUREZZA GENERALI APPARECCHIATURE ELETTRICHE

- **ATTENZIONE!** Leggere attentamente le istruzioni e le avvertenze di sicurezza. Il mancato rispetto delle istruzioni e delle avvertenze di sicurezza possono causare folgorazione, incendio e/o lesioni gravi.
- Non utilizzare l'apparecchio se la spina, il cavo di alimentazione o una qualsiasi altra componente dell'apparecchio sono difettosi o danneggiati.
- Non staccare la spina dalla presa di corrente tirando il cavo di alimentazione.
- Non maneggiare la spina con le mani bagnate o umide.
- Assicurarsi che il robot e il caricabatterie siano completamente asciutti prima della ricarica.
- Separare il caricabatterie dall'alimentazione di corrente, se non lo si utilizza.
- Caricare l'apparecchio solo se è spento.
- Questo dispositivo può essere utilizzato dai bambini a partire da 8 anni d'età e da persone con ridotte capacità fisiche, sensoriali e mentali, o prive di esperienza e competenza, a condizione che siano sotto sorveglianza o che siano stati istruiti sull'utilizzo sicuro del dispositivo e abbiano compreso i pericoli che ne derivano. Non permettere ai bambini di giocare con il dispositivo. La pulizia e la manutenzione a carico dell'utente non devono essere eseguite da bambini senza la supervisione di un adulto.
- Non utilizzare le apparecchiature elettriche in atmosfera potenzialmente esplosiva, ad esempio in presenza di liquidi, gas o polveri infiammabili. Le apparecchiature elettriche generano scintille che potrebbero dare fuoco a polveri o fumi.
- Le spine delle apparecchiature elettriche devono essere idonee alla presa di corrente. Non modificare in alcun caso la spina. Non utilizzare adattatori con apparecchiature elettriche con collegamento a terra. Utilizzando le spine originali e le prese di corrente idonee si riduce il rischio di folgorazione.
- Se è indispensabile l'utilizzo di un apparecchio elettronico in un luogo umido, utilizzare un interruttore differenziale RCD per la protezione delle persone.

AVVERTENZE DI SICUREZZA SPECIFICHE PER BATTERIE E APPARECCHI A BATTERIA

- Utilizzare esclusivamente il caricabatterie fornito in dotazione e la batteria prevista allo scopo! Un altro caricabatterie, accumulatore o batteria potrebbero scoppiare e causare lesioni o danni all'apparecchio o alle persone.
- Se la batteria non viene utilizzata, tenerla lontano da altri oggetti metallici come graffette da ufficio, monete, chiavi, chiodi, viti o altri piccoli oggetti metallici che possono generare un collegamento da un attacco all'altro. Un cortocircuito dei poli della batteria può causare ustioni o un incendio.
- Non utilizzare batterie o apparecchi danneggiati o modificati. Batterie difettose o modificate possono avere un comportamento imprevedibile e causare incendi, esplosioni o rischio di lesioni.
- Non esporre una batteria o un apparecchio al fuoco o a una temperatura eccessiva. Il fuoco o le alte temperature superiori a 130°C (266°F) possono causare un'esplosione.
- Non apportare in alcun caso modifiche all'apparecchio! Non modificare l'apparecchio o la batteria oppure tentare di ripararli.
- Non caricare o conservare l'apparecchio all'aria aperta o in auto. La batteria può essere caricata, conservata o utilizzata solo in un ambiente chiuso asciutto. Il caricabatterie è previsto solo per l'utilizzo in spazi chiusi.

- Non cercare di smontare, aprire o eseguire la manutenzione sulla batteria. Sostituire solo con la batteria prevista per questo prodotto.
- La batteria non deve essere schiacciata, inserita con forza, modificata, esposta all'acqua e alle intemperie o smaltita nei rifiuti domestici.
- Se la batteria è scaduta, evitare il contatto con la batteria danneggiata. Se la cute o gli indumenti entrano in contatto con gli acidi, lavare immediatamente con molta acqua e sapone. Se gli occhi entrano in contatto con gli acidi, sciacquare per almeno 15 minuti con acqua e contattare immediatamente un medico.

GESTIONE DELLE BATTERIE

Nota

Se l'apparecchio dopo la ricarica di una batteria non funziona, rivolgersi all'assistenza clienti. Se la batteria dopo una scarica completa dovesse surriscaldarsi velocemente, lasciare prima raffreddare per alcuni minuti a temperatura ambiente prima di ricaricarla.

Consiglio

Per ottenere la durata massima di una batteria agli ioni di litio, si consiglia di non ricaricarla dopo ciascun utilizzo. Le batterie durano di più se non sono completamente scariche o totalmente cariche.



UTILIZZO CONFORME ALLA DESTINAZIONE D'USO

Il robot è progettato esclusivamente per la pulizia delle piscine comunemente in commercio, piscine di acqua salata e SPA con un fondo orizzontale in piano. Il robot è adatto all'aspirazione di particelle di sporco sfuse e di depositi del fondo della vasca e non per rimuovere sporco resistente. Utilizzare il robot solo con la piscina riempita di acqua.

Utilizzare il prodotto solo per lo scopo previsto. Il produttore non si assume alcuna responsabilità per danni derivanti da un uso improprio del prodotto. Qualsiasi modifica al prodotto può influire negativamente sulla sicurezza, causare pericolo e invalidare la garanzia.

Solo per uso domestico. Non adatto ad un utilizzo commerciale.

ISTRUZIONI DI DISIMBALLAGGIO

Aprire il cartone di imballaggio ed estrarre il prodotto.

Dopo aver disimballato il prodotto verificare che sia integro e non presenti danneggiamenti. Reclami tardivi non potranno essere accettati.

LISTA DEI PEZZI (figura ①)

	N°
Galleggiante	A
Copertura	B
Ugello rotante	B-1

	N°
Filtro	C
Base inferiore	D
Caricabatterie	E

FUNZIONAMENTO

Sulla copertura superiore del robot è presente un ugello rotante per l'azionamento. L'acqua sporca aspirata viene prima pulita tramite il filtro e poi utilizzata per l'azionamento per mezzo dell'ugello.

Non appena il robot incontra un ostacolo, l'ugello ruota automaticamente di 180 gradi in modo che il robot possa proseguire il suo percorso. Con questa navigazione intelligente viene garantita una pulizia ottimale della superficie.

NOTE:

Le particelle fini non possono essere raccolte dal robot, ma durante la pulitura vengono sollevate e possono poi essere eliminate con attraverso il filtro della piscina.

MESSA IN FUNZIONE

Caricare la batteria (figura ②)

A: Interruttore di accensione/spengimento; B: Presa di carica

Assicurarsi che il robot prima della ricarica sia disattivato e che gli attacchi per carica prima dell'installazione siano puliti e asciutti.

Attenzione: Caricare solo al di fuori della piscina!

- Rimuovere il cappuccio di protezione dalla presa di ricarica e conservarlo attaccato al cavo di ricarica.
 - Collegare il robot al caricatore e all'allaccio alla rete per caricare la batteria.
 - Caricare il robot per circa 6:30 ore prima del primo utilizzo. Normalmente il robot può essere azionato circa 60 minuti dopo la carica completa.
- Fattori come la temperatura dell'acqua e il livello di inquinamento possono influire notevolmente sulla durata della batteria.

NOTE: Quando inizia la procedura di carica del robot, la spia di controllo della carica sull'adattatore esterno si illumina di rosso. Se il robot è completamente carico, la spia di controllo della carica si illumina di verde.

- Rimuovere l'adattatore del caricabatterie dalla presa di ricarica e chiudere l'apertura con il cappuccio di protezione.

Funzionamento (figura ③)

Note:

- Si consiglia di disattivare il sistema di filtraggio in quanto la circolazione dell'acqua nella piscina può compromettere la modalità di movimento del robot.
 - Qualsiasi ostacolo presente nella piscina, come ad es. una scala deve essere rimosso prima dell'utilizzo.
 - Se si utilizza un contenitore di acqua salina, assicurarsi che tutto il sale sia disciolto prima di mettere in acqua il robot.
 - In caso di utilizzo e grado di sporcizia normali, si consiglia di eseguire la pulitura 1 volta a settimana.
1. Immergere lentamente in acqua il robot in modo che l'aria possa fuoriuscire completamente. Attivare il robot nella parte inferiore. Allentare la fune sul galleggiante, posizionare il robot orizzontalmente nella piscina e attendere che scenda liberamente sul fondo.

2. Regolare la lunghezza della fune in modo che essa si trovi alla stessa altezza dell'acqua. Se il robot a causa della forma della piscina dovesse fermarsi per un breve periodo tempo ma il motore continuasse a funzionare, è possibile correggere questa condizione con la fune.
3. Il robot smette automaticamente di lavorare quando viene estratto dall'acqua.

NOTE: Non sollevare mai il robot dall'acqua afferrandolo dal meccanismo di rotazione. A tale scopo utilizzare l'impugnatura come illustrato nella terza immagine.

Pulitura e svuotamento Recipiente di raccolta / Filtro (figura ④)

Svuotare il recipiente di raccolta e pulire il filtro dopo ogni utilizzo. A tale scopo aprire il corpo come illustrato ed eliminare le impurità sciacquando con acqua pulita.

Durante il montaggio verificare la sede corretta del filtro e della copertura.



ISTRUZIONI DI CURA E MANUTENZIONE

Prima di eseguire qualsiasi operazione di manutenzione o controllo, spegnere e scollegare l'apparecchio dalla presa di corrente.

Esaminare tutte le componenti per verificare l'eventuale presenza di tracce di usura. Se si riscontrano difetti o danneggiamenti, non utilizzare il prodotto. Far sostituire le componenti difettose da personale qualificato e utilizzare solo pezzi di ricambio originali, in conformità con le disposizioni del produttore. La mancata cura o la scarsa manutenzione dell'apparecchio possono causare malfunzionamenti. Possono generarsi situazioni di pericolo. Una manutenzione effettuata regolarmente contribuisce alla sicurezza del prodotto e ne aumenta la durata di vita.

Manutenzione esostituzione dell'elica (figura ⑤)

Parte A Elica

Manutenzione e sostituzione di ruote (figura ⑥)

Grafico 1 Ruote principali, Grafico 2 Ruote di comando

NOTE: Per la sostituzione contattare il servizio di assistenza clienti.

Immagazzinaggio

In caso di inutilizzo prolungato per alcune settimane o prima del immagazzinamento invernale, si consiglia che la batteria non sia né carica, né scarica.

- Estrarre la spina di rete dalla presa e il cavo di carica dall'adattatore esterno e dal robot.
- Rimuovere la copertura dal robot. Prima dell'immagazzinamento assicurarsi che il robot sia stato svuotato.
- Se necessario sciacquare il robot e gli accessori con acqua pulita. Non utilizzare detersivi. Utilizzare un panno umido per pulire e asciugare il robot e gli accessori.
- Conservare il robot in un luogo ben aerato, protetto dai raggi solari, dal calore, dalle sorgenti di fuoco, dai prodotti chimici per piscina e lontano dalla portata dei bambini.
- La temperatura dell'ambiente di immagazzinamento dovrebbe essere compresa tra 10°C e 25°C.

NOTE: Temperature di immagazzinamento più elevate possono ridurre la durata delle batterie.

RISOLUZIONE DEI PROBLEMI

Problema	possibile causa	Soluzione
Il robot si sposta solo in una direzione / Il robot non cambia direzione a bordo vasca	La batteria si scarica velocemente	Ricaricare la batteria
	Meccanismo di rotazione bloccato, accumulo di sabbia	Pulire il meccanismo di rotazione; tenere l'aspiratore sotto l'acqua e ruotare avanti e indietro per alcune volte a mano il meccanismo di rotazione, fino alla definitiva eliminazione dei residui.
	Il funzionamento del robot viene compromesso dalla corrente dell'acqua	Disattivare il filtro della piscina
Il robot gira in tondo	Ruota bloccata	Verificare la presenza di sporco ed ev. pulire.
	Recipiente di raccolta riempito su di un lato.	Svuotare e pulire il recipiente di raccolta
	Il funzionamento del robot viene compromesso dalla corrente dell'acqua	Disattivare il filtro della piscina
Motore non attivo	Batteria scarica/troppo debole	Ricaricare la batteria
	Non sott'acqua	Un sensore protegge il motore dal funzionamento a secco. Dopo l'immersione in acqua il motore si avvia automaticamente
Il robot si sposta	Batteria scarica/troppo debole	Ricaricare la batteria
	Ruote bloccate	Verificare la presenza di sporco ed ev. pulire.
	Non attivate	L'interruttore di accensione/spegnimento si trova protetto sotto a un cappuccio in gomma. Prestare attenzione alla posizione.
	Il robot è stato fermato da un ostacolo.	Verificare la presenza di ostacoli nella piscina, e rimuoverli se necessario.
	Il funzionamento del robot viene compromesso dalla corrente dell'acqua	Disattivare il filtro della piscina
Il robot non può essere aperto	Poiché era presente molta sabbia, l'aspirazione è stata eccessiva e probabilmente i	Afferrare l'impugnatura ed estrarre con maggiore forza la copertura. Assicurarsi che tutte le graffe siano aperte.

	residui sono penetrati nel telaio	
La batteria non si carica	I contatti nella presa di carica sono corrosi/sporchi	In caso di acqua con contenuto salino elevato è possibile la presenza di corrosione, pulire i contatti con detergente adatto (acido citrico/anticalcare)
	Sostituire la batteria	Contattare il servizio clienti.
	Caricabatterie danneggiato	Contattare il servizio clienti.
La spia di controllo della carica passa direttamente al verde	I contatti nella presa di carica sono corrosi/sporchi	In caso di acqua con contenuto salino elevato è possibile la presenza di corrosione, pulire i contatti con detergente adatto (acido citrico/anticalcare)
	Caricabatterie danneggiato	Contattare il servizio clienti.
La spia di controllo della carica rimane costantemente sul rosso	Batteria danneggiata	Contattare il servizio clienti.
Il robot non raccoglie lo sporco, si muove lentamente	Il serbatoio di raccolta è pieno, il filtro è intasato	Svuotare e pulire il serbatoio di raccolta e il filtro
	La valvola dell'ugello di aspirazione (parte inferiore del robot) è difettosa.	La lamiera di deviazione sulla ventosa è una valvola che serve a impedire che lo sporco si depositi all'esterno del serbatoio di raccolta. Contattare il servizio clienti.
Lo sporco si deposita all'esterno del filtro.	Filtro danneggiato	Sostituire il filtro; contattare il servizio clienti.
Il robot lavora anche senza essere in acqua	Acqua nel contatto	Lasciare asciugare il robot
	Punto di contatto sporco ad es. capelli bagnati che causano un cortocircuito del contatto	Rimuovere la sporcizia, pulire il punto di contatto
	Scheda danneggiata	Contattare il servizio clienti.

DATI TECNICI

Numero articolo	109208	109219
Modello	Poolboy500	Poolboy501
Batteria	7,4V /4000mAh Tipo18650	7,4V /4000mAh Tipo18650
Potenza di carica	8.4V DC, 1.5A 12.6W	8.4V DC, 1.5A 12.6W
Tensione della batteria	7.4V DC, 3.6A 26.6W	7.4V DC, 3.6A 26.6W
Classe di protezione robot / caricabatteria	IPX8 / IP20	IPX8 / IP20

Max. profondità acqua	3 m	3 m
Temperatura d'esercizio	4°C-35°C	4°C-35°C
Temperatura di stoccaggio	10°C-25°C	10°C-25°C



SMALTIMENTO

Al termine del lungo ciclo di vita dell'articolo provvedere allo smaltimento responsabile delle materie prime per permetterne un corretto recupero. In caso di dubbi rivolgersi ai centri di raccolta e riciclaggio presenti nella propria zona.



CORRETTO SMALTIMENTO DEL PRODOTTO

Non smaltire in alcun caso le apparecchiature elettroniche insieme ai rifiuti domestici! Smaltire le apparecchiature difettose o non idonee presso gli appositi centri di riciclaggio.

All'interno dell'UE, questo simbolo indica il divieto di smaltire il prodotto insieme ai rifiuti domestici. Gli apparecchi dismessi contengono materiali riciclabili preziosi e dovrebbero essere recuperati correttamente per prevenire possibili danni all'ambiente o alla salute umana derivanti dallo smaltimento incontrollato dei rifiuti. Si prega di smaltire le apparecchiature dismesse presso gli appositi sistemi di raccolta o di riconsegnarle al rivenditore presso cui sono state acquistate. Il rivenditore provvederà al corretto riciclo dei materiali.



BATTERIE RICARICABILI

L'apparecchio è dotato di una batteria ricaricabile al litio ad alte prestazioni integrata. Le batterie usate non devono essere smaltite tra i rifiuti domestici. Le batterie devono essere smaltite in modo corretto. A tale scopo presso i rivenditori specializzati nonché presso i punti di raccolta comunali sono a disposizione i relativi contenitori per lo smaltimento. Ulteriori informazioni sono reperibili presso l'azienda di smaltimento locale o l'amministrazione comunale. In relazione alla vendita di batterie o alla fornitura di apparecchi, che contengono batterie, segnaliamo quanto segue:

In qualità di utenti finali siete tenuti alla restituzione delle batterie usate. Il simbolo del contenitore dei rifiuti su cui è apposta una croce significa che le batterie non devono essere smaltite nei rifiuti domestici.

INTRODUCCIÓN

Apreciada clienta, apreciado cliente:

Enhorabuena por haber decidido comprar un producto de nuestra marca. Para poder disfrutar del producto el mayor tiempo posible y garantizar su uso seguro, le solicitamos que, por favor, contemple las instrucciones de montaje y uso que siguen al dorso. Con el objetivo de alcanzar el elevado estándar de calidad buscado, nuestros artículos se someten a controles periódicos y, lógicamente, siempre cumplen con las altas exigencias de la Unión Europea. Sin embargo, incluso los mejores productos pueden presentar defectos, por ejemplo, debido a circunstancias externas. Estamos sumamente comprometidos con nuestra misión de ofrecerle la más alta calidad y el mejor servicio posible. Si surge algún inconveniente, contacte, por favor, con nuestro personal formado para cualquier tipo de servicio, reclamación y soporte técnico.



¡IMPORTANTE!

Antes de usar el equipo por primera vez, lea atentamente todo el manual de instrucciones. Conserve estas instrucciones para poder consultarlas más adelante. En caso de entregar este producto a terceros en algún momento, entréguelo junto con estas instrucciones.



¡ATENCIÓN! ¡RIESGO POTENCIAL!

Siga las indicaciones de seguridad y las instrucciones de montaje para reducir el riesgo de lesiones o daños en el producto.



¡RIESGO DE ASFIXIA!

Mantenga los componentes de pequeño tamaño y los materiales de embalaje fuera del alcance de los niños.



MODIFICACIONES DEL PRODUCTO

¡No modifique este producto en ningún caso! Al hacerlo se anula la garantía y el producto puede volverse inseguro o, en los peores casos, peligroso.



¡ADVERTENCIA RESPECTO A LA CORRIENTE ELÉCTRICA!

Debido a la presencia de corriente eléctrica, el producto puede representar un riesgo para la vida y la salud de las personas.

INDICACIONES GENERALES DE SEGURIDAD PARA EL USO DEL EQUIPO

- A fin de evitar cualquier peligro, en caso de constatar daños en el producto, contacte con nuestro servicio de atención al cliente o envíe el equipo para su sustitución a uno de nuestros centros de servicio técnico autorizados y no intente reemplazarlo sin nuestra autorización.
- Evite que se produzcan fugas de aceite lubricante, ya que podría contaminarse el agua.
- No utilice el robot si hay personas en la piscina.

INDICACIONES GENERALES DE SEGURIDAD ELÉCTRICA

- ¡ATENCIÓN! Lea todas las indicaciones de seguridad e instrucciones de uso. El incumplimiento de las siguientes indicaciones de seguridad e instrucciones de uso puede ocasionar descargas eléctricas, incendios y/o lesiones graves.
- No utilice el equipo si el enchufe, el cable de alimentación u otra de sus piezas presentan algún defecto o están dañados.
- No desenchufe el equipo tirando del cable de alimentación.
- No conecte ni desconecte nunca el enchufe con las manos mojadas.
- Asegúrese de que el robot y el cargador estén completamente secos antes de la carga.
- Desconecte el cargador de la corriente eléctrica cuando no lo utilice.
- Cargue el equipo únicamente cuando esté apagado.
- Este equipo puede ser utilizado por niños a partir de ocho años y por personas con capacidades físicas, sensoriales o psíquicas limitadas o con poca experiencia y conocimientos, siempre que cuenten con supervisión o se les explique cómo usarlo de forma segura y comprendan los peligros asociados. Este equipo no es un juguete. La limpieza y el mantenimiento a cargo del usuario no podrán ser realizados por niños sin supervisión.
- No utilice equipos electrónicos en zonas con riesgo de explosión, por ejemplo, en presencia de líquidos, gases o polvos inflamables. Los equipos electrónicos provocan chispas que pueden encender el polvo o los gases con estas características.
- Los enchufes de los equipos electrónicos deben ser compatibles con la toma a la que se conectan. En ningún caso cambie el enchufe. No utilice adaptadores con equipos electrónicos conectados a tierra. Los enchufes originales y las tomas adecuadas reducen el riesgo de una descarga eléctrica.
- En caso de que sea absolutamente necesario el funcionamiento de un equipo electrónico en un lugar húmedo, utilice un dispositivo de corriente residual RCD para la protección personal.

INSTRUCCIONES DE SEGURIDAD ESPECÍFICAS PARA EQUIPOS QUE FUNCIONAN CON PILAS O BATERÍA

- ¡Utilice exclusivamente el cargador suministrado y la pila/batería destinada para este cargador! Si utiliza otro tipo de cargador, batería o pila, estos podrían reventar y causar lesiones o daños al equipo o a la persona.
- Cuando la batería no esté en uso, manténgala alejada de otros objetos metálicos como clips, monedas, llaves, clavos, tornillos u otros elementos metálicos pequeños que pudieran puentear sus contactos. Un cortocircuito de los contactos de la batería puede causar quemaduras o incendios.
- No utilice baterías/pilas o equipos dañados o modificados. Una batería defectuosa o modificada puede funcionar de manera imprevisible y provocar incendios, explosiones o riesgo de lesiones.
- No exponga la pila/batería o el equipo al fuego o a una temperatura excesiva. El fuego o las temperaturas elevadas, superiores a 130°C (266°F), pueden provocar una explosión.
- ¡No modifique este equipo en ningún caso! No debe modificar ni intentar reparar el equipo o la batería/pila.
- No cargue ni guarde el equipo al aire libre o en el interior de un coche. La pila/batería únicamente puede cargarse, almacenarse o utilizarse en espacios interiores secos. El cargador está destinado para un uso exclusivo en espacios interiores.

- No intente desmontar, abrir o reparar la batería. Cuando deba efectuar una sustitución, utilice únicamente la batería prevista para este producto.
- ¡No aplaste, perforo, modifique o exponga la batería al agua, ni la deseche en lugares al exterior o con la basura doméstica!
- En el caso de que la batería presente fugas, evite el contacto con la batería dañada. En el caso de que la piel o la ropa entren en contacto con el ácido, lávese inmediatamente con abundante agua y jabón. En el caso de que los ojos hayan entrado en contacto con el ácido, enjuáguelos con agua durante al menos 15 minutos y busque atención médica inmediatamente.

MANIPULACIÓN DE PILAS Y BATERÍAS

Nota

Si el equipo no funciona después de haber cargado una pila/batería, póngase en contacto con el servicio de atención al cliente. En caso de que la pila/batería se haya calentado después de una descarga completa, primero debe dejar que se enfríe a temperatura ambiente durante unos minutos antes de recargarla.

Sugerencia

Para alcanzar la máxima vida útil de una batería de ion de litio, se recomienda no cargarla después de cada uso. Las baterías duran más si no están permanentemente vacías o completamente llenas.



USO PREVISTO

El robot está diseñado exclusivamente para la limpieza de piscinas habituales en el comercio, piscinas de agua salada y spas con fondo plano horizontal. El robot es adecuado para aspirar partículas de suciedad sueltas y restos del fondo de la piscina, pero no para eliminar la suciedad adherida. Utilice el robot únicamente en piscinas llenas de agua.

El producto debe emplearse únicamente para su fin previsto. El fabricante no asume ningún tipo de responsabilidad en caso de daños ocasionados por el uso inadecuado del producto. Cualquier modificación realizada en el producto puede ser perjudicial para la seguridad u ocasionar riesgos, y anulará la garantía.

Apto únicamente para uso doméstico, no utilizar para fines comerciales.

INDICACIONES PARA EL DESEMBALAJE

Abra la caja y saque el producto.

A continuación, asegúrese de que el equipo no tenga daños y esté completo. No se aceptarán reclamaciones posteriores.

LISTA DE PIEZAS (imagen ①)

	N.º
Flotador	A
Tapa	B
Boquilla giratoria	B-1

	N.º
Filtro	C
Base inferior	D
Cargador	E

MODO DE FUNCIONAMIENTO

En la tapa superior del robot hay una boquilla giratoria para la propulsión.

Primeramente el agua sucia aspirada se limpia a través del filtro y a continuación se utiliza para la propulsión a través de la boquilla.

Cuando el robot se topa con un obstáculo, la boquilla gira automáticamente 180 grados para que el robot pueda continuar. Esta navegación inteligente garantiza la máxima limpieza de la superficie.

Nota:

El robot no puede recoger las partículas finas en suspensión, sin embargo estas son agitadas durante la limpieza y a continuación pueden filtrarse con la ayuda del filtro de la piscina.

PUESTA EN FUNCIONAMIENTO

Carga Batería (imagen ②)

A: Interruptor de encendido/apagado; B: Toma de alimentación

Asegúrese de que el robot esté apagado antes de cargarlo y que los conectores de carga estén limpios y secos antes de la instalación.

Atención: ¡Cargar únicamente fuera de la piscina!

- Retire la tapa protectora de la toma de corriente y conecte el cable de carga.
- Conecte el robot al cargador y a la toma de corriente para cargar la batería.
- Cargue el robot unas 6:30 horas antes del primer uso. Normalmente, el robot puede funcionar durante unos 60 minutos una vez esté completamente cargado.

Factores como la temperatura del agua y el nivel de contaminación pueden tener un gran impacto en la vida de la batería.

Nota: En cuanto el robot empieza a cargarse, el indicador luminoso de carga en el adaptador externo se ilumina en rojo. Cuando el robot está completamente cargado, el indicador luminoso de carga se pone en verde.

- Retire el cargador de la toma de corriente y cierre la abertura con la tapa protectora.

Funcionamiento (imagen ③)

Observaciones:

- Se recomienda desconectar el sistema de filtrado ya que la circulación del agua en la piscina puede afectar al modo de movimiento del robot.
 - Antes de su uso retire cualquier obstáculo en la piscina, como por ejemplo una escalera.
 - Si utiliza un depósito de salmuera, asegúrese de que toda la sal se haya disuelto antes de colocar el robot en el agua.
 - En condiciones de uso y suciedad normales, se recomienda una limpieza un vez por semana.
1. Sumerja lentamente el robot bajo el agua para que el aire pueda salir completamente. Encienda el robot en la parte inferior. Afloje la cuerda del flotador, coloque el robot en posición horizontal en la piscina y espere a que se hunda libremente hasta el fondo.
 2. Ajuste la longitud de la cuerda para que esté al nivel del agua. Si el robot se detiene durante un corto intervalo de tiempo debido a la forma de su piscina pero el motor sigue funcionando, puede corregirlo a través de la correa.
 3. El robot deja de funcionar automáticamente cuando se saca del agua.

Nota: No saque nunca el robot fuera del agua cogiéndolo por el proyector de chorro giratorio. Utilice el asa de transporte tal y como se muestra en la ilustración 3.

Limpieza y vaciado del recipiente colector / filtro (imagen ④)

Vacíe el recipiente colector y limpie el filtro después de cada uso. Para ello, abra la carcasa tal y como viene indicado en la ilustración, y elimine la suciedad con agua limpia.

Al ensamblar, asegúrese de que el filtro y la tapa estén correctamente asentados.



INSTRUCCIONES DE MANTENIMIENTO Y CUIDADO

Apague siempre el equipo y desconecte el enchufe de alimentación antes de realizar trabajos de mantenimiento o tareas de control.

Revise todos los componentes para verificar que no estén deteriorados. Si constata algún daño, no vuelva a utilizar el equipo. Utilice únicamente piezas de repuesto originales y solicite a un técnico especializado que sustituya las piezas dañadas de conformidad con las indicaciones del fabricante. En caso de mantenimiento o cuidado incorrecto, el equipo puede dañarse. Se pueden generar situaciones peligrosas. Un mantenimiento regular garantiza la seguridad del producto y prolonga su vida útil.

Mantenimiento y sustitución de la hélice (imagen ⑤)

Pieza A Hélice

Mantenimiento y sustitución de ruedas (imagen ⑥)

Ilustración 1 Ruedas principales, Ilustración 2 Ruedas de dirección

Nota: Para su sustitución, póngase en contacto con el servicio de atención al cliente.

Almacenamiento

En caso de no utilizar el equipo durante un tiempo prolongado de varias semanas, o antes de guardarlo durante el invierno, se recomienda no dejar la batería ni llena ni vacía.

- Desconecte el enchufe de la toma de corriente y el cable de carga del adaptador externo y del robot.
- Retire la tapa del robot. Antes de guardarlo, asegúrese de que el robot esté vacío.
- Enjuague el robot y los accesorios con agua limpia si es necesario. No utilice productos de limpieza. Utilice un paño húmedo para limpiar y secar el robot y los accesorios.
- Guarde el robot en un lugar bien ventilado, resguardado de la luz solar, del calor, de objetos incandescentes, de productos químicos de piscina, y manténgalo fuera del alcance de los niños.
- La temperatura del entorno de almacenamiento debe ser de 10°C-25°C.

Nota: En caso de temperaturas de almacenamiento superiores se puede acortar la vida útil de la batería.

RESOLUCIÓN DE PROBLEMAS

Problema	Posible causa	Solución
El robot únicamente se desplaza en una dirección / El robot no cambia de dirección en el borde de la piscina	Batería casi agotada	Cargue la batería
	Proyector de chorro giratorio bloqueado, depósitos de arena	Limpie el proyector de chorro giratorio; mantenga el aspirador bajo el agua y gire el proyector con la mano unas cuantas veces hasta que sienta que el ligero crujido de los depósitos ha desaparecido.
	El robot está obstaculizado por la corriente	Desconecte el filtro de la piscina
El robot se mueve en círculos	Rueda bloqueada	Compruebe si hay suciedad y límpiela si es necesario.
	Recipiente colector lleno por un lado	Vacíe y limpie el recipiente colector
	El robot está obstaculizado por la corriente	Desconecte el filtro de la piscina
Motor inactivo	Batería agotada/demasiado baja	Cargue la batería
	No bajo el agua	Un sensor protege el motor para que no funcione en seco. Tras la inmersión en el agua, el motor se pondrá en marcha automáticamente
El robot no se mueve	Batería agotada/demasiado baja	Cargue la batería
	Ruedas bloqueadas	Compruebe si hay suciedad y límpielas si es necesario.
	No se enciende	El interruptor de encendido y apagado está protegido bajo una tapa de goma. Preste atención a la posición.
	El robot se ha detenido debido a un obstáculo.	Compruebe si hay obstáculos en la piscina y retírelos si es necesario.
	El robot está obstaculizado por la corriente	Desconecte el filtro de la piscina
El robot no se puede abrir	Muy contaminado con arena, se ha aspirado demasiado, pueden formarse depósitos en el almacén	Agarre el asa y retire tapa con más fuerza. Asegúrese de que todas las abrazaderas estén abiertas.
La batería no se carga	Contactos de la toma de alimentación corroídos/sucios	En el agua salada puede producirse corrosión, limpie los contactos con

		un producto de limpieza adecuado (ácido cítrico/descalcificador)
	Sustituya la batería	Póngase en contacto con el servicio de atención al cliente.
	Cargador dañado	Póngase en contacto con el servicio de atención al cliente.
El indicador luminoso de carga salta directamente a verde	Contactos de la toma de alimentación corroídos/sucios	En el agua salada puede producirse corrosión, limpie los contactos con un producto de limpieza adecuado (ácido cítrico/descalcificador)
	Cargador dañado	Póngase en contacto con el servicio de atención al cliente.
El indicador luminoso de carga está constantemente en rojo	Batería dañada	Póngase en contacto con el servicio de atención al cliente.
El robot no recoge la suciedad, se mueve lentamente	Recipiente colector lleno, filtro obstruido	Vacíe y limpie el recipiente colector y el filtro
	La válvula de la boquilla de aspiración (parte inferior del robot) está defectuosa.	El deflector en la ventosa es una solapa que impide que la suciedad salga del recipiente colector. Póngase en contacto con el servicio de atención al cliente.
La suciedad se deposita en el exterior del filtro.	Filtro dañado	Sustituya el filtro; póngase en contacto con el servicio de atención al cliente.
El robot funciona incluso sin estar en el agua	Agua en el contacto	Deje secar el robot
	Punto de contacto sucio por ejemplo, con cabellos mojados, que provoca un cortocircuito del contacto	Elimine la suciedad, limpie el punto de contacto
	Placa de circuito dañada	Póngase en contacto con el servicio de atención al cliente.

DATOS TÉCNICOS

Número de artículo	109208	109219
Modelo	Poolboy500	Poolboy501
Batería	7,4V /4000 mAh tipo 18650	7,4V /4000 mAh tipo 18650
Potencia de carga	8.4V DC, 1.5A 12.6W	8.4V DC, 1.5A 12.6W
Voltaje de la batería	7.4V DC, 3.6A 26.6W	7.4V DC, 3.6A 26.6W
Clase de protección del robot/cargador	IPX8 / IP20	IPX8 / IP20

Profundidad máxima del agua	3 m	3 m
Temperatura de funcionamiento	4°C-35°C	4°C-35°C
Temperatura de almacenamiento	10°C-25°C	10°C-25°C



ELIMINACIÓN

Al final de la prolongada vida útil de su artículo, elimine las materias primas valiosas de forma adecuada para que se puedan reciclar según corresponda. Consulte a las empresas de gestión de residuos o a los centros de reciclaje locales si tiene alguna duda.



ELIMINACIÓN ADECUADA DE ESTE PRODUCTO

¡Nunca deseche equipos electrónicos junto con los residuos domésticos! Lleve los equipos defectuosos o separados a centros de reciclaje.

Dentro de la UE, este símbolo indica que el producto no puede eliminarse junto con los residuos domésticos. Los equipos obsoletos contienen valiosos materiales reciclables que deben desecharse en instalaciones apropiadas, con el objetivo de evitar daños al medio ambiente y a la salud de las personas derivados de una eliminación sin control de residuos. Por eso, deseche sus equipos obsoletos a través de sistemas de recolección adecuados o envíe el equipo al sitio en el que lo ha adquirido para que se encarguen allí del reciclaje de los materiales.



BATERÍAS

El equipo está equipado con una batería de litio de alto rendimiento integrada. Las baterías usadas no deben depositarse junto con los residuos domésticos. Las baterías deben eliminarse correctamente. Para ello, los comercios de distribución de baterías y los puntos de recogida municipales disponen de contenedores adecuados para su eliminación. Para más información, póngase en contacto con su empresa local de gestión de residuos o con la administración municipal de su zona. En relación con la venta de baterías o la entrega de equipos que contienen baterías, estamos obligados a informarle de lo siguiente:

Como usuario final, tiene la obligación legal de devolver las baterías usadas. El símbolo del cubo de basura tachado significa que las baterías no deben tirarse a la basura doméstica.

GEBRUIKSAANWIJZING

Beste klant,

U heeft met de aankoop van een van onze merkproducten een goede keuze gemaakt. Om zo lang mogelijk van het product te kunnen genieten en een veilig gebruik ervan te garanderen, dient u de volgende gebruiksaanwijzing op de ommezijde in acht te nemen. Om aan de gewenste hoge kwaliteitsstandaard te voldoen, worden onze artikelen regelmatig gecontroleerd en voldoen ze uiteraard altijd aan de hoge eisen van de Europese Unie. Ook bij de beste producten kunnen er gebreken ontstaan door bijvoorbeeld externe omstandigheden. Wij houden ons aan onze kwaliteitsbelofte en bieden u de best mogelijke service. Mocht zich een probleem voordoen, neem dan contact op met ons getrainde personeel voor alle soorten service, klachten en technische ondersteuning.



BELANGRIJK!

Lees voor het eerste gebruik de gebruiksaanwijzing volledig en zorgvuldig door. Bewaar deze gebruiksaanwijzing voor toekomstig gebruik. Mocht u het product op een dag doorgeven, zorg er dan voor dat u deze gebruiksaanwijzing ook doorgeeft.



LET OP! POTENTIEEL GEVAAR!

Volg de veiligheids- en montage-instructies om het risico op verwondingen of schade aan het product te voorkomen.



VERSTIKKINGSGEVAAR!

Houd kleine onderdelen en verpakkingsmateriaal uit de buurt van kinderen!



WIJZIGINGEN AAN HET PRODUCT

Breng nooit wijzigingen aan het product aan! Door wijzigingen vervalt de garantie en kan het product onveilig of in het ergste geval zelfs gevaarlijk worden.



WAARSCHUWING VOOR ELEKTRISCHE SPANNING!

Elektrische spanning vormt een risico voor het leven en de gezondheid van personen.

ALGEMENE VEILIGHEIDSINSTRUCTIES VOOR HET GEBRUIK

- Als het apparaat beschadigd is, neem dan contact op met onze klantenservice of stuur het apparaat naar een van onze geautoriseerde servicecentra voor vervanging om gevaren te voorkomen. Probeer het niet te vervangen zonder onze toestemming.
- Laat geen smeerolie uitlopen, aangezien dit tot verontreiniging van het water leidt.
- Gebruik de robot niet wanneer er zich mensen in het zwembad bevinden.

ALGEMENE VEILIGHEIDSINSTRUCTIES ELEKTRICITEIT

- LET OP! Lees alle veiligheidswaarschuwingen en -instructies. Het niet opvolgen van de veiligheidswaarschuwingen en -instructies kan leiden tot elektrische schokken, brand en/of ernstig letsel.

- Gebruik het apparaat niet als de stekker, het netsnoer of enig ander onderdeel van het apparaat defect of beschadigd is.
- Haal de stekker niet uit het stopcontact door aan het netsnoer te trekken.
- Stekkers mogen nooit met natte handen in het stopcontact worden gestoken of eruit worden gehaald.
- Zorg ervoor dat de robot en de oplader voor het opladen geheel droog zijn.
- Koppel de oplader los van de stroomvoeding wanneer deze niet gebruikt wordt.
- Laad het apparaat alleen op wanneer het uitgeschakeld is.
- Dit apparaat kan worden gebruikt door kinderen van 8 jaar en ouder en door personen met verminderde fysieke, zintuiglijke of mentale vermogens of een gebrek aan ervaring en kennis als ze onder toezicht staan of zijn geïnstrueerd in het veilige gebruik van het apparaat en de daaruit voortvloeiende gevaren begrijpen. Laat kinderen niet met het apparaat spelen. Reiniging en gebruikersonderhoud mogen niet door kinderen zonder toezicht worden uitgevoerd.
- Gebruik geen elektrische apparaten in een explosiegevaarlijke omgeving, bijvoorbeeld in de buurt van brandbare vloeistoffen, gassen of stof. Elektrische apparaten genereren vonken die het stof of de uitlaatgassen kunnen doen ontbranden.
- De stekkers van elektrische apparaten moeten compatibel zijn met het stopcontact. Verander in geen geval de stekker. Gebruik geen adapterstekkers met gearde elektrische apparaten. Originele stekkers en bijpassende stopcontacten verminderen het risico op een elektrische schok.
- Als het gebruik van een elektrisch apparaat op een vochtige locatie absoluut noodzakelijk is, gebruik dan een aardlekschakelaar om personen te beschermen.

VEILIGHEIDSINSTRUCTIES SPECIFIEK VOOR BATTERIJ- EN ACCU-APPARATEN

- Gebruik alleen de meegeleverde oplader en de daarvoor bestemde accu/batterij! Een andere oplader, accu of batterij kan barsten en tot persoonlijk letsel of schade aan het apparaat leiden.
- Als de accu niet in gebruik is, houd deze dan uit de buurt van andere metalen voorwerpen zoals paperclips, munten, sleutels, spijkers, schroeven en andere kleine metalen voorwerpen die een verbinding tussen de polen kunnen bewerkstelligen. Kortsluiting van de accupolen kan brandwonden of brand veroorzaken.
- Gebruik geen beschadigde of omgebouwde accu's/batterijen of apparaten. Defecte of gewijzigde batterijen kunnen zich onvoorspelbaar gedragen en leiden tot brand, explosie of persoonlijk letsel.
- Stel een batterij/accu of apparaat niet bloot aan vuur of hoge temperaturen. Brand of hoge temperaturen boven 130 °C (266 °F) kunnen een explosie veroorzaken.
- Breng nooit wijzigingen aan het apparaat aan! U mag het apparaat of de accu/batterij niet wijzigen of proberen deze te repareren.
- Het apparaat niet buiten of in de auto opladen of bewaren. De batterij/accu mag alleen worden opgeladen, opgeslagen en gebruikt in een droge binnenruimte. De oplader is alleen bedoeld voor gebruik binnenshuis.
- Probeer de accu niet te demonteren, te openen of te repareren. Vervang de accu alleen door een accu die voor dit product is ontworpen.
- De accu niet samendrukken, doorboren, aanpassen, aan water blootstellen of in de natuur of met het huishoudelijk afval weggoien!

- Als de batterij lekt, vermijd dan contact met de beschadigde batterij. Komt het zuur in contact met de huid of kleding, was deze dan meteen met veel water en zeep. Komt het zuur in contact met de ogen, spoel deze dan gedurende 15 minuten uit met water en raadpleeg onmiddellijk een arts.

OMGANG MET BATTERIJEN EN ACCU'S

Opmerking

Als het apparaat ook na het opladen van een batterij/accu niet functioneert, neem dan contact op met de klantenservice. Als de batterij/accu warm is geworden nadat deze volledig is ontladen, laat deze dan een paar minuten afkoelen tot kamertemperatuur voordat u de batterij/accu oplaadt.

Tip

Om de maximale levensduur van een lithium-ionaccu te bereiken, wordt aanbevolen deze niet na elk gebruik op te laden. Accu's gaan langer mee als ze niet permanent leeg of helemaal vol zijn.



BEOOGD GEBRUIK

De robot is uitsluitend bedoeld voor het reinigen van regulier in de handel verkrijgbare zwembaden, zoutwaterzwembaden en spa's met een horizontale vlakke bodem. De robot is geschikt voor het opzuigen van losse vuildeeltjes en neerslag op de bodem van het bassin en niet voor het verwijderen van vastgehechte verontreinigingen. Gebruik de robot alleen in met water gevulde zwembassins.

Gebruik het product alleen voor het beoogde doel. De fabrikant aanvaardt geen aansprakelijkheid voor schade als gevolg van oneigenlijk gebruik. Elke wijziging aan het product kan een negatieve invloed hebben op de veiligheid, gevaren veroorzaken en de garantie ongeldig maken.

Alleen voor huishoudelijk gebruik en niet geschikt voor commercieel gebruik.

UITPAKINSTRUCTIES

Open de doos en neem het product eruit.

Controleer het product na het uitpakken op volledigheid of schade. Latere klachten kunnen niet in behandeling worden genomen.

ONDERDELENIJST (afbeelding ①)

	NR.
Vlotter	A
Afdekking	B
Roterende straalkop	B-1

	NR.
Filter	C
Onderbasis	D
Oplader	E

WERKINGSWIJZE

Aan de afdekking aan de bovenzijde van de robot bevindt zich een roterende straalkop voor de aandrijving.

Het aangezogen vuile water wordt eerst via het filter gereinigd en vervolgens via de sproeikop voor de aandrijving gebruikt.

Wanneer de robot een obstakel tegenkomt, draait deze kop automatisch 180 graden, zodat de robot verder kan bewegen. Dankzij deze intelligente navigatie wordt een zo groot mogelijke oppervlaktereiniging verzekerd.

Opmerking:

Fijne zwevende stoffen kunnen niet door de robot worden opgenomen; deze worden echter tijdens het reinigen opgewerveld en kunnen vervolgens met behulp van de zwembadfilter worden verwijderd.

INBEDRIJFSTELLING

Accu opladen (afbeelding ②)

A: Aan-/uitschakelaar; B: Oplaadbus

Zorg ervoor dat de robot is uitgeschakeld voordat u hem oplaadt, en dat de oplaadpoorten schoon en droog zijn voordat u hem aansluit.

Let op! Alleen buiten het zwembad opladen!

- Verwijder de beschermkap van de laadaansluiting en bevestig deze met een clip aan de laadkabel.
- Sluit de robot met de adapter aan, op het stroomnetwerk om de accu op te laden.
- Laad de robot voor het eerste gebruik op ca. 6:30 uur. Normaal gesproken kan de robot na volledig opladen gedurende circa 60 minuten worden gebruikt.

Factoren zoals watertemperatuur en vervuilingsgraad kunnen een grote invloed hebben op de levensduur van de batterij.

Opmerking: Wanneer de robot begint met opladen, gaat het oplaadindicatielampje van de externe adapter rood branden. Wanneer de robot volledig is opgeladen, wordt het oplaadindicatielampje groen.

- Haal de adapter uit de laadaansluiting en sluit de opening af met de beschermkap.

Bedrijf (afbeelding ③)

Opmerking:

- Het wordt aanbevolen om het filtersysteem uit te schakelen, omdat de watercirculatie in het zwembad de bewegingsmodus van de robot kan beïnvloeden.
 - Verwijder voor het gebruik alle obstakels (bijv. ladder) uit het zwembad.
 - Als u een pekelbak gebruikt, zorg er dan voor dat al het zout is opgelost voordat u de robot in het water zet.
 - Bij normaal gebruik en verontreinigingsgraad bevelen wij 1 reiniging per week aan.
1. Dompel de robot langzaam in het water onder, zodat de lucht volledig kan ontsnappen. Schakel de robot in aan de onderzijde. Maak het koord van de vlotter los, plaats de robot horizontaal in het zwembad en wacht tot deze vrij naar de bodem zinkt.
 2. Stel de lengte van het koord zo in, dat deze gelijk is aan hoogte van het waterniveau. Als de robot wegens de vorm van het zwembad voor korte tijd stopt, maar de motor nog loopt, dan kan dit met dit koord worden gecorrigeerd.
 3. De robot stopt automatisch wanneer hij uit het water wordt genomen.

Opmerking: Til de robot nooit aan de roterende straalkop uit het water. Gebruik hiervoor het handvat zoals weergegeven in afbeelding 3.

Reiniging en lediging opvangbak / filter (afbeelding ④)

Ledig de opvangbak en reinig het filter na ieder gebruik. Open de behuizing zoals afgebeeld en spoel het vuil met schoon water weg.

Zorg er bij het terugplaatsen voor dat het filter en de afdekking correct worden aangebracht.



ONDERHOUDSINSTRUCTIES

Schakel het apparaat altijd uit en trek de stekker uit het stopcontact voordat u onderhoudswerkzaamheden of controlemaatregelen uitvoert.

Controleer alle onderdelen op tekenen van slijtage. Als er gebreken worden gevonden, gebruik het product dan niet meer. Laat onderdelen alleen door originele reserveonderdelen vervangen door een specialist, volgens de specificaties van de fabrikant. Onvoldoende onderhoud kan het apparaat beschadigen. Er kunnen gevaarlijke situaties ontstaan. Regelmatig onderhoud draagt bij aan de veiligheid van het product en verlengt de levensduur.

Onderhoud en vervanging van het schoepenrad (afbeelding ⑤)

Onderdeel A Schoepenrad

Onderhoud en vervanging van de wielen (afbeelding ⑥)

Grafiek 1 Hoofdwielen, grafiek 2 Stuurwielen

Opmerking: Neem voor vervanging contact op met de klantenservice.

Opslag

Als het apparaat gedurende meerdere weken niet wordt gebruikt en voordat het voor het winterseizoen wordt opgeborgen, raden we ten eerste aan ervoor te zorgen dat de batterij noch geheel opgeladen, noch geheel ontladen is.

- Trek de stekker uit het stopcontact en koppel de oplaadkabel los van de adapter en de robot.
- Verwijder de afdekking van de robot. Vergewis u er dat de robot geleegd is voordat u hem opbergt.
- Spoel de robot en de accessoires zo nodig af met schoon water. Gebruik geen reinigingsmiddelen. Gebruik een vochtige doek om de robot en de accessoires te reinigen en te drogen.
- Bewaar de robot op een goed geventileerde plaats, uit de buurt van zonlicht, hitte, vuurbronnen, zwembadchemicaliën en buiten het bereik van kinderen.
- De temperatuur van de opslagomgeving moet 10 °C-25 °C zijn.

Opmerking: Hogere opslagtemperaturen kunnen de levensduur van de batterij verkorten.

VERHELPEN VAN STORINGEN

Probleem	Mogelijke oorzaak	Oplossing
Robot beweegt maar in één richting / Robot verandert niet van richting aan de rand van het zwembad	Accu bijna leeg	Accu opladen
	Roterende straalkop geblokkeerd, zandafzetting	Roterende straalkop reinigen; houd de aanzuiger onder water en draai de roterende straalkop enkele malen met de hand heen en weer totdat het lichte kraken van de aanslag is verdwenen.
	Robot wordt door stroming beïnvloed	Zwembadfilter uitschakelen
Robot draait in rondjes	Geblokkeerd wiel	Controleren op verontreinigingen en eventueel reinigen.
	Eenzijdig gevulde opvangbak	Opvangbak ledigen en reinigen
	Robot wordt door stroming beïnvloed	Zwembadfilter uitschakelen
Motor niet actief	Accu leeg/te zwak	Accu opladen
	Niet onder water	Een sensor beveiligd de motor tegen drooglopen. Zodra het apparaat in water wordt gedompeld, zal de motor automatisch starten
Robot beweegt niet	Accu leeg/te zwak	Accu opladen
	Geblokkeerde wielen	Controleren op verontreinigingen en eventueel reinigen.
	Niet ingeschakeld	De aan /uitschakelaar is beschermd met een rubberen kapje. Let op de stand.
	Robot is tegen een obstakel vastgelopen.	Controleer het zwembad op obstakels en verwijder deze zo nodig
	Robot wordt door stroming beïnvloed	Zwembadfilter uitschakelen
Robot kan niet worden geopend	Sterke verontreiniging door zand; wordt teveel zand opgezogen, dan kan dit leiden tot afzettingen in het frame	Pak het handvat vast en verwijder de afdekking met grote kracht. Let erop dat alle clips geopend zijn.
Accu laadt niet op	Contacten in de oplaadbus gecorrodeerd/verontreinigd	Zout water kan corrosie veroorzaken; reinig de contacten met een geschikt reinigingsmiddel (citroenzuur/ontkalker)

	Accu vervangen	Neem contact op met de klantenservice.
	Oplader beschadigd	Neem contact op met de klantenservice.
Oplaadindicatielampje gaat meteen groen branden	Contacten in de oplaadbus gecorrodeerd/verontreinigd	Zout water kan corrosie veroorzaken; reinig de contacten met een geschikt reinigingsmiddel (citroenzuur/ontkalker)
	Oplader beschadigd	Neem contact op met de klantenservice.
Oplaadindicatielampje is constant rood	Accu beschadigd	Neem contact op met de klantenservice.
Robot neemt geen vuil op, beweegt langzaam	Opvangbak vol, filter verstopt	Opvangbak en filter ledigen en reinigen
	Het ventiel van de zuigmond (aan de onderzijde van de robot) is defect.	De deflector van de zuigmond is een klep die verhindert dat er vuil uit de opvangbak komt. Neem contact op met de klantenservice.
Vuil aan de buitenzijde van het filter.	Filter beschadigd	Filter vervangen; neem contact op met de klantenservice.
De robot werkt ook buiten water	Water in het contact	Laat de robot drogen
	Contactpunt verontreinigd bijv. door natte haren, die kortsluiting van het contact veroorzaken	Vervuiling verwijderen, contactpunt reinigen
	Printplaat beschadigd	Neem contact op met de klantenservice.

TECHNISCHE GEGEVENS

Artikelnummer	109208	109219
Model	Poolboy500	Poolboy501
Accu	7,4V / 4000mAh type 18650	7,4V / 4000mAh type 18650
Oplaadvermogen	8,4V DC, 1,5A 12,6W	8,4V DC, 1,5A 12,6W
Accuspanning	7,4V DC, 3,6A 26,6W	7,4V DC, 3,6A 26,6W
Beschermingstype robot / oplader	IPX8 / IP20	IPX8 / IP20
Max. waterdiepte	3 m	3 m
Bedrijfstemperatuur	4 °C - 35 °C	4 °C - 35 °C
Temperatuur tijdens opslag:	10 °C - 25 °C	10 °C - 25 °C



AFVALVERWIJDERING

Voer aan het einde van de lange levensduur van het product de waardevolle grondstoffen op de juiste manier af, zodat een goede recycling kan plaatsvinden. Als u niet zeker weet wat u moet doen, helpen de plaatselijke afvalverwerkingsbedrijven of recyclingcentra u graag verder.



CORRECTE VERWIJDERING VAN DIT PRODUCT

Gooi elektronische apparaten nooit bij het huisvuil! Breng defecte apparaten of apparaten die niet meer worden gebruikt naar recyclingcentra.

Binnen de EU geeft dit symbool aan dat dit product niet met het huisvuil mag worden weggegooid. Oude apparaten bevatten waardevolle recyclebare materialen die moeten worden gerecycled om het milieu of de gezondheid niet te schaden door ongecontroleerde afvalverwerking. Gooi daarom oude apparaten weg via geschikte inzamelsystemen of stuur het apparaat naar de plaats waar u het hebt gekocht voor verwijdering. Hier wordt het apparaat naar materiaalrecycling afgevoerd.



ACCU'S

Het apparaat is voorzien van een ingebouwde krachtige lithiumaccu. Gebruikte accu's behoren niet bij het huisvuil. Accu's moeten op verantwoorde wijze worden weggegooid. Hiervoor zijn verzamelcontainers beschikbaar bij batterijhandelaars en op gemeentelijke inzamelpunten. Neem voor meer informatie contact op met uw plaatselijke afvalverwerkingsbedrijf of uw gemeentebestuur. Met betrekking tot de verkoop van accu's en de levering van apparaten die batterijen bevatten, zijn wij verplicht u te informeren over het volgende:

Als eindgebruiker bent u wettelijk verplicht gebruikte batterijen in te leveren. Het symbool van de doorgekruiste vuilnisbak betekent dat de batterijen niet bij het huisvuil mogen worden gegooid.

INSTRUKCJA

Szanowni Klienci,

zakup naszego wysokiej jakości produktu to dobry wybór. Aby móc jak najdłużej korzystać z produktu i zapewnić jego bezpieczne użytkowanie, należy przestrzegać podanej na odwrocie instrukcji montażu i obsługi. W celu spełnienia wysokich standardów jakościowych nasze artykuły poddawane są regularnym kontrolom i zawsze spełniają wysokie wymagania Unii Europejskiej. Nawet w najlepszych produktach mogą jednak zdarzyć się wady, np. ze względu na czynniki zewnętrzne. Składamy deklarację jakości i oferujemy profesjonalny serwis odpowiednio do potrzeb. W przypadku wystąpienia problemów prosimy zwrócić się do naszych przeszkolonych pracowników w zakresie serwisu, reklamacji i wsparcia technicznego.



WAŻNE!

Przed pierwszym użyciem dokładnie przeczytać całą instrukcję. Przechowywać tę instrukcję do późniejszego użycia. W razie przekazania produktu innemu użytkownikowi prosimy przekazać także instrukcję.



UWAGA! POTENCJALNE NIEBEZPIECZEŃSTWO!

Przestrzegać wskazówek bezpieczeństwa i instrukcji montażu, aby uniknąć ryzyka urazów lub uszkodzenia produktu.



NIEBEZPIECZEŃSTWO UDUSZENIA!

Trzymać drobne części i materiał opakowaniowy z dala od dzieci!



MODYFIKACJE PRODUKTU

Nigdy nie dokonywać modyfikacji produktu! Wskutek modyfikacji wygasa gwarancja, a produkt może stać się niepewny lub, w najgorszym razie, nawet niebezpieczny.



OSTRZEŻENIE PRZED NAPIĘCIEM ELEKTRYCZNYM!

Napięcie elektryczne stanowi zagrożenie dla życia i zdrowia.

OGÓLNE WSKAZÓWKI BEZPIECZEŃSTWA UŻYTKOWANIA

- Aby zapobiec niebezpieczeństwu, w razie uszkodzenia urządzenia należy zwrócić się do naszego działu obsługi klienta lub wysłać urządzenie w celu wymiany do jednego z naszych autoryzowanych serwisów. Nie należy dokonywać zmian bez naszego pozwolenia.
- Nie dopuścić do wycieku oleju do smarowania, gdyż prowadzi to do zanieczyszczenia wody.
- Nie używać robota, jeśli w basenie znajdują się ludzie.

OGÓLNE WSKAZÓWKI BEZPIECZEŃSTWA ELEKTRYCZNEGO

- UWAGA! Należy zapoznać się ze wszystkimi wskazówkami bezpieczeństwa i instrukcjami. Zaniedbania przy przestrzeganiu wskazówek bezpieczeństwa i instrukcji mogą skutkować porażeniem prądem, pożarem i/lub ciężkimi obrażeniami.

- Nie używać urządzenia, jeśli wtyczka, kabel sieciowy lub inna część urządzenia jest uszkodzona lub wadliwa.
- Nie wyjmować wtyczki z gniazdka, ciągnąc za kabel.
- Nie wkładać wtyczki do gniazdka ani nie wyjmować jej z gniazdka mokrymi rękami.
- Przed ładowaniem upewnij się, że robot i ładowarka są całkowicie suche.
- Odłączyć ładowarkę od zasilania, kiedy nie jest używana.
- Ładować urządzenie tylko wtedy, kiedy jest wyłączone.
- Urządzenie może być używane przez dzieci powyżej 8. roku życia oraz osoby z ograniczonymi zdolnościami fizycznymi, sensorycznymi lub umysłowymi lub osoby bez doświadczenia i wiedzy, jeżeli będą one pozostawać pod nadzorem lub zostały przeszkolone w zakresie bezpiecznego użytkowania urządzenia i rozumieją wynikające z tego zagrożenia. Dzieci nie mogą się bawić urządzeniem. Czyszczeniem i konserwacją nie mogą zajmować się dzieci pozostawione bez nadzoru.
- Nie używać urządzeń elektrycznych w obszarach zagrożonych wybuchem, np. w pobliżu palnych cieczy, gazów lub pyłów. Urządzenia elektryczne wytwarzają iskry, które mogą zapalić pyły lub gazy odlotowe.
- Wtyczki urządzeń elektrycznych muszą być kompatybilne z gniazdkiem. W żadnym wypadku nie wolno dokonywać modyfikacji wtyczki. Nie używać rozgałęźnika z uziemionymi urządzeniami elektrycznymi. Oryginalne wtyczki i odpowiednie gniazdka elektryczne redukują ryzyko porażenia prądem.
- Jeśli konieczne jest użycie urządzenia elektrycznego w wilgotnym miejscu, do ochrony osób należy użyć wyłącznika różnicowoprądowego RCD.

SZCZEGÓLNE WSKAZÓWKI BEZPIECZEŃSTWA DOTYCZĄCE BATERII I URZĄDZEŃ AKUMULATOROWYCH

- Używać wyłącznie zawartej w zestawie ładowarki i przewidzianego do niej akumulatora/baterii! Inna ładowarka, akumulator lub bateria mogą pęknąć i doprowadzić do obrażeń u osób lub uszkodzenia urządzenia.
- Kiedy akumulator nie jest używany, należy przechowywać go z dala od metalowych przedmiotów, takich jak spinacze biurowe, monety, klucze, gwoździe, śruby lub inne, które mogą utworzyć połączenie biegunów. Zwarcie biegunów baterii może doprowadzić do oparzeń lub pożaru.
- Nie używać uszkodzonych lub przerobionych akumulatorów/baterii lub urządzeń. Uszkodzone lub przerobione baterie mogą się zachowywać w nieprzewidywalny sposób i doprowadzić do pożaru, wybuchu lub niebezpieczeństwa odniesienia obrażeń.
- Nie wystawiać baterii/akumulatora lub urządzenia na działanie ognia lub nadmiernej temperatury. Ogień lub wysoka temperatura powyżej 130°C (266°F) mogą doprowadzić do wybuchu.
- Nigdy nie dokonywać modyfikacji urządzenia! Przeróbka lub próba naprawy akumulatora/baterii są niedozwolone.
- Nie ładować ani nie przechowywać urządzenia na wolnym powietrzu lub w samochodzie. Baterię/akumulator można ładować, przechowywać lub używać tylko w suchych pomieszczeniach. Ładowarka jest przeznaczona do używania tylko w pomieszczeniach.
- Nie próbować rozmontowywać, otwierać ani konserwować akumulatora. Akumulator wymieniać tylko na przeznaczony do tego produkt.

- Nie zgniatać, nie przebijać, nie przerabiać akumulatora, nie wystawiać go na działanie wody. Nie wyrzucać na zewnątrz ani razem z odpadami domowymi.
- W przypadku wycieku unikać kontaktu z uszkodzoną baterią. Skórę lub odzież, które zetknęły się z kwasem, natychmiast przemyć dużą ilością wody z mydłem. W razie kontaktu kwasu z oczami przemyć je co najmniej przez 15 minut wodą i natychmiast zgłosić się do lekarza.

POSTĘPOWANIE Z BATERIAMI I AKUMULATORAMI

Wskazówka

Jeśli urządzenie nie działa po naładowaniu baterii/akumulatora, skontaktować się z działem obsługi klienta. Jeśli bateria lub akumulator po całkowitym wyczerpaniu na się ciepłe, pozostawić je najpierw przez kilka minut do ostygnięcia do temperatury pokojowej przed ładowaniem.

Wskazówka

Aby osiągnąć maksymalną żywotność akumulatora litowo-jonowego, zalecamy nie ładować go po każdym użyciu. Akumulatory działają dłużej, jeśli nie są stale puste lub całkowicie naładowane.



UŻYTKOWANIE ZGODNIE Z PRZEZNACZENIEM

Robot jest przeznaczony wyłącznie do czyszczenia powszechnie dostępnych w handlu basenów, basenów ze słoną wodą lub obiektów SPA z poziomym, równym dnem. Robot nadaje się do zasysania luźnych cząsteczek brudu i osadów z dna basenu, ale nie do usuwania mocno przywierających zabrudzeń. Używać robota tylko w basenach wypełnionych wodą.

Stosować produkt tylko zgodnie z jego przeznaczeniem. Producent nie odpowiada za szkody powstałe wskutek niewłaściwego użytkowania. Wszelkie modyfikacje produktu mogą negatywnie oddziaływać na jego bezpieczeństwo, powodować niebezpieczeństwo i prowadzą do wygaśnięcia gwarancji.

Produkt jest przeznaczony tylko do użytku domowego i niekomercyjnego.

ROZPAKOWANIE

Otworzyć karton i wyjąć produkt.

Po rozpakowaniu skontrolować produkt pod względem kompletności lub uszkodzeń. Późniejsze reklamacje nie będą akceptowane.

LISTA CZĘŚCI (rysunek ①)

	NR
Pływak	A
Ostona	B
Dysza obrotowa	B-1

	NR
Filtr	C
Podstawa dolna	D
Ładowarka	E

SPOSÓB DZIAŁANIA

Na górnej ostonie robota znajduje się dysza obrotowa do napędu.

Zassana zabrudzona woda jest najpierw oczyszczana przez filtr, a następnie wykorzystywana przez dyszę do napędu.

Jeśli robot natrafi na przeszkodę, dysza obraca się automatycznie o 180 stopni, tak że robot może poruszać się dalej. Dzięki tej inteligentnej nawigacji zapewnione jest możliwe największe oczyszczenie powierzchni.

Wskazówka:

Robot nie zbiera drobnych zawiesin, które są wzbijane podczas czyszczenia. Można je później odfiltrować za pomocą filtrów basenowych.

URUCHOMIENIE

Ładowanie akumulatora (rysunek ②)

A: włącznik/wyłącznik; B: gniazdo ładowania

Zwrócić uwagę na to, aby robot został wyłączony przed ładowaniem, a elementy podłączenia do ładowania były czyste i suche.

Uwaga! Ładować tylko poza basenem!

- Zdejmij nasadkę ochronną z gniazda ładowania i przytrzymaj ją na kablu ładowania.
- aby naładować baterię podłącz robota do ładowarki i sieci elektrycznej.
- Przed pierwszym użyciem ładować robota przez około 6:30 godzin. Zazwyczaj robot może pracować przez mniej więcej 60 minut po pełnym naładowaniu.

Czynniki takie jak temperatura wody i poziom zanieczyszczenia mogą mieć duży wpływ na żywotność baterii.

Wskazówka: Po rozpoczęciu ładowania robota kontrolka na zewnętrznej ładowarce zaczyna świecić się na czerwono. Kiedy robot jest w pełni naładowany, kontrolka świeci się na zielono.

- adapter wyjąć z gniazda ładowania i zamknąć otwór zaślepką ochronną.

Praca (rysunek ③)

Wskazówki:

- Zaleca się wyłączenie systemu filtrów, ponieważ cyrkulacja wody w basenie może niekorzystnie wpłynąć na ruch robota.
 - Przed użyciem robota usunąć z basenu wszystkie przeszkody, np. drabinę.
 - W razie używania pojemnika na sól przed włożeniem robota do wody upewnić się, że cała sól się rozpuściła.
 - Przy zwykłym użytkowaniu i stopniu zanieczyszczenia zalecamy czyszczenie jeden raz w tygodniu.
1. Powoli zanurzać robota w wodzie, aby powietrze mogło się z niego całkowicie wydostać. Włączyć robota od spodu. Poluzować linkę na pływaku, włożyć robota poziomo do basenu i zaczekać, aż swobodnie opadnie na dno.
 2. Ustawić długość linki w taki sposób, aby była ona na jednakowej wysokości z lustrem wody. Jeśli robot z powodu kształtu basenu zatrzyma się na chwilę, ale jego silnik będzie jeszcze pracował, można to skorygować za pomocą linki.
 3. Robot automatycznie przestaje pracować po wyjęciu z wody.

Wskazówka: Nigdy nie wyjmować robota z wody za dyszę obrotową. Korzystać do tego z uchwytu do przenoszenia, jak pokazano na rysunku 3.

Czyszczenie i opróżnianie pojemnika wyłapującego / filtra (rysunek ④)

Po każdym użyciu opróżnić pojemnik wylapujący i wyczyścić filtr. W tym celu otworzyć obudowę, jak pokazano na rysunku, i spłukać zanieczyszczenia czystą wodą.
Przy składaniu zwrócić uwagę na prawidłowe osadzenie filtra i osłony.



KONSERWACJA I UTRZYMANIE

Przed rozpoczęciem prac konserwacyjnych lub czynności kontrolnych zawsze wyłączyć urządzenie i wyjąć wtyczkę z gniazdka.

Skontrolować wszystkie części pod kątem oznak zużycia. W razie stwierdzenia wad nie używać dalej produktu. Wymiana części może być dokonywana tylko przez fachowca i przy użyciu oryginalnych części zamiennych, zgodnie z wytycznymi producenta. Niewłaściwe utrzymanie i brak konserwacji mogą prowadzić do uszkodzenia urządzenia. Mogą występować sytuacje niebezpieczne. Regularna konserwacja przyczynia się do bezpieczeństwa produktu i zwiększa jego żywotność.

Konserwacja i wymiana wirnika łopatkowego (rysunek ⑤)

Część A – wirnik łopatkowy

Konserwacja i wymiana kół (rysunek ⑥)

Rysunek 1 – koła główne, rysunek 2 – koła sterujące

Wskazówka: W celu wymiany prosimy o kontakt z działem obsługi klienta.

Składowanie

Jeśli robot nie jest używany przez kilka tygodni, a także przed składowaniem w okresie zimowym zaleca się, aby akumulator nie był zupełnie rozładowany ani w pełni naładowany.

- Wyciągnąć wtyczkę sieciową z gniazdka i kabel do ładowania z zewnętrznej ładowarki oraz z robota.
- Zdjąć osłonę z robota. Przed składowaniem upewnić się, że robot jest opróżniony.
- W razie potrzeby opłukać robota i akcesoria czystą wodą. Nie używać żadnych środków do czyszczenia. Użyć wilgotnej szmatki do oczyszczenia i wysuszenia robota i akcesoriów.
- Przechowywać robota w dobrze wentylowanym pomieszczeniu, w miejscu niedostępnym dla dzieci, chroniąc go przed światłem słonecznym, gorącem, źródłami ognia i chemikaliami basenowymi.
- Temperatura składowania powinna wynosić 10-25°C.

Wskazówka: Wyższa temperatura składowania może skrócić żywotność akumulatora.

USUWANIE USTEREK

Problem	Możliwa przyczyna	Rozwiązanie
Robot porusza się tylko w jednym kierunku. /	Prawie rozładowany akumulator	Naładować akumulator.
Robot nie zmienia kierunku na brzegu basenu	Zablokowana dysza obrotowa, osad piasku	Wyczyścić dyszę obrotową. Trzymać odkurzacz pod wodą i obracać ręcznie dyszę obrotową kilka razy w jedną i drugą stronę aż do zaniku

		lekkiego skrzywienia, co świadczy o zmyciu osadów.
	Przepływ utrudnia pracę robota.	Wyłączyć filtry basenowe.
Robot porusza się po kole.	Zablokowane koło	Sprawdzić pod kątem zabrudzeń i w razie potrzeby wyczyścić.
	Jednostronnie napełniony pojemnik wyłapujący	Opróżnić i oczyścić pojemnik wyłapujący.
	Przepływ utrudnia pracę robota.	Wyłączyć filtry basenowe.
Silnik nie działa.	Rozładowany / zbyt słaby akumulator	Naładować akumulator.
	Silnik nie jest pod wodą.	Czujnik zabezpiecza silnik przed pracą na sucho. Po zanurzeniu w wodzie silnik uruchomi się automatycznie.
Robot nie porusza się.	Rozładowany / zbyt słaby akumulator	Naładować akumulator.
	Zablokowane koła	Sprawdzić pod kątem zabrudzeń i w razie potrzeby wyczyścić.
	Robot nie jest włączony.	Włącznik/wyłącznik znajduje się pod zabezpieczającym kapturem gumowym. Zwrócić dokładnie uwagę na pozycję.
	Przeszkoda zatrzymała robota.	Sprawdzić basen pod kątem przeszkód i w razie potrzeby je usunąć.
	Przepływ utrudnia pracę robota.	Wyłączyć filtry basenowe.
Nie można otworzyć robota.	Mocne zanieczyszczenie piaskiem, robot zebrał go zbyt dużo. Może dojść do tworzenia się osadu w ramie.	Chwycić za uchwyt i ze zwiększoną siłą odciągnąć osłonę. Zwrócić uwagę, aby wszystkie klamry były otwarte.
Akumulator nie ładuje się.	Skorodowane/zanieczyszczone styki w gnieździe ładowania	W słonej wodzie może dojść do korozji. Oczyścić styki odpowiednim środkiem do czyszczenia (kwas cytrynowy / odkamieniacz).
	Wymienić akumulator.	Skontaktować się z działem obsługi klienta.
	Uszkodzona ładowarka	Skontaktować się z działem obsługi klienta.
Kontrolka ładowania od razu	Skorodowane/zanieczyszczone styki w gnieździe ładowania	W słonej wodzie może dojść do korozji. Oczyścić styki odpowiednim

zaczyna się świecić na zielono.		środkiem do czyszczenia (kwas cytrynowy / odkamieniacz).
	Uszkodzona ładowarka	Skontaktować się z działem obsługi klienta.
Kontrolka ładowania świeci się ciągle na czerwono.	Uszkodzony akumulator	Skontaktować się z działem obsługi klienta.
Robot nie zbiera zabrudzeń, porusza się powoli.	Pełny pojemnik wyłapujący, zatkany filtr	Opróżnić i wyczyścić pojemnik wyłapujący i filtr.
	Zawór dyszy ssącej (spód robota) jest uszkodzony.	Deflektor na przysawce to kłapa zapobiegająca wydostaniu się brudu z pojemnika wyłapującego. Skontaktować się z działem obsługi klienta.
Brud dostaje się na zewnętrzną stronę filtra.	Uszkodzony filtr	Wymienić filtr, skontaktować się z serwisem obsługi klienta.
Robot pracuje również, kiedy nie jest w wodzie.	Woda w styku	Osuszyć robota.
	Zanieczyszczone miejsce styku, np. mokre włosy, które powodują zwarcie styku.	Usunąć zanieczyszczenie, oczyścić miejsce styku.
	Uszkodzona płytka obwodu drukowanego	Skontaktować się z działem obsługi klienta.

DANE TECHNICZNE

Numer artykułu	109208	109219
Model	Poolboy500	Poolboy501
Akumulator	7,4 V / 4000 mAh Typ 18650	7,4 V / 4000 mAh Typ 18650
Moc ładowania	8,4 V DC, 1,5 A 12,6 W	8,4 V DC, 1,5 A 12,6 W
Napięcie akumulatora	7,4 V DC, 3,6 A 26,6 W	7,4 V DC, 3,6 A 26,6 W
Klasa ochrony robota/ładowarki	IPX8 / IP20	IPX8 / IP20
Maks. głębokość wody	3 m	3 m
Temperatura robocza	4-35°C	4-35°C
Temperatura składowania	10-25°C	10-25°C



UTYLIZACJA

Na końcu długiego okresu żywotności artykułu należy odpowiednio zutylizować cenne surowce, tak by możliwy był ich recykling. W razie braku wiedzy, jak to zrobić, można konsultować się z lokalnymi podmiotami zajmującymi się usuwaniem odpadów lub przetwarzaniem surowców wtórnych.



PRAWIDŁOWA UTYLIZACJA PRODUKTU

Urządzeń elektronicznych nie wolno wyrzucać razem z odpadami domowymi! Uszkodzone lub wybrakowane urządzenia należy przekazywać do miejsc zbiórki.

Na obszarze UE symbol ten informuje, że nie wolno wyrzucać tego produktu razem z odpadami domowymi. Zużyte urządzenia zawierają cenne materiały nadające się do recyklingu, które powinny zostać przekazane do powtórnego użycia, aby nie stanowiły zagrożenia dla środowiska i zdrowia ludzi w wyniku niekontrolowanego usuwania odpadów. Dlatego zużyte urządzenia należy utylizować w ramach odpowiednich systemów zbiórki lub odesłać je w celu utylizacji do miejsca, w którym zostały zakupione. Urządzenie zostanie następnie przekazane do recyklingu.



AKUMULATORY

Urządzenie jest wyposażone w zintegrowany, wysokowydajny akumulator litowy. Zużyte akumulatory nie są odpadami domowymi. Akumulatory należy prawidłowo zutylizować. W tym celu w placówkach handlowych sprzedających baterie oraz w komunalnych punktach zbiórki są do dyspozycji odpowiednie pojemniki do ich gromadzenia. Dalszych wiadomości może udzielić miejscowy zakład utylizacji lub zarząd gospodarki komunalnej. W związku ze sprzedażą akumulatorów i dostarczaniem urządzeń, które zawierają baterie, jesteśmy zobowiązani do przekazania Państwu następujących informacji:

Jako końcowy użytkownik są Państwo prawnie zobowiązani do zwrotu zużytych akumulatorów. Symbol przekreślonego kosza na śmieci oznacza, że niedozwolone jest wyrzucanie akumulatorów do odpadów domowych.



www.deubaservice.de

SERVICEPORTAL

DE

Für jede Art Service, Reklamationen und technischen Support können Sie sich vertrauensvoll an unsere geschulten Mitarbeiter wenden.

EN

For any kind of service, complaints and technical support, you can confidently turn to our trained staff.

FR

Pour tout type de service, réclamations et assistance technique, vous pouvez vous adresser en toute confiance à notre personnel qualifié.

IT

Per qualsiasi tipo di servizio, reclami e supporto tecnico, puoi rivolgerti con fiducia al nostro personale qualificato.

ES

Para cualquier tipo de servicio, quejas y soporte técnico, puede contactar con confianza a nuestro personal capacitado.

NL

U kunt bij ons geschoolde personeel terecht voor elke vorm van service, klachten en technische ondersteuning.

PL

Przy serwisowaniu, reklamacjach i wsparciu technicznym mogą Państwo liczyć na naszych przeszkolonych pracowników.

Hergestellt für:

Deuba GmbH & Co. KG
Zum Wiesenhof 84
66663 Merzig, Germany

Made for:

Deuba LTD
Wyatt Way, Thetford
Norfolk, IP24 1HB

DEUBA **XXL**

Copyright by



Alle Rechte vorbehalten. Ohne schriftliche Zustimmung der Deuba GmbH & Co. KG darf dieses Handbuch, auch nicht auszugsweise, in irgendeiner Form reproduziert werden oder unter Verwendung elektronischer, mechanischer oder chemischer Verfahren vervielfältigt oder verarbeitet werden. Änderungen im Sinne des technischen Fortschritts können jederzeit ohne Ankündigung vorgenommen werden. Das Handbuch wird regelmäßig korrigiert. Für technische und drucktechnische Fehler und ihre Folgen übernehmen wir keine Haftung.

Stand 2021/04 Rev3