

BDA-110183-002 / 24.02.2026

Elektrischer Schreibtisch M

Artikel-Nr.: 110183, 110184, 110185, 110186



ANLEITUNG

Sehr geehrte Kundin, sehr geehrter Kunde,

vielen Dank, dass Sie sich für unser Produkt entschieden haben. Mit dem Kauf eines unserer Markenprodukte haben Sie eine gute Wahl getroffen. Um den gewünschten hohen Qualitätsstandard zu erfüllen, unterliegen unsere Produkte regelmäßigen Kontrollen und entsprechen selbstverständlich stets den hohen Anforderungen der Europäischen Union.

INHALTSVERZEICHNIS

1.0 SYMBOLE.....	2
2.0 SICHERHEITSHINWEISE	3
2.1 SICHERHEITSHINWEISE ZUR VERWENDUNG	3
2.2 SICHERHEITSHINWEISE ELEKTRO	3
2.3 ALLGEMEINE HINWEISE	3
3.0 BESTIMMUNGSGEMÄSSE VERWENDUNG	4
4.0 AUSPACKHINWEISE	4
5.0 BEDIENUNG.....	5
6.0 WARTUNGS- UND PFLEGEHINWEIS.....	6
7.0 FEHLERBESEITIGUNG	6
8.0 TECHNISCHE DATEN.....	6
9.0 ENTSORGUNG	6

1.0 SYMBOLE



WICHTIG, FÜR SPÄTERE BEZUGNAHME AUFBEWAHREN: SORGFÄLTIG LESEN!

Lesen Sie vor der ersten Verwendung die Anleitung vollständig und gründlich durch. Bewahren Sie diese Anleitung zum späteren Nachschlagen auf. Sollten Sie zu einem späteren Zeitpunkt das Produkt weitergeben, achten Sie darauf, dass diese Anleitung beiliegt.



ACHTUNG! POTENTIELLE GEFAHR!

Beachten Sie die Sicherheitshinweise und Aufbauanweisungen, um das Risiko von Verletzungen oder Beschädigungen am Produkt zu vermeiden.



WARNUNG VOR ELEKTRISCHER SPANNUNG!

Aufgrund von elektrischer Spannung besteht Gefahr für Leben und Gesundheit.



ERSTICKUNGSGEFAHR!

Halten Sie Kleinteile und Verpackungsmaterial von Kindern fern!



PRODUKTVERÄNDERUNG

Nehmen Sie niemals Änderungen am Produkt vor! Durch Änderungen erlischt die Gewährleistung. Das Produkt kann unsicher oder gefährlich werden.

KONFORMITÄTSVERMERK

Dieses Produkt erfüllt die Anforderungen der geltenden europäischen und nationalen Richtlinien. Entsprechende Erklärungen und Unterlagen sind beim Hersteller hinterlegt.

2.0 SICHERHEITSHINWEISE

2.1 SICHERHEITSHINWEISE ZUR VERWENDUNG

- **ACHTUNG!** Lesen Sie alle Sicherheitshinweise und Anweisungen aufmerksam durch.
- Wenden Sie sich bei Schäden am Gerät an den Deuba-Kundenservice. Unauthorisierte Arbeiten am Gerät führen zu einem Erlöschen der Gewährleistung.

2.2 SICHERHEITSHINWEISE ELEKTRO

- Prüfen Sie vor Inbetriebnahme, ob die Stromversorgung mit den Angaben auf dem Typenschild übereinstimmt.
- Achten Sie darauf, vor Arbeiten am Gerät die Stromversorgung zu unterbrechen.
- Achten Sie darauf, dass kein Wasser in das Gerät eindringen kann.
- Benutzen Sie das Gerät nicht, wenn der Netzstecker, das Netzkabel oder ein anderes Teil des Geräts defekt oder beschädigt ist.
- Entfernen Sie den Netzstecker nicht durch Herausziehen am Netzkabel aus der Steckdose.
- Netzstecker dürfen nie mit nassen Händen ein- oder ausgesteckt werden.
- Dieses Gerät kann von Kindern ab 8 Jahren und darüber sowie von Personen mit verringerten physischen, sensorischen oder mentalen Fähigkeiten oder Mangel an Erfahrung und Wissen benutzt werden, wenn sie beaufsichtigt oder bezüglich des sicheren Gebrauchs des Gerätes unterwiesen wurden und die daraus resultierenden Gefahren verstehen. Kinder dürfen nicht mit dem Gerät spielen. Reinigung und Benutzer-Wartung dürfen nicht von Kindern ohne Beaufsichtigung durchgeführt werden.
- Verwenden Sie keine Elektrogeräte in explosionsgefährdeten Bereichen, z. B. in Gegenwart von brennbaren Flüssigkeiten, Gasen oder Staub.
- Halten Sie Kinder und andere Personen fern, solange Sie ein Elektrogerät bedienen. Ablenkungen können zum Verlust der Kontrolle führen.
- Die Stecker von Elektrogeräten müssen mit der Steckdose kompatibel sein. Ändern Sie keinesfalls den Stecker.
- Verwenden Sie die Geräteleitung nur für den dafür vorgesehenen Zweck. Halten Sie es von Hitze, Öl, scharfen Kanten oder beweglichen Teilen fern. Beschädigte oder verdrehte Leitungen erhöhen das Risiko eines Stromschlags.
- Überprüfen Sie das Gerät auf Fehler oder Schäden. Falls beschädigt, lassen Sie das Elektrogerät vor dem Gebrauch durch einen Fachmann reparieren.

2.3 ALLGEMEINE HINWEISE

- Wir empfehlen für den Aufbau eine Anzahl von 1 – 2 Personen.
- Bitte beachten Sie, dass die Schrauben zunächst von Hand eingesetzt und nur leicht angezogen werden, so dass die Schraube Halt findet und die Elemente locker verbindet.
- Schrauben dürfen erst fest angezogen werden, wenn alle Elemente miteinander verbunden sind. Durch das nachträgliche Anziehen der Schrauben können kleine Abweichungen der Bohrlöcher oder Schweißstellen, die bei handgearbeiteten Produkten entstehen können, ausgeglichen werden.

- Stellen Sie sicher, dass dieses Produkt vor Verwendung vollständig aufgebaut ist. Überprüfen Sie, dass alle Schrauben und Bolzen festgezogen sind und kontrollieren Sie dies regelmäßig.
- Überdrehen Sie die Schrauben nicht.
- Wir können für Folgeschäden, die aus mangelnder Wartung und Pflege entstehen, keine Gewährleistung übernehmen.
- Achten Sie auf einen sicheren Stand. Nur auf einem ebenen, festen und tragfähigen Untergrund verwenden.
- **Hinweis:** Für die Montage wird ein passendes Werkzeug benötigt.
- **ACHTUNG!** Halten Sie beim Aufbau kleine Kinder fern, Verletzungsgefahr!
- **ACHTUNG!** Halten Sie Finger und Gliedmaßen von beweglichen Teilen fern, Quetschgefahr!
- Das Stehen oder Sitzen auf dem Tisch ist verboten.
- Verwenden Sie den Schreibtisch niemals zum Heben von Personen oder Lasten.
- Prüfen Sie vor dem Gebrauch die Umgebung und stellen Sie sicher, dass sich keine Hindernisse über oder unter dem Schreibtisch befinden, (z. B. Dachschräge, Rollcontainer, Papierkorb, usw.).
- Achten Sie auch auf Kollisionsfreiheit, wenn sich Gegenstände z. B. EDV-Geräte auf dem Schreibtisch befinden.
- **ACHTUNG!** Beim Fahren der Höhenverstellung ist darauf zu achten, dass keine Gegenstände (z.B. Möbel) oder Körperteile eingeklemmt werden! Bei jeder Bedienung hat der Benutzer sich davon zu überzeugen, dass sich keine weiteren Personen am Schreibtisch aufhalten und der Verkehrsweg frei von Hindernissen ist.
- Zu nebenstehenden Gegenständen ist ein Mindestabstand von 25 mm einzuhalten, um Quetsch- und Scherstellen zu vermeiden!
- **Hinweis:** Die Steuereinheit kann wahlweise links oder rechts unter der Tischplatte montiert werden. Achten Sie darauf, dass der Motor immer auf der gleichen Seite wie die Steuereinheit montiert wird. Die dafür benötigten Bohrungen, sind bereits vorgefertigt und auf der linken wie rechten Seite identisch.

3.0 BESTIMMUNGSGEMÄSSE VERWENDUNG

Die Verwendung des Schreibtisches ist nur im Innenbereich und bis zu einer maximalen Last von 80 kg erlaubt. Er dient ausschließlich als Arbeitsplatz für sitzende und stehende Tätigkeiten. Verwenden Sie das Produkt nur für seinen vorgeschriebenen Zweck.

Für entstandene Schäden aufgrund einer nicht bestimmungsgemäßen Verwendung übernimmt der Hersteller keine Haftung. Jegliche Modifikation am Produkt kann die Sicherheit negativ beeinflussen, Gefahren verursachen und führt zum Erlöschen der Gewährleistung.

Nur für den Hausgebrauch und nicht für gewerbliche Nutzung geeignet.

4.0 AUSPACKHINWEISE

Öffnen Sie den Karton und nehmen Sie das Produkt heraus. Prüfen Sie das Produkt nach dem Auspacken auf Vollständigkeit oder Beschädigungen. Spätere Reklamationen können nicht akzeptiert werden. Beim Auspacken kann es kurzfristig zu einer leichten Geruchsentwicklung kommen.

5.0 BETDIENUNG

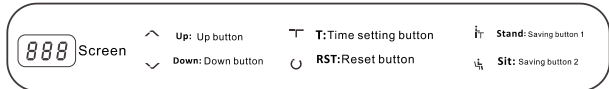

Hinweis: Nach der Montage zuerst die Werkseinstellung wiederherstellen.

Hinweis: Führen Sie diesen Vorgang erst durch, wenn der Tisch komplett montiert ist.

1. Werkseinstellungen wiederherstellen (Kalibrierung)

- Halten Sie die Taste RST "⌂" 3 Sekunden lang gedrückt, bis "----" auf dem Bildschirm erscheint, lassen Sie anschließend die Taste los. Der Tisch bewegt sich automatisch nach oben und unten, um die höchste und niedrigste Position zu finden. Das System kehrt automatisch in die Werkseinstellung zurück.

2. Höhenverstellung

- Wenn Sie die Taste "▲" drücken und halten, bis die Anzeige blinkt: Die Arbeitsfläche fährt nach oben, bis sie den höchsten Punkt erreicht hat. Taste erneut drücken, wenn die gewünschte Höhe erreicht ist.
- Wenn Sie die Taste "▼" drücken und gedrückt halten, bis die Anzeige blinkt: Die Arbeitsfläche fährt nach unten, bis sie den niedrigsten Punkt erreicht hat. Taste erneut drücken, wenn die gewünschte Höhe erreicht ist.

3. Speicher und Betrieb

- Speicher Stehhöhe: Fahren Sie die Arbeitsfläche auf die gewünschte Stehhöhe, halten Sie "⌆" 3 Sekunden lang gedrückt, die Anzeige blinkt und die Position wird gespeichert.
- Speicher Sitzhöhe: Fahren Sie die Arbeitsfläche auf die gewünschte Sitzhöhe, halten Sie "⌆" 3 Sekunden lang gedrückt, die Anzeige blinkt und die Position wird gespeichert.
- Wenn Sie nun die Taste "⌆" oder "⌆" drücken, fährt die Arbeitsfläche automatisch auf die Höhe der Speicherposition und kann durch erneutes Drücken beliebig gestoppt werden.

Hinweis: Bei der Einstellung der Speicherhöhe muss die Höhe des Stehspeichers (hoher Punkt) höher sein als die des Sitzspeichers (niedriger Punkt), sonst kann diese Einstellung nicht gespeichert werden.

4. Erinnerungsfunktion gegen Bewegungsmangel (Countdown-Methode)

- Die Countdown-Zeit bietet 3 Zeitstufen: T30=30 Minuten, T45=45 Minuten, T60=60 Minuten.
- Starten Sie den Countdown, indem Sie kurz auf "⏸" drücken, damit nacheinander "[30/45/60]" angezeigt wird und der Countdown beginnt.
- Beenden Sie den Countdown, indem Sie kurz auf "⏸" drücken, um die Zahl auf dem Bildschirm anzuzeigen.
- Wenn der Countdown abgelaufen ist, blinkt die Anzeige auf dem Bildschirm 1 Minute lang. Drücken Sie eine beliebige Taste zum beenden.
- Wenn der Schreibtisch nach 5 aufeinanderfolgenden Erinnerungen nicht benutzt wird, schaltet sich das System automatisch aus.

6.0 WARTUNGS- UND PFLEGEHINWEIS

Vor Wartungsarbeiten oder Kontrollmaßnahmen immer das Gerät abschalten und den Netzstecker ziehen.

Verwenden Sie zur Reinigung ein Tuch und warmes Seifenwasser. Verwenden Sie keine lösungsmittelhaltigen Reiniger oder Waschmittel. Bleichmittel können das Produkt beschädigen. Weitere Pflegehinweise finden Sie ggf. am Produkt.

Regelmäßige Reinigung, Kontrolle und Wartung erhöhen die Sicherheit und die Lebensdauer des Produktes.

7.0 FEHLERBESEITIGUNG

Steuereinheit funktioniert nicht

Schritt 1: Ziehen Sie das Netzkabel und das Motorkabel des Steuergeräts ab und stecken Sie sie wieder ein.

Schritt 2: Halten Sie die Taste "RST"  3 Sekunden lang gedrückt, bis "---" auf dem Bildschirm erscheint, lassen Sie anschließend die Taste los. Der Tisch bewegt sich automatisch nach oben und unten, um die höchste und niedrigste Position zu finden. Das System kehrt automatisch in die Werkseinstellung zurück.

Geräusche und Wackeln des Schreibtisches

Prüfen Sie, ob die Tischbeine senkrecht zur Tischplatte stehen, ziehen Sie die Schrauben der oberen Tischbeine und die Schrauben der Schrägstreben wieder fest.

8.0 TECHNISCHE DATEN

Artikel	110183, 110184, 110185, 110186
Abmessungen (L x T x H)	120 x 60 x 72 – 117 cm
Dicke Tischplatte	15 mm
Input	AC 100V-240 V, 50/60 Hz, 0,8 A
Output	DC 29 V, 1 A, 29 W
Leistung	50 W
Geschwindigkeit	12,5 mm/s
Lautstärke	< 52 db
Maximale Belastbarkeit	80 Kg
Input Netzteil	AC 100 V - 240 V, 50/60 Hz, 0,8 A
Output Netzteil	DC 12 V, 2 A, 24 W
Ausgangsleistung Kabelloses Laden	15 W (Kompatibel mit 5 W / 7,5 W / 10 W / 15 W)
Ausgangsleistung USB A / USB C Anschluss	10 W

9.0 ENTSORGUNG

Am Ende der langen Lebensdauer Ihres Produktes führen Sie bitte die wertvollen Rohstoffe einer fachgerechten Entsorgung zu, so dass ein ordnungsgemäßes Recycling stattfinden kann. Sollten Sie sich nicht sicher sein, wie Sie am besten vorgehen, helfen die örtlichen Entsorgungsbetriebe oder Wertstoffhöfe gerne weiter.



KORREKTE ENTSORGUNG DER ELEKTRISCHEN KOMPONENTEN

Entsorgen Sie elektrische Geräte nie über den Hausmüll!

Das Gerät unterliegt der Richtlinie 2012/19/EU.

Diese besagt, dass Sie das Gerät am Ende seiner Nutzungszeit nicht mit dem normalen Hausmüll entsorgen dürfen, sondern in speziell eingerichteten Sammelstellen, Wertstoffhöfen oder Entsorgungsbetrieben abgeben müssen.

Diese Entsorgung ist für Sie kostenfrei. Schonen Sie die Umwelt und entsorgen Sie fachgerecht.

Bitte entnehmen Sie vor der Rückgabe Batterien oder Akkumulatoren, die nicht vom Altgerät umschlossen sind, sowie Lampen, die zerstörungsfrei entnommen werden können und führen diese einer separaten Sammlung zu.

Für den deutschen Markt gilt:

Beim Kauf eines Neugerätes haben Sie das Recht, das entsprechende Altgerät an Ihren Händler zurückzugeben. Händler von Elektro- und Elektronikgeräten mit einer Verkaufsfläche von mindestens 400 qm sowie Lebensmittelhändler mit einer Verkaufsfläche von mindestens 800 qm, die regelmäßig Elektro- und Elektronikgeräte verkaufen, sind außerdem verpflichtet, Altgeräte unentgeltlich zurückzunehmen, auch ohne, dass ein Neugerät gekauft wird, wenn die Altgeräte in keiner Abmessung größer sind als 25 cm.

Sie können Ihre Altgeräte auch an Deuba zurücksenden. Kontaktieren Sie für weitere Informationen der Rücknahmemöglichkeiten unseren Kundenservice.

Weitere Möglichkeiten zur Entsorgung des ausgedienten Gerätes erfahren Sie bei Ihrer Gemeinde- oder Stadtverwaltung.

INSTRUCTIONS

Dear Customer,

Thank you for purchasing our product. You have made an excellent choice by choosing to buy one of our brand products. Our products not only comply with the stringent requirements of the European Union but also undergo regular testing in order to meet our high quality standards.

CONTENTS

1.0 SYMBOLS.....	8
2.0 SAFETY INFORMATION	9
2.1 SAFETY INFORMATION RELATING TO USE.....	9
2.2 SAFETY INFORMATION FOR ELECTRICAL EQUIPMENT	9
2.3 GENERAL NOTES	9
3.0 INTENDED USE	10
4.0 UNPACKING INFORMATION	10
5.0 OPERATION	10
6.0 MAINTENANCE AND CARE INFORMATION.....	11
7.0 TROUBLESHOOTING	11
8.0 TECHNICAL DATA.....	12
9.0 DISPOSAL.....	12

1.0 SYMBOLS



IMPORTANT, KEEP FOR FUTURE REFERENCE: READ CAREFULLY!

Read the instructions carefully and thoroughly before using the product for the first time. Keep these instructions for future reference. If you pass this product on in the future, make sure that these instructions are included.



ATTENTION! POTENTIAL DANGER!

Observe the safety information and assembly instructions to avoid any risk of injury or damage to the product.



WARNING: ELECTRICAL VOLTAGE!

Electrical voltage poses a risk to life and health.



RISK OF SUFFOCATION!

Keep small parts and packaging material out of the reach of children!



PRODUCT MODIFICATION

Never make modifications to the product! Modifications will void the warranty. The product may become unsafe or dangerous.



DECLARATION OF CONFORMITY

This product meets the requirements set out in the applicable European and national directives. Corresponding declarations and documents are available from the manufacturer.

2.0 SAFETY INFORMATION

2.1 SAFETY INFORMATION RELATING TO USE

- **ATTENTION!** Carefully read through all of the safety information and instructions.
- Contact the Deuba Customer Service team if the product is damaged. Unauthorised work on the product will void the warranty.

2.2 SAFETY INFORMATION FOR ELECTRICAL EQUIPMENT

- Before using the product for the first time, check that the power supply matches the information on the type plate.
- Make sure that the power supply is disconnected before carrying out any work on the product.
- Ensure that water cannot get inside the product.
- Do not use the product if the mains plug, power cord or any other part of the product is defective or damaged.
- Do not remove the power plug from the socket by pulling on the power cord.
- Never insert or remove the power plug with wet hands.
- This product may be used by children over the age of 8 and by individuals with reduced physical, sensory or mental capabilities or a lack of experience and knowledge, provided that they are supervised or have received instructions on the safe use of the appliance and understand the risks involved. Children must not play with the product. Do not allow children to clean the product or carry out user maintenance without supervision.
- Do not use any electrical equipment in potentially explosive environments e.g. in the presence of flammable liquids, gases or dust.
- Keep children and other people away while you are operating electrical equipment. Distractions can cause you to lose control.
- The plug of the electrical equipment must be compatible with the socket. Never modify the plug.
- Use the product cable only for its intended purpose. Keep the cable away from heat, oil, sharp edges and moving parts. Damaged or twisted cables increase the risk of electric shock.
- Check the product for faults or damage. If damaged, have the electrical equipment repaired by a specialist before use.

2.3 GENERAL NOTES

- We recommend 1 to 2 people for assembly.
- Please note that screws should first be inserted by hand and tightened only slightly, so that the screws find purchase and loosely connect the constituent parts.
- Screws must only be fully tightened once all the elements are connected in this way. Subsequent tightening of the screws can compensate for minor discrepancies in drill holes or weld points that can be present in hand-finished products.
- Ensure that this product is fully assembled before use. Check that all screws and bolts are securely tightened. Do this on a regular basis.
- Do not over-tighten the screws.
- We cannot accept any liability for consequential damage resulting from lack of care and maintenance.
- Make sure that the product is positioned securely. Only use on firm, level, and stable ground.
- **Note:** Suitable tools are required for assembly.
- **ATTENTION!** Keep small children away during assembly to avoid injury!

- **ATTENTION!** Keep fingers and limbs away from moving parts to prevent trapping!
- Do not stand or sit on the desk.
- Never use the desk to lift people or objects.
- Check the area before use to make sure there are no obstacles above or below the desk (e.g. sloping roof, under-desk drawers, waste paper basket, etc.).
- Also ensure that there is no risk of collision if there are items, such as computer equipment, on the desk.
- **ATTENTION!** When operating the height controller, be careful not to trap any objects (e.g. furnishings) or body parts! The user must always make sure that there is nobody else present at the desk and that the height adjustment range is free of obstacles before operating the height controller.
- Leave a minimum distance of 25 mm between the desk and adjacent objects to avoid risk of trapping and damage!
- **Note:** The control unit can be mounted either on the left or right side under the tabletop. Ensure that the motor is always mounted on the same side as the control unit. The necessary drill holes are already pre-drilled and are identical on both the left and right sides.

3.0 INTENDED USE

The desk should only be used indoors and with a maximum load of 80 kg. It is intended to be used exclusively as a workstation for work that requires sitting and standing. Use the product only for its intended purpose.

The manufacturer accepts no liability for damage caused by improper use. Any modification to the product can have a negative impact on safety and cause hazards, and will invalidate the warranty.

Only for domestic use and not suitable for commercial use.

4.0 UNPACKING INFORMATION

Open the box and remove the product. After unpacking, check the product for damage and make sure that it is complete. Subsequent complaints cannot be accepted.

After unpacking, you may notice a slight odour for a short while.

5.0 OPERATION

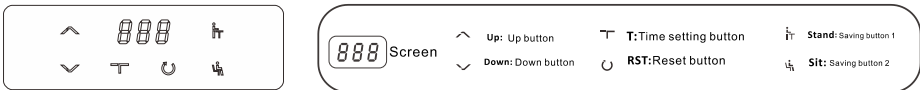

Note: Reset the control panel to its default settings after assembly.

Note: Only do this once the desk has been completely assembled.

1. Restoring default settings (calibration)

- Press and hold the RST button "Ⓜ" for 3 seconds until "---" appears on screen, then let go. The desk will automatically move up and down to find its highest and lowest positions. The system will automatically return to its default settings.

2. Height adjustment

- Press and hold the "▲" button until the display flashes:
The work surface will move upwards until it reaches its highest point. Press the button again when the desired position is reached.
- Press and hold the "▼" button until the display flashes:
The work surface will move downwards until it reaches its lowest point. Press the button again when the desired position is reached.

3. Memory and operation

- Standing height memory:
Move the work surface to the desired standing height, press and hold "H" for 3 seconds: the display will flash and the position is saved.
- Sitting height memory:
Move the work surface to the desired sitting height, press and hold "S" for 3 seconds: the display will flash and the position is saved.
- If you now press the "H" or "S" button, the work surface will move automatically to the height of the stored position and can be stopped as required by pressing the button again.
Note: The standing height must be higher than the sitting height when saving to the memory, otherwise the setting cannot be stored.

4. Movement reminder function (countdown feature)

There are 3 countdown time settings: T30=30 minutes, T45=45 minutes, T60=60 minutes.

- Start the countdown by briefly pressing "T" so that "[30/45/60]" displays in succession and the countdown starts.
- End the countdown by briefly pressing "T" to display the number on screen.
- When the countdown has finished, the display on screen will flash for 1 minute. Press any button to end this.
- If the desk isn't used after 5 consecutive reminders, the function turns off automatically.

6.0 MAINTENANCE AND CARE INFORMATION

Use a cloth and warm soapy water for cleaning. Do not use cleaning agents or detergents containing solvents. Bleaching agents can damage the product. Additional care instructions may be found on the product.

Regular cleaning, checking and maintenance increase the product's safety and lifespan.

7.0 TROUBLESHOOTING

Control unit not working

Step 1: Disconnect the power cable and motor cable from the control unit and reconnect them.

Step 2: Press and hold the RST 'U' button for 3 seconds until '---' appears on the screen, then release the button. The table will automatically move up and down to find the highest and lowest positions. The system will automatically return to the factory settings.

Noise and wobbling of the desk

Check that the table legs are perpendicular to the tabletop, then retighten the screws on the upper table legs and the screws on the diagonal struts.

8.0 TECHNICAL DATA

Article	110183, 110184, 110185, 110186
Dimensions (L x D x H)	120 x 60 x 72 – 117 cm
Thickness of tabletop	15 mm
Input	AC 100V-240 V, 50/60 Hz, 0.8 A
Output	DC 29 V, 1 A , 29 W
Power	50 W
Speed	12,5 mm/s
Volume	< 52 db
Maximum load capacity	80 Kg
Input power supply	AC 100 V - 240 V, 50/60 Hz, 0,8 A
Output power supply	DC 12 V, 2 A, 24 W
Output power wireless charging	15 W (Compatible with 5 W / 7.5 W / 10 W / 15 W)
Output power USB A / USB C connection	10 W

9.0 DISPOSAL

At the end of your product's long service life, please dispose of the valuable raw materials appropriately so that proper recycling can take place. If you are unsure how best to proceed, local waste disposal companies or recycling centres will be happy to help.



CORRECT DISPOSAL OF ELECTRICAL COMPONENTS

Never dispose of electrical equipment along with household waste!

The device is subject to Directive 2012/19/EU.

This directive states that you must not dispose of the product along with normal household waste at the end of its useful life. Instead, you must take it to a specifically set-up collection point, recycling centre or waste disposal company.

This disposal is free of charge for you. Protect the environment and dispose of items properly.

Before disposal, please remove any single-use or rechargeable batteries (if possible), as well as any light bulbs that can be removed without breakage, and dispose of these separately.

NOTICE D'UTILISATION

Chère cliente, Cher client,

Nous vous remercions d'avoir choisi notre produit. Vous avez fait le bon choix en achetant un des produits de notre marque. Nos produits sont soumis à des contrôles réguliers et répondent naturellement aux exigences strictes de l'Union européenne afin d'offrir le haut niveau de qualité dont nous souhaitons vous faire profiter.

TABLE DES MATIÈRES

1.0 SYMBOLES	13
2.0 CONSIGNES DE SÉCURITÉ	14
2.1 CONSIGNES DE SÉCURITÉ CONCERNANT L'UTILISATION DE L'APPAREIL	14
2.2 CONSIGNES DE SÉCURITÉ CONCERNANT LES COMPOSANTS ÉLECTRIQUES	14
2.3 CONSIGNES GÉNÉRALES	14
3.0 UTILISATION CONFORME À L'USAGE PRÉVU	15
4.0 CONSIGNES DE DÉBALLAGE	15
5.0 UTILISATION	16
6.0 CONSIGNES DE MAINTENANCE ET D'ENTRETIEN	17
7.0 DÉPANNAGE	17
8.0 CARACTÉRISTIQUES TECHNIQUES	17
9.0 MISE AU REBUT	17

1.0 SYMBOLES



IMPORTANT, À CONSERVER POUR TOUTE RÉFÉRENCE ULTÉRIEURE : À LIRE AVEC PRÉCAUTION !

Veuillez lire la notice attentivement et dans son intégralité avant la première utilisation. Conservez-la afin de pouvoir vous y reporter par la suite. Si vous donnez ultérieurement le produit à quelqu'un d'autre, veillez à lui donner également cette notice.



ATTENTION ! DANGER POTENTIEL !

Respectez les consignes de sécurité et la notice de montage afin d'éviter tout risque de blessures ou d'endommagements du produit.



AVERTISSEMENT CONCERNANT LA TENSION ÉLECTRIQUE !

La tension électrique présente un danger pour la vie et la santé.



RISQUE D'ASPHYXIE !

Conservez les petites pièces et les emballages hors de portée des enfants !



MODIFICATION DU PRODUIT

N'apportez jamais de modifications au produit ! Toute modification annule la garantie. Le produit peut devenir peu sûr ou dangereux.

CE MARQUE DE CONFORMITÉ

Ce produit est conforme aux exigences des directives européennes et nationales en vigueur. Les déclarations et documents correspondants sont déposés auprès du fabricant.

2.0 CONSIGNES DE SÉCURITÉ

2.1 CONSIGNES DE SÉCURITÉ CONCERNANT L'UTILISATION DE L'APPAREIL

- **ATTENTION !** Lisez attentivement l'intégralité des consignes de sécurité et instructions.
- En cas de dommages sur l'appareil, adressez-vous au service clientèle Deuba. Toute intervention non autorisée sur l'appareil entraîne l'annulation de la garantie.

2.2 CONSIGNES DE SÉCURITÉ CONCERNANT LES COMPOSANTS ÉLECTRIQUES

- Avant la mise en service, vérifiez si l'alimentation électrique correspond aux indications de la plaque signalétique.
- Veillez à couper l'alimentation électrique avant d'intervenir sur l'appareil.
- Veillez à ce que l'eau ne puisse pas pénétrer dans l'appareil.
- N'utilisez pas l'appareil si la fiche d'alimentation, le câble d'alimentation ou toute autre partie de l'appareil est défectueux ou endommagé.
- Ne retirez pas la fiche d'alimentation en tirant sur le câble d'alimentation.
- Ne branchez ou ne débranchez jamais les fiches d'alimentation avec les mains mouillées.
- Cet appareil peut être utilisé par des enfants à partir de 8 ans et par des personnes dotées de facultés physiques, sensorielles ou mentales réduites ou disposant d'une expérience et de connaissances limitées, dans la mesure où ceux-ci sont sous surveillance ou reçoivent des instructions pour l'utilisation sûre de l'appareil, et où ils comprennent les risques encourus. Les enfants ne doivent pas jouer avec l'appareil. Le nettoyage et la maintenance utilisateur ne doivent pas être effectués par des enfants sans surveillance.
- N'utilisez pas d'appareils électriques en atmosphère explosive, par exemple en présence de fluides, gaz et poussières inflammables.
- Tenez les enfants et les autres personnes éloignés pendant que vous utilisez un appareil électrique. Les distractions peuvent provoquer une perte de contrôle.
- Les fiches des appareils électriques doivent être compatibles avec la prise de courant. Ne modifiez sous aucun prétexte la prise de l'appareil.
- Utilisez le câble de l'appareil uniquement pour l'usage prévu. Tenez le câble éloigné de la chaleur, de l'huile, de bords tranchants ou de pièces en mouvement. Les câbles endommagés ou tordus augmentent le risque de choc électrique.
- Vérifiez que l'appareil ne présente pas de défauts ou de dommages. S'il devait être endommagé, faites réparer l'appareil électrique par un spécialiste avant de l'utiliser.

2.3 CONSIGNES GÉNÉRALES

- Nous vous recommandons de prévoir 1 - 2 personnes pour le montage.
- Veillez à commencer par insérer les vis à la main et à ne pas les visser à fond. Elles doivent juste tenir et les éléments ne doivent pas être complètement fixés les uns aux autres au début.

- Les vis ne doivent être serrées à fond que lorsque tous les éléments seront assemblés les uns aux autres. Le serrage des vis après coup permet de compenser les petits écarts au niveau des trous de perçage ou des soudures qui peuvent apparaître sur des produits réalisés à la main.
- Assurez-vous que le produit est parfaitement monté avant de l'utiliser. Vérifiez que toutes les vis et tous les boulons sont solidement vissés et inspectez-les régulièrement.
- Ne serrez pas trop les vis.
- Nous rejetons toute responsabilité pour les préjudices consécutifs d'un entretien insuffisant.
- Veillez à ce que la tour soit stable. Utilisez uniquement sur une surface plane, résistante et d'une capacité de charge suffisante.
- **Remarque** : Un tournevis adapté est nécessaire pour le montage.
- **ATTENTION** ! Gardez les jeunes enfants à l'écart durant le montage : risque de blessure !
- **ATTENTION** ! Gardez vos doigts et vos membres à distance des parties mobiles. Risque d'écrasement !
- Il est interdit de se tenir debout ou assis sur le bureau.
- N'utilisez jamais le bureau pour soulever des personnes ou des charges.
- Avant son utilisation, vérifiez l'environnement et assurez-vous qu'il n'y a pas d'obstacles au-dessus ou au-dessous du bureau (par ex. pente de toit, conteneur roulant, corbeille à papier, etc.)
- Veillez également à l'absence de risque de collision si des objets, par ex. des outils informatiques, se trouvent sur le bureau.
- **ATTENTION** ! Lors du déplacement du système de réglage de la hauteur, veillez à ne coincer aucun objet (par ex. mobilier) ou partie du corps ! À chaque utilisation, l'utilisateur doit s'assurer qu'aucune personne ne se trouve autour du bureau, et qu'aucun obstacle n'entrave le trajet de déplacement.
- Une distance minimale de 25 mm doit être respectée par rapport aux objets adjacents pour éviter tout risque d'écrasement et de cisaillement !
- **Remarque** : l'unité de commande peut être montée au choix à gauche ou à droite sous le plateau de table. Veillez à ce que le moteur soit toujours monté du même côté que l'unité de commande. Les perçages nécessaires sont déjà pré-usinés et identiques à gauche et à droite.

3.0 UTILISATION CONFORME À L'USAGE PRÉVU

L'utilisation du bureau n'est autorisée qu'en intérieur, et jusqu'à une charge maximale de 80 kg. Il sert exclusivement de poste de travail pour les activités en position assise et debout. N'utilisez pas ce produit pour un usage autre que celui prévu.

Le fabricant décline toute responsabilité pour tout dégât causé en raison d'une utilisation non conforme. Toute modification apportée au produit peut avoir des conséquences négatives en matière de sécurité et engendrer des risques et entraîne l'annulation de la garantie.

Uniquement destiné à un usage domestique et non adapté à un usage commercial.

4.0 CONSIGNES DE DÉBALLAGE

Ouvrez le carton et retirez l'article. Une fois le produit déballé, vérifiez qu'il ne présente pas de dégâts et qu'il est complet. Aucune réclamation formulée tardivement ne sera acceptée.

Lors du déballage, une légère odeur peut se dégager pendant une courte période.

5.0 UTILISATION

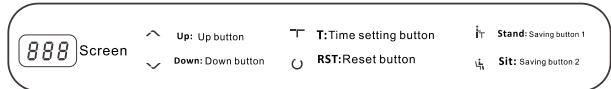

Remarque : Après le montage, rétablissez d'abord les réglages d'usine.

Remarque : N'effectuez cette opération que lorsque la table est complètement montée.

1. Restaurer les réglages d'usine (calibrage)

- Maintenez la touche RST "⌂" enfoncée pendant 3 secondes, jusqu'à ce que "---" apparaisse à l'écran, puis relâchez ensuite le bouton. La table se lève et se baisse automatiquement afin de trouver la position la plus haute et la position la plus basse. Le système revient automatiquement au réglage d'usine.

2. Réglage de la hauteur

- Si vous appuyez sur le bouton "▲" et le maintenez enfoncé jusqu'à ce que l'affichage clignote : Le plan de travail se déplace vers le haut jusqu'à atteindre le niveau le plus haut. Appuyez à nouveau sur le bouton lorsque la hauteur souhaitée est atteinte.
- Si vous appuyez sur le bouton "▼" et le maintenez enfoncé jusqu'à ce que l'affichage clignote : Le plan de travail se déplace vers le bas jusqu'à atteindre le niveau le plus bas. Appuyez à nouveau sur le bouton lorsque la hauteur souhaitée est atteinte.

3. Mémorisation et fonctionnement

- Mémorisation de la hauteur en position debout :
Déplacez le plan de travail à la hauteur en position debout souhaitée, maintenez "⌂" enfoncé pendant 3 secondes, l'affichage clignote et la position est mémorisée.
- Mémorisation de la hauteur en position assise :
Déplacez le plan de travail à la hauteur en position assise souhaitée, maintenez "⌂" enfoncé pendant 3 secondes, l'affichage clignote et la position est mémorisée.
- Si vous appuyez sur la touche « ⌂ » ou « ⌂ », le plan de travail se déplace automatiquement à la hauteur mémorisée et peut être arrêté en appuyant à nouveau sur le bouton.

Remarque : Lors du réglage de la mémoire de hauteur, la hauteur de la position debout mémorisée (point élevé) doit se trouver au-dessus de celle de la position assise mémorisée (point inférieur), autrement, le réglage ne peut être mémorisé.

4. Fonction de rappel en cas de manque d'activité physique (méthode du compte à rebours)

Le compte à rebours propose 3 niveaux de temps : T30=30 minutes, T45=45 minutes, T60=60 minutes.

- Démarrez le compte à rebours en appuyant brièvement sur « T », afin que « [30/45/60] » s'affichent successivement et que le compte à rebours démarre.
- Terminez le compte à rebours en appuyant brièvement sur « T » pour afficher le nombre à l'écran.
- Une fois que le compte à rebours est écoulé, l'affichage clignote à l'écran pendant 1 minute. Appuyez sur un bouton quelconque pour terminer.
- Si le bureau n'est pas utilisé après 5 rappels consécutifs, le système s'éteint automatiquement.

6.0 CONSIGNES DE MAINTENANCE ET D'ENTRETIEN

Utilisez un chiffon et de l'eau chaude savonneuse pour nettoyer le produit. N'utilisez pas de nettoyants ou détergents contenant des solvants. Les agents de blanchiment peuvent endommager le produit. Le cas échéant, vous trouverez d'autres consignes d'entretien sur le produit.

Des opérations régulières de nettoyage, de contrôle, et de maintenance augmentent la sécurité et la durée de vie du produit.

7.0 DÉPANNAGE

L'unité de commande ne fonctionne pas

Étape 1 : Débranchez le câble d'alimentation et le câble du moteur de l'unité de commande, puis rebranchez-les.

Étape 2 : Maintenez la touche RST «» enfoncée pendant 3 secondes jusqu'à ce que «---» s'affiche à l'écran, puis relâchez la touche. La table se déplace automatiquement vers le haut et vers le bas pour trouver la position la plus haute et la plus basse. Le système revient automatiquement aux réglages d'usine.

Bruits et vibrations du bureau

Vérifiez que les pieds de la table sont perpendiculaires au plateau, resserrez les vis des pieds supérieurs et les vis des entretoises.

8.0 CARACTÉRISTIQUES TECHNIQUES

Article	110183, 110184, 110185, 110186
Dimensions (L x P x H)	120 x 60 x 72 – 117 cm
Épaisseur du plateau	15 mm
Entrée	AC 100V-240 V, 50/60 Hz, 0,8 A
Sortie	DC 29 V, 1 A , 29 W
Puissance	50 W
Vitesse	12,5 mm/s
Volume	< 52 db
Capacité de charge maximale	80 Kg
Bloc d'alimentation d'entrée	AC 100 V - 240 V, 50/60 Hz, 0,8 A
Bloc d'alimentation de sortie	DC 12 V, 2 A, 24 W
Puissance de sortie Charge sans fil	15 W (compatible avec 5 W / 7,5 W / 10 W / 15 W)
Puissance de sortie Port USB A / USB C	10 W

9.0 MISE AU REBUT

À l'issue de longues années de loyaux services, lorsque votre produit sera hors d'usage, veuillez en éliminer les matières premières recyclables de manière à ce qu'elles soient recyclées conformément à la réglementation applicable. Si vous avez un doute sur la meilleure façon de procéder, renseignez-vous auprès des entreprises qui gèrent les déchets dans votre localité ou des déchetteries de la région.



Le produit et l'emballage sont soumis aux directives de recyclage. Pour plus d'informations, rendez-vous sur: quefairedemesdechets.fr



ÉLIMINATION CORRECTE DES COMPOSANTS ÉLECTRIQUES

Ne jetez jamais les appareils électriques avec les ordures ménagères !

L'appareil est soumis à la directive 2012/19/UE.

Celle-ci stipule qu'à la fin de sa durée de vie, l'appareil ne doit pas être jeté avec les déchets ménagers normaux, mais doit être déposé dans des centres de collecte, des centres de recyclage ou des entreprises de traitement des déchets spécialement équipés.

Cette élimination est gratuite pour vous. Préservez l'environnement et éliminez-le de manière appropriée.

Avant de retourner l'appareil, veuillez ôter les piles ou les accumulateurs qui ne sont pas enveloppés dans l'appareil usagé, ainsi que les lampes qui peuvent être retirées sans être détruites, et les remettre à un centre de collecte séparé.

ISTRUZIONI

Gentile cliente,

grazie per aver scelto il nostro prodotto. Acquistando uno dei nostri prodotti di marca ha fatto un'ottima scelta. Al fine di soddisfare gli elevati standard qualitativi richiesti, i nostri prodotti sono sottoposti a controlli periodici e sono naturalmente sempre in linea con i rigorosi requisiti previsti dall'Unione Europea.

INDICE

1.0 SIMBOLI.....	19
2.0 INDICAZIONI DI SICUREZZA.....	20
2.1 INDICAZIONI DI SICUREZZA PER L'UTILIZZO.....	20
2.2 INDICAZIONI DI SICUREZZA PER LE APPARECCHIATURE ELETTRICHE.....	20
2.3 AVVERTENZE GENERALI.....	20
3.0 UTILIZZO A NORMA.....	21
4.0 INDICAZIONI PER L'APERTURA DELL'IMBALLAGGIO.....	21
5.0 IMPIEGO.....	22
6.0 ISTRUZIONI DI CURA E MANUTENZIONE.....	23
7.0 RISOLUZIONE DEI PROBLEMI.....	23
8.0 DATI TECNICI.....	23
9.0 SMALTIMENTO.....	23

1.0 SIMBOLI



IMPORTANTE, CONSERVARE PER FUTURA CONSULTAZIONE: LEGGERE CON ATTENZIONE!

Prima del primo utilizzo, leggere attentamente e integralmente le istruzioni. Conservare le presenti istruzioni per consultazioni future. In caso di cessione del prodotto a terzi, assicurarsi di consegnare anche le presenti istruzioni.



ATTENZIONE! POTENZIALE PERICOLO!

Osservare le avvertenze di sicurezza e le istruzioni di montaggio per evitare il rischio di lesioni o danni al prodotto.



ATTENZIONE ALLA TENSIONE ELETTRICA!

La tensione elettrica può mettere in pericolo la vita e la salute.



PERICOLO DI SOFFOCAMENTO!

Tenere le parti più piccole e il materiale d'imballaggio lontani dalla portata dei bambini!



MODIFICHE AL PRODOTTO

Non apportare in nessun caso modifiche al prodotto! Eventuali modifiche possono invalidare la garanzia, e rendere il prodotto non sicuro o addirittura pericoloso.

CE DICHIARAZIONE DI CONFORMITÀ

Questo prodotto soddisfa i requisiti delle direttive europee e nazionali. Le dichiarazioni e i documenti corrispondenti sono disponibili presso il produttore.

2.0 INDICAZIONI DI SICUREZZA

2.1 INDICAZIONI DI SICUREZZA PER L'UTILIZZO

- **ATTENZIONE!** Leggere attentamente le istruzioni e le indicazioni di sicurezza.
- In caso di danneggiamento dell'apparecchio prendere contatto con il servizio clienti Deuba. Eventuali interventi non autorizzati sull'apparecchio invalidano la garanzia.

2.2 INDICAZIONI DI SICUREZZA PER LE APPARECCHIATURE ELETTRICHE

- Prima della messa in funzione, assicurarsi che l'alimentazione corrisponda con il tipo indicato sulla targhetta identificativa.
- Interrompere l'alimentazione prima di effettuare qualsiasi operazione sull'apparecchio.
- Accertarsi che non penetri acqua all'interno dell'apparecchio.
- Non utilizzare l'apparecchio se la spina, il cavo di alimentazione o un qualsiasi altro suo componente sono difettosi o danneggiati.
- Non staccare la spina dalla presa di corrente tirando il cavo di alimentazione.
- Non maneggiare la spina con le mani bagnate o umide.
- Questo apparecchio può essere utilizzato da bambini a partire da 8 anni e da persone con ridotte capacità fisiche, sensoriali o mentali oppure mancanza di esperienza e conoscenza, se sottoposti a sorveglianza o se istruiti in merito all'utilizzo sicuro dell'apparecchio e consapevoli dei pericoli da esso derivanti. Non permettere ai bambini di giocare con l'apparecchio. La pulizia e la manutenzione a carico dell'utente non devono essere eseguite da bambini senza la supervisione di un adulto.
- Non utilizzare gli apparecchi elettrici in atmosfere potenzialmente esplosive, ad esempio in presenza di liquidi, gas o polveri infiammabili.
- Tenere i bambini e le altre persone lontano per tutta la durata di utilizzo dell'apparecchio elettrico. Le distrazioni possono causare la perdita di controllo.
- Le spine degli apparecchi elettrici devono essere compatibili con la presa di corrente. Non modificare in alcun caso la spina.
- Utilizzare il cavo di alimentazione solo per lo scopo previsto. Tenerlo lontano da calore, oli, spigoli taglienti o parti in movimento. I cavi danneggiati o attorcigliati aumentano il rischio di folgorazione.
- Controllare l'apparecchio per individuare eventuali difetti o danni. Se danneggiato, far riparare l'apparecchio elettrico da un tecnico prima dell'utilizzo.

2.3 AVVERTENZE GENERALI

- Si consiglia la presenza di 1-2 persone per eseguire le operazioni di montaggio.
- Applicare le viti dapprima a mano serrandole leggermente in modo che trovino sostegno e colleghino gli elementi in modo lasco.
- Serrare completamente le viti solo quando tutti gli elementi sono collegati tra loro. Serrando successivamente le viti, è possibile compensare piccole deviazioni dei fori o delle saldature, che possono verificarsi con prodotti artigianali.

- Assicurarsi che il prodotto sia completamente montato prima dell'utilizzo. Verificare che tutte le viti e i bulloni siano serrati e controllarli con regolarità.
- Non serrare eccessivamente le viti.
- Decliniamo qualsiasi responsabilità per i danni conseguenti da scarsa manutenzione e cura.
- Prestare attenzione alla stabilità. Utilizzare esclusivamente su una superficie piana, solida e stabile.
- **Nota:** Per il montaggio è necessario un attrezzo adatto.
- **ATTENZIONE!** Tenere lontani i bambini durante le operazioni di montaggio: pericolo di lesioni!
- **ATTENZIONE!** Tenere le dita e gli arti lontano dalle parti in movimento: pericolo di schiacciamento!
- È vietato stare in piedi o sedersi sulla scrivania.
- Non utilizzare in alcun caso la scrivania per sollevare persone o altri carichi.
- Prima dell'utilizzo ispezionare l'ambiente e assicurarsi che non vi siano ostacoli al di sopra o al di sotto della scrivania (ad es. tetto spiovente, roll container, cestino per carta, ecc.).
- Fare attenzione che non vi sia il rischio di collisione nel caso in cui sulla scrivania siano presenti oggetti quali, ad esempio, strumentazioni hardware.
- **ATTENZIONE!** Azionando la regolazione dell'altezza, fare attenzione che eventuali oggetti (ad es. mobili) o parti del corpo non rimangano incastrati! Ad ogni utilizzo l'utente deve assicurarsi che non vi siano altre persone nei pressi della scrivania e che il percorso della scrivania sia libero da ostacoli.
- Al fine di evitare il pericolo di schiacciamento o di lesioni da taglio, è necessario mantenere una distanza minima di 25 mm dagli oggetti adiacenti!
- **Nota:** L'unità di controllo può essere montata a scelta a sinistra o a destra sotto il piano del tavolo. Assicurarsi che il motore sia sempre montato sullo stesso lato dell'unità di controllo. I fori necessari a tale scopo sono già predisposti e identici sia sul lato sinistro che su quello destro.

3.0 UTILIZZO A NORMA

L'uso della scrivania è consentito solo in ambienti interni e fino ad un carico massimo di 80 Kg. La scrivania è progettata esclusivamente per l'impiego come tavolo da lavoro per attività in piedi o seduti. Utilizzare il prodotto solo per lo scopo previsto.

Il produttore declina qualsiasi responsabilità per danni derivanti da un uso improprio del prodotto. Qualsiasi modifica al prodotto può influire negativamente sulla sicurezza, causare pericoli e invalidare la garanzia.

Solo per uso domestico e non adatto all'uso commerciale.

4.0 INDICAZIONI PER L'APERTURA DELL'IMBALLAGGIO

Aprire il cartone di imballaggio ed estrarre il prodotto. Dopo aver disimballato il prodotto, verificare che sia completo e non presenti danni. Reclami tardivi non potranno essere accettati.

Al momento del disimballaggio, è possibile che si diffonda un leggero odore per un breve periodo di tempo.

5.0 IMPIEGO

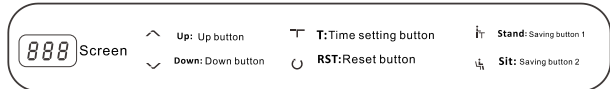

Nota: dopo il montaggio, ripristinare per prima cosa le impostazioni di fabbrica.

Nota: non eseguire questa operazione finché la scrivania non è completamente montata.

1. Ripristino delle impostazioni di fabbrica (calibrazione)

- Tenere premuto il pulsante RST "U" per 3 secondi finché sullo schermo non appare "---", quindi rilasciarlo. La scrivania si sposta automaticamente verso l'alto e verso il basso per trovare la posizione più alta e più bassa. Il sistema ritorna automaticamente alle impostazioni di fabbrica.

2. Regolazione dell'altezza

- Se si tiene premuto il pulsante "▲" finché il display non lampeggia:
Il piano di lavoro si sposta verso l'alto, fino a raggiungere la posizione più alta. Premere nuovamente il pulsante quando si raggiunge l'altezza desiderata.
- Se si tiene premuto il pulsante "▼" finché il display non lampeggia:
Il piano di lavoro si sposta verso il basso, fino a raggiungere la posizione più bassa. Premere nuovamente il pulsante quando si raggiunge l'altezza desiderata.

3. Salvataggio e azionamento

- Salvataggio altezza per lavorare in piedi:
Portare il piano di lavoro all'altezza desiderata per lavorare in piedi, tenere premuto "▲" per 3 secondi, il display lampeggia e la posizione viene salvata.
- Salvataggio altezza per lavorare seduti:
Portare il piano di lavoro all'altezza desiderata per lavorare seduti, tenere premuto "▼" per 3 secondi, il display lampeggia e la posizione viene salvata.
- Se ora si preme il pulsante "▲" o "▼", il piano di lavoro si sposta automaticamente all'altezza della posizione salvata e può essere fermato a piacere premendo nuovamente.

Nota: Quando si imposta l'altezza di salvataggio, è necessario che l'altezza della posizione per lavorare in piedi (punto più alto) sia situata più in alto rispetto all'altezza della posizione per lavorare seduti (punto più basso); in caso contrario, non sarà possibile salvare questa impostazione.

4. Funzione di promemoria contro la mancanza di movimento (metodo del conto alla rovescia)

Il conto alla rovescia offre 3 livelli di tempo: T30=30 minuti, T45=45 minuti, T60=60 minuti.

- Avviare il conto alla rovescia premendo brevemente "T", in modo da visualizzare in successione "[30/45/60]" e avviare il conto alla rovescia.
- Terminare il conto alla rovescia premendo brevemente "T" per visualizzare il numero sullo schermo.
- Al termine del conto alla rovescia, il display lampeggia sullo schermo per 1 minuto. Per terminare, premere un tasto qualsiasi.
- Se, dopo 5 messaggi di promemoria consecutivi, la scrivania non viene utilizzata, il sistema si spegne automaticamente.

6.0 ISTRUZIONI DI CURA E MANUTENZIONE

Per la pulizia utilizzare un panno e acqua calda saponata. Non utilizzare detersivi o saponi contenenti solventi. Candeggina e altri prodotti sbiancanti potrebbero danneggiare il prodotto. Ulteriori istruzioni per la cura sono eventualmente disponibili sul prodotto.

La pulizia, il controllo e la manutenzione regolari aumentano la sicurezza e la durata utile del prodotto.

7.0 RISOLUZIONE DEI PROBLEMI

L'unità di controllo non funziona

Passaggio 1: Scollegare il cavo di alimentazione e il cavo del motore dall'unità di controllo e ricollegarli.

Passaggio 2: Tenere premuto il pulsante RST "⏮" per 3 secondi fino a quando sullo schermo non compare "---", quindi rilasciare il pulsante. Il tavolo si muove automaticamente verso l'alto e verso il basso per trovare la posizione più alta e quella più bassa. Il sistema torna automaticamente alle impostazioni di fabbrica.

Rumori e oscillazioni della scrivania

Verificare che le gambe del tavolo siano perpendicolari al piano, serrare nuovamente le viti delle gambe superiori e quelle dei montanti obliqui.

8.0 DATI TECNICI

Articolo	110183, 110184, 110185, 110186
Dimensioni (L x P x A)	120 x 60 x 72 – 117 cm
Spessore del piano del tavolo	15 mm
Ingresso	AC 100V-240 V, 50/60 Hz, 0.8 A
Uscita	DC 29 V, 1 A, 29 W
Potenza	50 W
Velocità	12,5 mm/s
Volume	< 52 db
Capacità di carico massima	80 Kg
Alimentatore in ingresso	AC 100 V - 240 V, 50/60 Hz, 0,8 A
Alimentatore in uscita	DC 12 V, 2 A, 24 W
Potenza in uscita Ricarica wireless	15 W (compatibile con 5 W / 7,5 W / 10 W / 15 W)
Potenza in uscita Porta USB A / USB C	10 W

9.0 SMALTIMENTO

Al termine del lungo ciclo di vita del prodotto provvedere al corretto smaltimento delle preziose materie prime per permetterne il regolare riciclaggio. In caso di dubbi rivolgersi ai centri di raccolta e smaltimento presenti nella propria zona.



SMALTIMENTO CORRETTO DEI COMPONENTI ELETTRICI

Non smaltire in alcun caso gli apparecchi elettrici nei rifiuti domestici!

L'apparecchio è soggetto alla direttiva 2012/19/UE.

Questa afferma che l'apparecchio, al termine del suo periodo di utilizzo, non potrà essere smaltito con la normale spazzatura, ma consegnato in centri di raccolta speciali, discariche per materiali riciclabili o aziende di smaltimento.

Lo smaltimento, per l'acquirente, è gratuito. Rispettare l'ambiente e smaltire in modo corretto.

Prima di restituire il prodotto, rimuovere le batterie o gli accumulatori che non sono integrati nel vecchio apparecchio, così come le lampadine che possono essere rimosse senza essere distrutte, e portarle in un punto di raccolta separato.

MANUAL DE INSTRUCCIONES

Apreciada cliente, apreciado cliente:

Muchas gracias por elegir nuestro producto. Sin duda, ha hecho una buena elección al comprar uno de los artículos de nuestra marca. Para cumplir el alto nivel de calidad deseado, nuestros productos se someten a inspecciones periódicas y, lógicamente, siempre cumplen con los elevados requisitos de la Unión Europea.

ÍNDICE

1.0 SÍMBOLOS.....	25
2.0 INDICACIONES DE SEGURIDAD	26
2.1 INDICACIONES DE SEGURIDAD RELATIVAS AL USO DEL PRODUCTO	26
2.2 INDICACIONES PARA LA SEGURIDAD ELÉCTRICA	26
2.3 INDICACIONES GENERALES	26
3.0 USO PREVISTO	27
4.0 INSTRUCCIONES DE DESEMBALAJE	27
5.0 USO DEL PRODUCTO	27
6.0 INDICACIONES DE MANTENIMIENTO Y CUIDADO.....	28
7.0 SOLUCIÓN DE PROBLEMAS.....	29
8.0 DATOS TÉCNICOS	29
9.0 ELIMINACIÓN	29

1.0 SÍMBOLOS



IMPORTANTE, GUÁRDELO PARA FUTURAS CONSULTAS: LEA ATENTAMENTE

Antes de usar el producto por primera vez, lea detenidamente este manual de instrucciones. Consérvelo para poder consultarlo en un futuro. En caso de que posteriormente entregue este producto a un tercero, no olvide entregar también este manual de instrucciones.



¡ATENCIÓN! ¡PELIGRO POTENCIAL!

Siga las indicaciones de seguridad y las instrucciones de montaje para prevenir riesgos de lesiones o daños en el producto.



¡ADVERTENCIA DE TENSIÓN ELÉCTRICA!

La tensión eléctrica supone un peligro para la vida y la salud.



¡PELIGRO DE ASFIXIA!

¡Mantenga las piezas pequeñas y los materiales de embalaje fuera del alcance de los niños!



MODIFICACIONES DEL PRODUCTO

¡No haga modificaciones en este producto bajo ningún pretexto! Cualquier modificación anulará la garantía. El producto puede volverse inseguro o peligroso.

CE CERTIFICACIÓN DE CONFORMIDAD

Este producto cumple con los requisitos de las directrices europeas y nacionales aplicables. Las declaraciones y los documentos correspondientes están en poder del fabricante.

2.0 INDICACIONES DE SEGURIDAD

2.1 INDICACIONES DE SEGURIDAD RELATIVAS AL USO DEL PRODUCTO

- ¡ATENCIÓN! Lea con atención todas las indicaciones de seguridad e instrucciones.
- En caso de producirse daños en el producto, contacte con el servicio de atención al cliente de Deuba. Los trabajos no autorizados en el producto anulan la garantía.

2.2 INDICACIONES PARA LA SEGURIDAD ELÉCTRICA

- Antes de poner el producto en funcionamiento, compruebe que la alimentación energética sea acorde a la establecida en la placa de identificación.
- Asegúrese de desconectar el producto de la corriente eléctrica antes de manipularlo.
- Asegúrese de que no pueda entrar agua en el producto.
- No utilice el producto si el enchufe, el cable de alimentación o cualquier otra parte presenta daños o defectos.
- No tire del cable de alimentación para extraer el enchufe de la toma de corriente.
- No enchufe ni desenchufe el producto con las manos mojadas.
- Los niños a partir de los 8 años y las personas que presentan una disminución en sus facultades físicas, sensoriales o mentales, o no poseen la experiencia o los conocimientos suficientes pueden utilizar el producto bajo supervisión o si han recibido instrucciones sobre su uso seguro y comprenden los peligros resultantes. Este producto no es un juguete. La limpieza y el mantenimiento a cargo del usuario no podrán ser realizados por niños sin supervisión.
- No utilice productos electrónicos en atmósferas potencialmente explosivas, por ejemplo, en presencia de líquidos, gases o polvos inflamables.
- Mantenga a los niños y otras personas lejos del producto durante su uso. Las distracciones pueden provocar la pérdida de control.
- Los enchufes de los productos eléctricos deben ser compatibles con la toma de corriente. Nunca cambie el enchufe.
- Utilice el cable del producto solo para su fin previsto. Manténgalo alejado de objetos a altas temperaturas, aceites, bordes afilados o piezas móviles. Los cables dañados o enredados aumentan el peligro de una descarga eléctrica.
- Asegúrese de que el producto no tenga fallos o daños. Si estuviera dañado, solicite a un especialista su reparación antes de volver a usarlo.

2.3 INDICACIONES GENERALES

- Recomendamos que el montaje sea realizado por 1 o 2 personas.
- Preste atención a enrosacar los tornillos a mano y apretarlos ligeramente en primer lugar, de manera que queden sujetos y los elementos estén conectados sin quedar apretados.
- Hasta que no estén unidos todos los elementos, los tornillos no deben apretarse. Apretar posteriormente los tornillos permite ajustar pequeñas desviaciones de las perforaciones o soldaduras que pueden generarse en los productos fabricados a mano.
- Asegúrese de que el producto esté completamente montado antes de utilizarlo. Compruebe que todos los tornillos y pernos estén bien apretados y revíselos con regularidad.

- No apriete demasiado los tornillos.
- No nos hacemos responsables de los daños derivados de la falta de mantenimiento y cuidado.
- Asegúrese de que el producto tenga una base estable. Utilice el producto únicamente sobre una superficie plana, firme y resistente.
- **Nota:** Para el montaje se necesitan herramientas adecuadas.
- **¡ATENCIÓN!** Mantenga a los niños pequeños alejados durante el montaje: ¡peligro de lesiones!
- **¡ATENCIÓN!** Mantenga los dedos y las extremidades alejados de las partes móviles. ¡Peligro de aplastamiento!
- Está prohibido ponerse de pie o sentarse sobre la mesa.
- No utilice el escritorio para levantar personas o cargas.
- Antes de utilizarlo, evalúe el entorno y asegúrese de que no haya obstáculos por encima o por debajo de la mesa (por ejemplo, un techo inclinado, contenedores con ruedas, papeleras, etc.).
- Asegúrese también de evitar las colisiones en caso de que haya objetos, como, por ejemplo, dispositivos electrónicos, sobre el escritorio.
- **¡ATENCIÓN!** ¡Asegúrese de que no queden atascados objetos (por ejemplo, muebles) o partes del cuerpo al ajustar la altura! Al ajustarla, el usuario debe asegurarse de que no haya otras personas utilizando el escritorio y de que el recorrido esté libre de obstáculos.
- ¡Debe mantenerse una distancia mínima de 25 mm con los objetos adyacentes para evitar puntos de aplastamiento y cizallamiento!
- **Nota:** La unidad de control se puede montar a la izquierda o a la derecha debajo del tablero de la mesa. Asegúrese de que el motor se monte siempre en el mismo lado que la unidad de control. Los orificios necesarios para ello ya están prefabricados y son idénticos en el lado izquierdo y derecho.

3.0 USO PREVISTO

El escritorio solo puede utilizarse en interiores y cuenta con una capacidad de carga máxima de 80 kg. Está previsto exclusivamente como lugar de trabajo para realizar actividades en posición sentada y de pie. Utilice el producto únicamente para el fin previsto.

El fabricante no se hace responsable de los daños causados por un uso inadecuado. Cualquier modificación realizada en el producto puede repercutir negativamente en la seguridad u ocasionar riesgos, por lo que anulará la garantía.

Solo para uso doméstico, no apto para uso comercial.

4.0 INSTRUCCIONES DE DESEMBALAJE

Abra la caja y saque el producto. A continuación, asegúrese de que el producto no presente daños y esté completo. No se aceptarán reclamaciones posteriores.

Al desempaquetarlo, es posible que el producto emita un ligero olor que desaparecerá con el tiempo.

5.0 USO DEL PRODUCTO

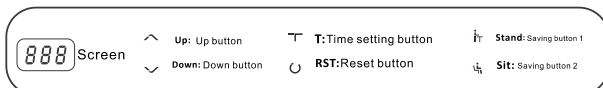
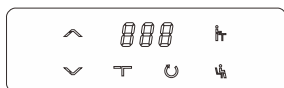



Nota: Al finalizar el montaje, restablezca en primer lugar la configuración predeterminada.

Nota: Haga esto únicamente cuando la mesa se haya montado por completo.

1. Restablecimiento de la configuración predeterminada (calibrado)

- Mantenga pulsado el botón RST «» por 3 segundos hasta que aparezca el símbolo «---» en la pantalla. A continuación, suelte el botón. La mesa se moverá de forma automática hacia arriba y abajo para registrar la posición más alta y la más baja. El sistema se restablece automáticamente a la configuración predeterminada.

2. Ajuste de altura

- Al mantener pulsado el botón «» hasta que comience a encenderse y apagarse de forma intermitente, la superficie de trabajo se desplaza hacia arriba hasta alcanzar el punto más alto. Vuelva a pulsar el botón al alcanzar la altura deseada.
- Al mantener pulsado el botón «» hasta que comience a encenderse y apagarse de forma intermitente, la superficie de trabajo se desplaza hacia abajo hasta alcanzar el punto más bajo. Vuelva a pulsar el botón al alcanzar la altura deseada.



3. Configuración de posición y funcionamiento

- Configuración de posición de pie:

Desplace la superficie de trabajo hacia la altura deseada para usar el escritorio de pie, mantenga pulsado el botón «» por 3 segundos y la luz se encenderá y apagará, lo que implica que la posición se ha almacenado.

- Configuración de posición sentada:



Desplace la superficie de trabajo hacia la altura deseada para usar el escritorio sentado, mantenga pulsado el botón «» por 3 segundos y la luz se encenderá y apagará, lo que implica que la posición se ha almacenado.

- Al pulsar el botón «» o «», la superficie de trabajo se desplazará de manera automática a la altura configurada y podrá detenerse donde se desee pulsando el botón nuevamente.

Nota: Al configurar la posición, la altura de la posición de pie (punto más alto) debe ser más alta que la altura de la posición sentada (punto más bajo); de lo contrario, no podrá guardarse la configuración.

4. Función de aviso de falta de movimiento (cuenta regresiva)

La cuenta regresiva tiene 3 duraciones: T30 = 30 minutos, T45 = 45 minutos, T60 = 60 minutos.

- Inicie la cuenta regresiva al pulsar brevemente el botón «» para que se muestre de forma consecutiva «[30/45/60]» y comience la cuenta regresiva.
- Termine la cuenta regresiva al pulsar brevemente el botón «» para ver el número en la pantalla.
- Una vez que la cuenta regresiva termina, el símbolo de la pantalla se enciende y apaga durante 1 minuto. Pulse cualquier botón para cerrar el modo de cuenta regresiva.
- Si no se utiliza el escritorio después de 5 avisos consecutivos, el sistema se desconecta automáticamente.

6.0 INDICACIONES DE MANTENIMIENTO Y CUIDADO

Limpie el producto con un paño y agua tibia con jabón. No utilice productos o agentes de limpieza que contengan disolventes. La lejía puede dañar el producto. Encontrará más indicaciones de cuidado en el mismo producto.

La limpieza, el mantenimiento y los controles regulares aumentan la seguridad y la vida útil del producto.

7.0 SOLUCIÓN DE PROBLEMAS

La unidad de control no funciona

Paso 1: Desenchufe el cable de alimentación y el cable del motor de la unidad de control y vuelva a enchufarlos.

Paso 2: Mantenga pulsado el botón RST «» durante 3 segundos hasta que aparezca «---» en la pantalla y, a continuación, suelte el botón. La mesa se moverá automáticamente hacia arriba y hacia abajo para encontrar la posición más alta y más baja. El sistema volverá automáticamente a la configuración de fábrica.

Ruidos y vibraciones de la mesa

Compruebe que las patas de la mesa estén perpendiculares al tablero, vuelva a apretar los tornillos de las patas superiores de la mesa y los tornillos de los tirantes inclinados.

8.0 DATOS TÉCNICOS

Artículo	110183, 110184, 110185, 110186
Dimensiones (L x P x H)	120 x 60 x 72 – 117 cm
Grosor del tablero	15 mm
Entrada	AC 100V-240 V, 50/60 Hz, 0.8 A
Salida	DC 29 V, 1 A, 29 W
Potencia	50 W
Velocidad	12,5 mm/s
Volumen	< 52 db
Capacidad de carga máxima	80 Kg
Fuente de alimentación de entrada	AC 100 V - 240 V, 50/60 Hz, 0,8 A
Fuente de alimentación de salida	DC 12 V, 2 A, 24 W
Potencia de salida Carga inalámbrica	15 W (compatible con 5 W / 7,5 W / 10 W / 15 W)
Potencia de salida Conexión USB A / USB C	10 W

9.0 ELIMINACIÓN

Al final de la larga vida útil de su producto, deseche las materias primas valiosas de una manera adecuada para que se puedan reciclar según corresponda. Consulte a las empresas de gestión de residuos o a los centros de reciclaje locales si tiene alguna duda.



ELIMINACIÓN ADECUADA DE LOS COMPONENTES ELÉCTRICOS

¡No deseche los productos eléctricos con los residuos domésticos!

El producto está sujeto a la Directiva 2012/19/UE.

Esta Directiva establece que el producto no puede desecharse con los residuos domésticos al final de su vida útil, sino que debe entregarse en un centro de recogida especializado, un centro de reciclaje o una empresa de gestión de residuos.

Esta eliminación es gratuita para usted. Cuide el medio ambiente y elimine el producto correctamente.

Antes de devolver el producto, retire las baterías o los acumuladores que no estén incorporados en el producto, así como las bombillas que puedan retirarse sin provocar daños, y deséchelos por separado.

GEBRUIKSAANWIJZING

Beste klant,

Bedankt dat u voor ons product heeft gekozen. U heeft met de aankoop van een van onze merkproducten een goede keuze gemaakt. Om aan de gewenste hoge kwaliteitsstandaard te voldoen, worden onze producten regelmatig gecontroleerd en voldoen ze uiteraard altijd aan de hoge eisen van de Europese Unie.

INHOUDSOPGAVE

1.0 SYMBOLEN	31
2.0 VEILIGHEIDSINSTRUCTIES	32
2.1 VEILIGHEIDSINSTRUCTIES VOOR HET GEBRUIK	32
2.2 VEILIGHEIDSINSTRUCTIES ELEKTRICITEIT	32
2.3 ALGEMENE AANWIJZINGEN	32
3.0 BEOOGD GEBRUIK	33
4.0 UITPAKINSTRUCTIES	33
5.0 BEDIENING	33
6.0 ONDERHOUDSINSTRUCTIES	34
7.0 PROBLEEMOPLOSSING	35
8.0 TECHNISCHE GEGEVENS	35
9.0 VERWIJDERING	35

1.0 SYMBOLEN



BELANGRIJK – VOOR TOEKOMSTIG GEBRUIK BEWAREN: AANDACHTIG DOORLEZEN!

Lees voor het eerste gebruik de hele gebruiksaanwijzing zorgvuldig door. Bewaar deze gebruiksaanwijzing voor toekomstig gebruik. Als u het product op een later tijdstip doorgeeft, vergeet dan niet om ook deze gebruiksaanwijzing mee te geven.



LET OP! POTENTIEEL GEVAAR!

Volg de veiligheids- en montage-instructies om het risico op verwondingen of schade aan het product te voorkomen.



WAARSCHUWING VOOR ELEKTRISCHE SPANNING!

Elektrische spanning vormt een gevaar voor leven en gezondheid.



VERSTIKKINGSGEVAAR!

Houd kleine onderdelen en verpakkingsmateriaal uit de buurt van kinderen!



WIJZIGINGEN AAN HET PRODUCT

Breng nooit wijzigingen aan het product aan! Wijzigingen maken de garantie ongeldig. Het product kan onveilig of gevaarlijk worden.

CE CONFORMITEITSVERKLARING

Dit product voldoet aan de eisen van de toepasselijke Europese en nationale richtlijnen. Overeenkomstige verklaringen en documenten zijn bij de fabrikant opgeslagen.

2.0 VEILIGHEIDSINSTRUCTIES

2.1 VEILIGHEIDSINSTRUCTIES VOOR HET GEBRUIK

- **LET OP!** Lees alle waarschuwingen en veiligheidsinstructies zorgvuldig door.
- Neem bij schade aan het apparaat contact op met de Deuba-klantenservice. Ongeautoriseerde werkzaamheden aan het apparaat annuleren de garantie.

2.2 VEILIGHEIDSINSTRUCTIES ELEKTRICITEIT

- Vergewis u er voor ingebruikname van dat de voedingsspanning overeenkomt met de gegevens op het typeplaatje.
- Koppel de voeding los voordat u aan het apparaat werkt.
- Voorkom dat er water in het apparaat kan komen.
- Gebruik het apparaat niet als de stekker, de kabel of enig ander onderdeel van het apparaat defect of beschadigd is.
- Haal de stekker niet uit het stopcontact door aan de kabel te trekken.
- Stekkers mogen nooit met natte handen in het stopcontact worden gestoken of eruit worden getrokken.
- Dit apparaat kan worden gebruikt door kinderen van 8 jaar en ouder en door personen met verminderde fysieke, zintuiglijke of mentale vermogens of een gebrek aan ervaring en kennis, mits zij onder toezicht staan of zijn geïnstrueerd in het veilige gebruik van het apparaat en de daaruit voortvloeiende gevaren begrijpen. Laat kinderen niet met het apparaat spelen. Reiniging en gebruikersonderhoud mogen niet door kinderen zonder toezicht worden uitgevoerd.
- Gebruik geen elektrische apparaten in een explosiegevaarlijke omgeving, bijvoorbeeld in de buurt van brandbare vloeistoffen, gassen of stof.
- Houd kinderen en andere personen uit de buurt zolang u een elektrisch apparaat bedient. Als u wordt afgeleid kan dat leiden tot controleverlies.
- De stekkers van elektrische apparaten moeten compatibel zijn met het stopcontact. Vervang in geen geval de stekker.
- Gebruik de kabel van het apparaat alleen voor het doel waarvoor het is ontworpen. Houd de kabel uit de buurt van hitte, olie, scherpe randen of bewegende onderdelen. Beschadigde of verdraaide kabels verhogen het risico op elektrische schokken.
- Controleer het apparaat op storingen en schade. Is het elektrische apparaat beschadigd, laat dit dan voor het gebruik door een vakman repareren.

2.3 ALGEMENE AANWIJZINGEN

- Wij adviseren om het product met 1 – 2 personen te monteren.
- Breng de schroeven aan en draai ze handvast aan, zodat de schroef grijpt en de elementen losjes zijn verbonden.
- De schroeven mogen pas worden aangedraaid als alle elementen met elkaar zijn verbonden. Door de schroeven vervolgens aan te draaien, kunnen kleine afwijkingen in de boorgaten of lasnaden worden opgevangen die bij handgemaakte producten kunnen optreden.
- Zorg ervoor dat het product voor het gebruik volledig gemonteerd is. Controleer of alle schroeven en bouten zijn aangedraaid en herhaal deze controle regelmatig.

- Draai de schroeven niet te vast.
- Wij zijn niet verantwoordelijk voor gevolgschade die voortvloeit uit een gebrek aan onderhoud.
- Zorg ervoor dat het product veilig en stevig staat. Alleen gebruiken op een vlakke, stevige en stabiele ondergrond.
- **Opmerking:** Voor de montage is geschikt gereedschap nodig.
- **LET OP!** Houd kleine kinderen tijdens de montage uit de buurt; gevaar voor letsel!
- **LET OP!** Houd uw vingers en ledematen uit de buurt van bewegende delen; beknellingsgevaar!
- Het is verboden om op de tafel te staan of te zitten.
- Gebruik het bureau nooit om personen of lasten te heffen.
- Controleer voor gebruik de omgeving en vergewis u ervan dat er geen obstakels boven of onder het bureau zijn (bijv. schuin dak, rolcontainer, prullenmand, enz.).
- Zorg er tevens voor dat eventuele voorwerpen op het bureau (bijv. computerapparatuur) nergens tegenaan kunnen botsen.
- **LET OP!** Bij het gebruik van de hoogteverstelling moet ervoor worden opgelet dat geen voorwerpen (bijv. meubels) of lichaamsdelen worden ingeklemd! Bij iedere bediening moet de gebruiker zich ervan vergewissen dat er geen andere personen bij het bureau aanwezig zijn en dat het verplaatsingstraject vrij van obstakels is.
- Houd minimaal 25 mm afstand van nabije voorwerpen, om klem- en afknelpunten te vermijden!
- **Opmerking:** De besturingseenheid kan naar keuze links of rechts onder het tafelblad worden gemonteerd. Let erop dat de motor altijd aan dezelfde kant als de besturingseenheid wordt gemonteerd. De daarvoor benodigde boorgaten zijn al voorgeboord en zijn aan de linker- en rechterkant identiek.

3.0 BEOOGD GEBRUIK

Het bureau mag alleen binnenshuis en voor lasten tot maximaal 80 kg worden gebruikt. Het is uitsluitend bedoeld als werkplek voor activiteiten vanuit een zittende of staande positie. Gebruik het product alleen voor het beoogde doel.

De fabrikant aanvaardt geen aansprakelijkheid voor schade als gevolg van onbeoogd gebruik. Elke wijziging aan het product kan een negatieve invloed hebben op de veiligheid, gevaren veroorzaken en de garantie ongeldig maken.

Alleen geschikt voor huishoudelijk gebruik en niet voor commercieel gebruik.

4.0 UITPAKINSTRUCTIES

Open de doos en neem het product eruit. Controleer het product na het uitpakken op volledigheid en beschadigingen. Latere klachten kunnen niet in behandeling worden genomen. Bij het uitpakken kan er gedurende korte tijd een lichte geur ontstaan.

5.0 BEDIENING

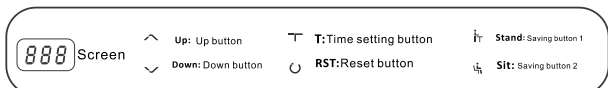



Opmerking: Na montage eerst de fabrieksinstelling herstellen.

Opmerking: Voer deze handeling pas uit nadat de tafel volledig gemonteerd is.



1. Fabrieksinstellingen herstellen (kalibreren)

- Houd de toets "RST"  gedurende 3 seconden ingedrukt tot "---" op het display verschijnt; laat vervolgens de toets los. De tafel beweegt automatisch op en neer om de hoogste en laagste positie te vinden. Het systeem keert automatisch naar de fabrieksinstelling terug.

2. Hoogteverstelling

- Wanneer u de toets " " indrukt en vasthoudt tot de indicator knippert: Het werkvlak beweegt omhoog tot het hoogste punt is bereikt. Druk nogmaals op de toets wanneer de gewenste hoogte is bereikt.
- Wanneer u de toets " " indrukt en vasthoudt tot de indicator knippert: Het werkvlak beweegt omlaag tot het laagste punt is bereikt. Druk nogmaals op de toets wanneer de gewenste hoogte is bereikt.



3. Geheugen en bediening

- Stahoogte opslaan:
Beweeg het werkvlak naar de gewenste stahoogte en druk aanhoudend gedurende 3 seconden op ""; de indicator knippert en de stand wordt opgeslagen.
- Zithoogte opslaan:
Beweeg het werkvlak naar de gewenste zithoogte en druk aanhoudend gedurende 3 seconden op ""; de indicator knippert en de stand wordt opgeslagen.
- Als u nu op de toets " " of " " drukt, beweegt het werkblad automatisch naar de opgeslagen positie; deze beweging kan naar wens worden gestopt door nogmaals te drukken.

Opmerking: Bij het opslaan van de hoogte in het geheugen moet de hoogte voor de staande positie (pijlte op) hoger zijn dan die voor de zittende positie (pijlte neer), anders kan de instelling niet in het geheugen worden opgeslagen.

4. Herinneringsfunctie tegen bewegingstekort (aftelmethode)

De afteltijd heeft 3 instelwaarden: T30=30 minuten, T45=45 minuten, T60=60 minuten.

- Start het aftellen door kort op " " te drukken zodat "[30/45/60]" achter elkaar wordt weergegeven en het aftellen begint.
- Beëindig het aftellen door kort op " " te drukken zodat het cijfer op het display wordt weergegeven.
- Wanneer de afteltijd is verstreken, zal de indicator gedurende 1 minuut op het display knippen. Druk op enige toets om de indicator uit te schakelen.
- Als het bureau na 5 opeenvolgende herinneringen niet gebruikt wordt, schakelt het systeem automatisch uit.

6.0 ONDERHOUDSINSTRUCTIES

Gebruik voor het reinigen een doek en warm zeepsop. Gebruik geen reinigings- of wasmiddelen die oplosmiddelen bevatten. Bleekmiddelen kunnen het product beschadigen. Eventuele verdere informatie voor de verzorging vindt u op het product.

Regelmatige reiniging, controle en onderhoud verhogen de veiligheid en de levensduur van het product.

7.0 PROBLEEMOPLOSSING

De besturingseenheid werkt niet

Stap 1: Trek de netsnoer en de motorkabel van de besturingseenheid los en sluit ze weer aan.

Stap 2: Houd de RST-knop " ⤵ " 3 seconden ingedrukt totdat "---" op het scherm verschijnt en laat de knop vervolgens los. De tafel beweegt automatisch omhoog en omlaag om de hoogste en laagste positie te vinden. Het systeem keert automatisch terug naar de fabrieksinstelling.

Geluiden en wiebelen van het bureau

Controleer of de tafelpoten loodrecht op het tafelblad staan, draai de schroeven van de bovenste tafelpoten en de schroeven van de schuine steunen weer vast.

8.0 TECHNISCHE GEGEVENS

Artikel	110183, 110184, 110185, 110186
Afmetingen (L x D x H)	120 x 60 x 72 – 117 cm
Dikte tafelblad	15 mm
Input	AC 100V-240 V, 50/60 Hz, 0.8 A
Output	DC 29 V, 1 A, 29 W
Vermogen	50 W
Snelheid	12,5 mm/s
Geluidssterkte	< 52 db
Maximale belastbaarheid	80 Kg
Input-voeding	AC 100 V - 240 V, 50/60 Hz, 0,8 A
Output-voeding	DC 12 V, 2 A, 24 W
Uitgangsvermogen draadloos opladen	15 W (compatibel met 5 W / 7,5 W / 10 W / 15 W)
Uitgangsvermogen USB A / USB C-aansluiting	10 W

9.0 VERWIJDERING

Voer aan het einde van de lange levensduur van het product de waardevolle grondstoffen op de juiste manier af, zodat een goede recycling kan plaatsvinden. Als u niet zeker weet wat u moet doen, helpen de plaatselijke afvalverwerkingsbedrijven of recyclingcentra u graag verder.



CORRECTE VERWIJDERING VAN ELEKTRISCHE COMPONENTEN

Gooi elektronische apparaten nooit bij het huisvuil!

Dit apparaat valt onder Richtlijn 2012/19/EU.

Deze bepaalt dat u het apparaat aan het einde van zijn levensduur niet met het normale huisvuil mag afvoeren, maar moet inleveren bij speciaal daarvoor ingerichte inzamelpunten, recyclingcentra of afvalverwerkingsbedrijven.

Deze verwijdering is gratis voor u. Bescherm het milieu door gescheiden verwijdering van afval. Verwijder voor het inleveren eventuele batterijen of accu's die niet in het apparaat zijn ingebouwd, evenals lampen die kunnen worden verwijderd zonder te worden vernietigd, en voer deze apart af.

INSTRUKCJA

Szanowni Klienci,

dziękujemy bardzo za wybór naszego produktu. Zakup jednego z naszych markowych produktów to dobry wybór. W celu spełnienia wysokich standardów jakościowych nasze produkty poddawane są regularnym kontrolom i zawsze spełniają wysokie wymagania Unii Europejskiej.

SPIS TREŚCI

1.0 SYMBOLE.....	36
2.0 WSKAZÓWKI DOTYCZĄCE BEZPIECZEŃSTWA.....	37
2.1 WSKAZÓWKI DOTYCZĄCE BEZPIECZEŃSTWA UŻYTKOWANIA	37
2.2 WSKAZÓWKI DOTYCZĄCE BEZPIECZEŃSTWA ELEKTRYCZNEGO	37
2.3 WSKAZÓWKI OGÓLNE.....	37
3.0 UŻYTKOWANIE ZGODNE Z PRZEZNACZENIEM	38
4.0 WSKAZÓWKI DOTYCZĄCE ROZPAKOWYWANIA.....	38
5.0 OBSŁUGA	39
6.0 WSKAZÓWKI DOTYCZĄCE KONSERWACJI I PIELEGNACJI.....	39
7.0 USUWANIE USTEREK.....	40
8.0 DANE TECHNICZNE.....	40
9.0 UTYLIZACJA.....	40

1.0 SYMBOLE



WAŻNE, ZACHOWAĆ NA PRZYSZŁOŚĆ: PROSZĘ UWAŻNIE PRZECZYTAĆ!

Przed pierwszym użyciem należy dokładnie przeczytać całą instrukcję. Prosimy zachować niniejszą instrukcję do późniejszego wykorzystania. W przypadku przekazania produktu innemu użytkownikowi należy przekazać również niniejszą instrukcję.



UWAGA! POTENCJALNE NIEBEZPIECZEŃSTWO!

Przestrzegać instrukcji montażu oraz wskazówek dotyczących bezpieczeństwa, aby uniknąć ryzyka urazów lub uszkodzenia produktu.



OSTRZEŻENIE PRZED NAPIĘCIEM ELEKTRYCZNYM!

Napięcie elektryczne stanowi zagrożenie dla życia i zdrowia.



NIEBEZPIECZEŃSTWO ZADŁAWIENIA!

Chronić przed dziećmi drobne elementy i materiał opakowaniowy!



MODYFIKACJA PRODUKTU

Nigdy nie dokonywać modyfikacji produktu! Modyfikacje powodują utratę gwarancji. Produkt może stać się niebezpieczny.

CE INFORMACJA O ZGODNOŚCI

Ten produkt spełnia wymagania obowiązujących dyrektyw europejskich i krajowych. Odpowiednie deklaracje i dokumenty są dostępne u producenta.

2.0 WSKAZÓWKI DOTYCZĄCE BEZPIECZEŃSTWA

2.1 WSKAZÓWKI DOTYCZĄCE BEZPIECZEŃSTWA UŻYTKOWANIA

- **UWAGA!** Należy przeczytać wszystkie instrukcje i wskazówki dotyczące bezpieczeństwa.
- W razie uszkodzenia urządzenia należy zwrócić się do działu obsługi klienta Deuba. Nieautoryzowane prace przy urządzeniu prowadzą do wygaśnięcia gwarancji.

2.2 WSKAZÓWKI DOTYCZĄCE BEZPIECZEŃSTWA ELEKTRYCZNEGO

- Przed rozpoczęciem korzystania z urządzenia należy sprawdzić, czy zasilanie jest zgodne ze specyfikacją podaną na tabliczce znamionowej.
- Przed rozpoczęciem prac przy urządzeniu należy upewnić się, że zasilanie jest odłączone.
- Chronić urządzenie przed kontaktem z wodą.
- Nie używać urządzenia, jeśli wtyczka, kabel sieciowy lub inna część urządzenia są uszkodzone lub wadliwe.
- Nie wyjmować wtyczki z gniazdka, pociągając za kabel.
- Nie wkładać wtyczki do gniazdka ani nie wyjmować jej z gniazdka mokrymi rękami.
- Urządzenie może być używane przez dzieci powyżej 8. roku życia oraz osoby z ograniczonymi zdolnościami fizycznymi, sensorycznymi lub umysłowymi lub osoby bez doświadczenia i wiedzy, jeżeli będą one pozostawać pod nadzorem lub zostały przeszkolone w zakresie bezpiecznego użytkowania urządzenia i rozumieją wynikające z tego zagrożenia. Dzieci nie mogą bawić się urządzeniem. Czyszczeniem i konserwacją nie mogą zajmować się dzieci pozostawione bez nadzoru.
- Nie używać urządzeń elektrycznych w obszarach zagrożonych wybuchem, np. w pobliżu palnych cieczy, gazów lub pyłów.
- Podczas pracy z urządzeniem nie pozwalać dzieciom i innym osobom na przebywanie w pobliżu. Rozproszenie uwagi może doprowadzić do utraty kontroli nad urządzeniem.
- Wtyczki urządzeń elektrycznych muszą pasować do gniazdek. W żadnym wypadku nie zmieniać wtyczki.
- Przewodu urządzenia używać tylko zgodnie z jego przeznaczeniem. Przewód przechowywać z dala od wysokich temperatur, oleju, ostrych krawędzi i ruchomych części. Uszkodzone lub splątane przewody zwiększają ryzyko porażenia prądem.
- Sprawdzić urządzenie pod kątem usterek i uszkodzeń. W przypadku stwierdzenia uszkodzeń przed użyciem urządzenia należy zlecić jego naprawę specjalistom.

2.3 WSKAZÓWKI OGÓLNE

- Zalecamy, aby montaż był wykonywany przez 1–2 osoby.
- Należy zwrócić uwagę na to, aby najpierw wkładać i tylko lekko dokręcać śruby ręcznie, tak aby śruba znalazła oparcie i luźno połączyła elementy.
- Śruby można mocno dokręcić dopiero wtedy, gdy wszystkie elementy zostaną ze sobą połączone. Dzięki późniejszemu dokręcaniu śrub można wyrównać niewielkie odchylenia

otworów wierconych lub spawów, które mogą powstać w przypadku produktów wykonanych ręcznie.

- Przed użyciem należy upewnić się, że produkt jest w pełni zmontowany. Sprawdzić, czy wszystkie wkręty i śruby są dokręcone, i regularnie je kontrolować.
- Nie dokręcać nadmiernie śrub.
- Nie ponosimy odpowiedzialności za szkody pośrednie spowodowane przez nieodpowiednią konserwację i pielęgnację.
- Zadbaj o stabilną pozycję. Używać wyłącznie na równym, stabilnym i wytrzymałym podłożu.
- **Wskazówka:** do montażu potrzebne jest odpowiednie narzędzie.
- **UWAGA!** Chronić przed małymi dziećmi podczas montażu, niebezpieczeństwo zranienia!
- **UWAGA!** Unikać zbliżania palców i kończyn do elementów ruchomych, niebezpieczeństwo zgniecenia!
- Stanie lub siedzenie na stole jest zabronione.
- Nigdy nie używać stołu do podnoszenia ludzi ani ciężarów.
- Przed użyciem sprawdzić otoczenie i usunąć wszelkie przeszkody znajdujące się nad lub pod stołem (np. skos dachu, kontenerek pod biurko, kosz na śmieci itp.).
- Należy zapewnić bezkolizyjność, gdy na biurku znajdują się przedmioty, np. sprzęt komputerowy.
- **UWAGA!** Podczas zmiany wysokości należy zwrócić uwagę, aby nie zablokować żadnych przedmiotów (np. mebli) lub części ciała! Podczas każdego użytkowania należy sprawdzić, czy przy biurku nie znajdują się inne osoby i czy droga przesuwania jest wolna od przeszkód.
- Zachować odstęp co najmniej 25 mm od znajdujących się obok przedmiotów, aby zapobiec zgnieceniom i skaleczeniom.
- **Uwaga:** Jednostka sterująca może być zamontowana po lewej lub prawej stronie pod blatem stołu. Należy upewnić się, że silnik jest zawsze montowany po tej samej stronie co jednostka sterująca. Niezbędne otwory są już wywiercone i są identyczne po lewej i prawej stronie.

3.0 UŻYTKOWANIE ZGODNE Z PRZEZNACZENIEM

Biurko może być użytkowane tylko w pomieszczeniach i z obciążeniem maksymalnym 80 kg. Służy ono wyłącznie jako miejsce pracy do wykonywania czynności na stojąco lub na siedząco. Produktu należy używać tylko zgodnie z jego przeznaczeniem.

Producent nie ponosi żadnej odpowiedzialności za szkody spowodowane przez użytkowanie niezgodne z przeznaczeniem. Wszelkie modyfikacje produktu mogą negatywnie wpłynąć na bezpieczeństwo, spowodować zagrożenia i prowadzą do wygaśnięcia gwarancji.

Tylko do użytku domowego, nie nadaje się do użytku komercyjnego.

4.0 WSKAZÓWKI DOTYCZĄCE ROZPAKOWYWANIA

Otworzyć karton i wyjąć produkt. Po rozpakowaniu skontrolować produkt pod kątem kompletności i ewentualnych uszkodzeń. Późniejsze reklamacje nie będą akceptowane. Podczas rozpakowania może wydzielać się lekki zapach.

5.0 OBSŁUGA

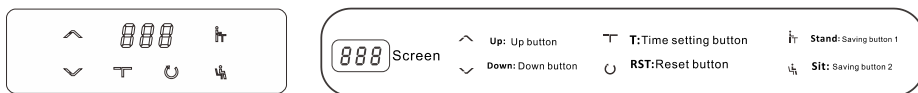

Wskazówka: po montażu najpierw przywrócić ustawienie fabryczne.

Wskazówka: wykonać tę czynność dopiero wtedy, gdy stół jest całkowicie zmontowany.

1. Przywracanie ustawień fabrycznych (kalibracja)

- Nacisnąć i przytrzymać przycisk "↶" przez 3 sekundy, aż na ekranie pojawi się "---", a następnie zwolnić przycisk. Stół przesuwany się automatycznie w górę i w dół, aby znaleźć najwyższą i najniższą pozycję. System automatycznie przywróci ustawienia fabryczne.

2. Regulacja wysokości

- Po naciśnięciu i przytrzymaniu przycisku "↶", aż wskaźnik zacznie migać: Błat roboczy zostanie podniesiony do momentu osiągnięcia najwyższego punktu. Po osiągnięciu żądanej wysokości ponownie nacisnąć przycisk.
- Po naciśnięciu i przytrzymaniu przycisku "↷", aż wskaźnik zacznie migać: Błat roboczy zostanie opuszczony do momentu osiągnięcia najniższego punktu. Po osiągnięciu żądanej wysokości ponownie nacisnąć przycisk.

3. Zapisanie ustawień i użytkowanie

- Pamięć wysokości stania: Przesunąć blat roboczy na żądaną wysokość do stania, nacisnąć i przytrzymać "↶" przez 3 sekundy, wskaźnik miga i pozycja zostaje zapisana.
- Pamięć wysokości siedzenia: Przesunąć blat roboczy na żądaną wysokość do siedzenia, nacisnąć i przytrzymać "↷" przez 3 sekundy, wskaźnik miga i pozycja zostaje zapisana.
- Po naciśnięciu przycisku "↶" lub "↷" blat roboczy automatycznie przesuwany się na wysokość zapisanej pozycji i można go zatrzymać w dowolnym miejscu poprzez ponowne naciśnięcie.

Wskazówka: Przy ustawianiu wysokości do zapisania wysokość do stania (wysoki punkt) musi być wyższa od wysokości do siedzenia (niski punkt), w przeciwnym razie zapisanie ustawienia będzie niemożliwe.

4. Funkcja przypomnienia, aby zadbać o aktywność fizyczną (metoda odliczania)

Funkcja odliczania czasu posiada 3 poziomy czasowe: T30=30 minut, T45=45 minut, T60=60 minut.

- Nacisnąć krótko przycisk "T", aby wyświetlić kolejno "[30/45/60]" i rozpocząć odliczanie.
- Zakończyć odliczanie, naciskając krótko "T", aby wyświetlić liczbę na ekranie.
- Gdy odliczanie jest zakończone, wskaźnik na ekranie miga przez minutę. Nacisnąć dowolny przycisk, aby zakończyć.
- Jeżeli po 5 kolejnych przypomnieniach biurko nie jest używane, system automatycznie się wyłącza.

6.0 WSKAZÓWKI DOTYCZĄCE KONSERWACJI I PIELĘGNACJI

Do czyszczenia używać ściereczki i ciepłej wody z mydłem. Nie stosować środków czyszczących lub myjących zawierających rozpuszczalniki. Wybielacze mogą uszkodzić produkt. Dalsze wskazówki dotyczące pielęgnacji podane są na produkcie.

Regularne czyszczenie, kontrola i konserwacja zwiększają bezpieczeństwo i wydłużają okres użytkowania produktu.

7.0 USUWANIE USTEREK

Jednostka sterująca nie działa

Krok 1: Odłącz kabel zasilający i kabel silnika od urządzenia sterującego, a następnie podłącz je ponownie.

Krok 2: Przytrzymaj przycisk RST „☺” przez 3 sekundy, aż na ekranie pojawi się „---”, a następnie zwolnij przycisk. Stół automatycznie porusza się w górę i w dół, aby znaleźć najwyższą i najniższą pozycję. System automatycznie powraca do ustawień fabrycznych.

Odgłosy i drgania biurka

Sprawdź, czy nogi stołu są ustawione prostopadle do blatu, dokręć śruby górnych nóg stołu i śruby ukośnych rozpórek.

8.0 DANE TECHNICZNE

Artykuł	110183, 110184, 110185, 110186
Wymiary (dł. x gł. x wys.)	120 x 60 x 72 – 117 cm
Grubość blatu	15 mm
Wejście	AC 100V-240 V, 50/60 Hz, 0,8 A
Wyjście	DC 29 V, 1 A , 29 W
Moc	50 W
Prędkość	12,5 mm/s
Głośność	< 52 db
Maksymalna nośność	80 Kg
Wejście zasilacza	AC 100 V - 240 V, 50/60 Hz, 0,8 A
Wyjście zasilacza	DC 12 V, 2 A, 24 W
Moc wyjściowa ładowania bezprzewodowego	15 W (kompatybilny z 5 W / 7,5 W / 10 W / 15 W)
Moc wyjściowa złącza USB A / USB C	10 W

9.0 UTYLIZACJA

Na końcu długiego okresu użytkowania produktu należy przekazać cenne surowce do fachowej utylizacji, aby umożliwić ich prawidłowy recykling. W razie wątpliwości, jak postąpić, można skontaktować się z lokalnymi podmiotami zajmującymi się usuwaniem odpadów lub przetwarzaniem surowców wtórnych.



PRAWIDŁOWA UTYLIZACJA ELEMENTÓW ELEKTRYCZNYCH

Nigdy nie wyrzucać urządzeń elektrycznych razem z odpadami z gospodarstw domowych!

Urządzenie jest objęte dyrektywą 2012/19/UE.

Dyrektywa ta określa, że po zakończeniu eksploatacji urządzenie nie może być utylizowane wraz ze zwykłymi odpadami z gospodarstwa domowego, lecz należy je dostarczyć do specjalnie wyznaczonych punktów zbiórki, składów surowców wtórnych lub zakładów utylizacji.

Taka utylizacja jest dla użytkownika bezpłatna. Należy dbać o środowisko i usuwać sprzęty zgodnie z przepisami.

Przed oddaniem urządzenia należy wyjąć baterie lub akumulatory, które nie są stałym elementem zużytego urządzenia, oraz źródła światła, które można wyjąć bez ich zniszczenia, i oddać je osobno do punktu selektywnej zbiórki odpadów.

MANUAL DE INSTRUÇÕES

Estimada cliente, estimado cliente,

muito obrigado por ter escolhido o nosso produto. Ao adquirir um dos nossos produtos de marca, fez uma excelente escolha. Para garantir o elevado padrão de qualidade pretendido, os nossos produtos estão sujeitos a controlos regulares e cumprem, naturalmente, os elevados requisitos da União Europeia.

ÍNDICE

1.0 SÍMBOLOS.....	42
2.0 INSTRUÇÕES DE SEGURANÇA.....	43
2.1 INSTRUÇÕES DE SEGURANÇA PARA UTILIZAÇÃO.....	43
2.2 INSTRUÇÕES DE SEGURANÇA ELÉTRICA.....	43
2.3 INSTRUÇÕES GERAIS.....	43
3.0 UTILIZAÇÃO PREVISTA.....	44
4.0 INSTRUÇÕES DE DESEMBALAGEM.....	44
5.0 FUNCIONAMENTO.....	45
6.0 INSTRUÇÕES DE MANUTENÇÃO E CONSERVAÇÃO.....	46
7.0 RESOLUÇÃO DE PROBLEMAS.....	46
8.0 DADOS TÉCNICOS.....	46
9.0 ELIMINAÇÃO.....	46

1.0 SÍMBOLOS



IMPORTANTE, GUARDAR PARA REFERÊNCIA FUTURA: LER COM ATENÇÃO!

Leia atentamente e por completo o manual de instruções antes da primeira utilização. Guarde este manual de instruções para consulta futura. Se, nalgum momento, decidir transferir o produto para outra pessoa, certifique-se de que este manual o acompanha.



ATENÇÃO! PERIGO POTENCIAL!

Respeite as instruções de segurança e de montagem para evitar o risco de ferimentos ou danos no produto.



AVISO DE TENSÃO ELÉTRICA!

A tensão elétrica representa um perigo para a vida e a saúde.



PERIGO DE ASFIXIA!

Mantenha as peças pequenas e o material de embalagem longe do alcance das crianças!



ALTERAÇÃO DO PRODUTO

Nunca faça alterações no produto! As alterações anulam a garantia. O produto pode tornar-se inseguro ou perigoso.

CE NOTA DE CONFORMIDADE

Este produto está em conformidade com os requisitos das diretivas europeias e nacionais aplicáveis. As declarações e documentos correspondentes estão disponíveis junto do fabricante.

2.0 INSTRUÇÕES DE SEGURANÇA

2.1 INSTRUÇÕES DE SEGURANÇA PARA UTILIZAÇÃO

- **ATENÇÃO!** Leia atentamente todas as indicações de segurança e instruções.
- Em caso de danos no equipamento, entre em contacto com o serviço de apoio ao cliente Deuba. Os trabalhos não autorizados no equipamento implicam a anulação da garantia.

2.2 INSTRUÇÕES DE SEGURANÇA ELÉTRICA

- Antes da colocação em funcionamento, verifique se a alimentação elétrica corresponde às especificações da placa de identificação.
- Certifique-se de desligar a alimentação elétrica antes de efetuar qualquer trabalho no equipamento.
- Certifique-se de que não entra água no equipamento.
- Não utilize o equipamento se a ficha de alimentação, o cabo de alimentação ou qualquer outra parte do equipamento estiver com defeito ou danificada.
- Não remova a ficha de alimentação da tomada puxando o cabo de alimentação.
- As fichas de alimentação nunca devem ser ligadas ou desligadas com as mãos molhadas.
- Este equipamento pode ser utilizado por crianças a partir dos 8 anos de idade e por pessoas com capacidades físicas, sensoriais ou mentais reduzidas ou com falta de experiência e conhecimentos, desde que se encontrem sob supervisão ou tenham recebido instruções sobre a utilização do equipamento de forma segura e compreendam os perigos envolvidos. As crianças não devem brincar com o equipamento. A limpeza e a manutenção do utilizador não devem ser efetuadas por crianças sem supervisão.
- Não utilize equipamentos elétricos em zonas com risco de explosão, por exemplo, na presença de líquidos, gases ou poeiras inflamáveis.
- Mantenha as crianças e outras pessoas afastadas durante a utilização de um equipamento elétrico. As distrações podem levar à perda de controlo.
- As fichas dos equipamentos elétricos devem ser compatíveis com a tomada. Não mude a ficha em circunstância alguma.
- Utilize o cabo do equipamento apenas para a finalidade a que se destina. Mantenha-o afastado de calor, óleo, arestas vivas ou peças móveis. Os cabos danificados ou torcidos aumentam o risco de choque elétrico.
- Verifique, se o equipamento apresenta falhas ou danos. Em caso de danos, mande reparar o equipamento elétrico por um especialista antes de o utilizar.

2.3 INSTRUÇÕES GERAIS

- Recomendamos um número de 1 a 2 pessoas para a montagem.
- Tenha em atenção que os parafusos devem ser inicialmente inseridos à mão e apenas apertados ligeiramente, de forma a que o parafuso fique fixo e os elementos fiquem apenas ligeiramente unidos.
- Os parafusos só podem ser apertados, depois de todos os elementos estarem ligados entre si. Ao apertar os parafusos posteriormente, podem ser compensados pequenos desvios nos furos ou nas soldaduras, que podem ocorrer em produtos feitos à mão.

- Certifique-se de que este produto está completamente montado antes de o utilizar. Verifique se todos os parafusos e pinos estão bem apertados e faça essa verificação regularmente.
- Não aperte demasiado os parafusos.
- Não podemos aceitar qualquer responsabilidade por danos consequentes resultantes da falta de manutenção e cuidados.
- Certifique-se de uma base segura. Utilizar apenas numa superfície plana, firme e estável.
- **Nota:** É necessária uma ferramenta adequada para a montagem.
- **ATENÇÃO!** Durante a montagem, mantenha as crianças pequenas afastadas, pois existe risco de ferimentos!
- **ATENÇÃO!** Mantenha os dedos e os membros afastados das peças móveis, risco de esmagamento!
- É proibido estar de pé ou sentado na mesa.
- Nunca utilize a secretária para levantar pessoas ou cargas.
- Antes de a utilizar, verifique a área envolvente e certifique-se de que não existem obstáculos por cima ou por baixo da secretária (por exemplo, telhados inclinados, contentores com rodas, caixotes do lixo, etc.).
- Certifique-se também de que não ocorre qualquer colisão, especialmente se existirem objetos como equipamentos informáticos sobre a secretária.
- **ATENÇÃO!** Ao ajustar a altura, certifique-se de que não ficam presos quaisquer objetos (por exemplo, móveis) ou partes do corpo! Sempre que utilizar a secretária, o utilizador deve garantir que não há outras pessoas nas imediações e que o percurso de movimento está livre de obstáculos.
- Deve manter-se uma distância mínima de 25 mm em relação a objetos próximos, de forma a evitar riscos de esmagamento ou corte!
- **Nota:** A unidade de controlo pode ser montada à esquerda ou à direita sob o tampo da mesa. Certifique-se de que o motor é sempre montado do mesmo lado que a unidade de controlo. Os furos necessários para isso já estão pré-fabricados e são idênticos no lado esquerdo e direito.

3.0 UTILIZAÇÃO PREVISTA

A utilização da secretária é permitida apenas em espaços interiores e até uma carga máxima de 80 kg. Destina-se exclusivamente a ser utilizada como posto de trabalho para atividades em posição sentada ou de pé. Utilize o produto apenas para o fim a que se destina.

O fabricante não se responsabiliza por danos resultantes de uma utilização inadequada. Qualquer modificação no produto pode ter um impacto negativo em termos de segurança, causar riscos e anular a garantia.

Apenas para uso doméstico e não adequado para uso comercial.

4.0 INSTRUÇÕES DE DESEMBALAGEM

Abra a caixa e retire o produto. Depois de desembalar, verifique se o produto está completo ou se apresenta danos. Não serão aceites reclamações posteriores.

Ao desembalar, pode surgir um ligeiro odor durante um curto período de tempo.

5.0 FUNCIONAMENTO

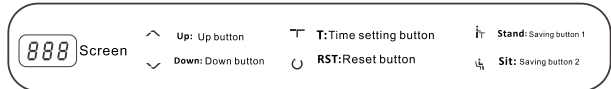

Nota: Após a montagem, repor primeiro as definições de fábrica.

Nota: Execute este procedimento apenas quando a secretária estiver completamente montada.

1. Repor as definições de fábrica (Calibração)

- Mantenha o botão RST "U" premido durante 3 segundos até que apareça no ecrã "---" e, em seguida, solte o botão. A secretária move-se automaticamente para cima e para baixo para encontrar a posição mais alta e mais baixa. O sistema repõe automaticamente as definições de fábrica.

2. Ajuste de altura

- Se premir e manter premido o botão "∧" até o indicador piscar:
A superfície de trabalho sobe até atingir a posição mais alta. Volte a premir o botão quando a altura desejada for atingida.
- Se premir e manter premido o botão "∨" até o indicador piscar:
A superfície de trabalho desce até atingir a posição mais baixa. Volte a premir o botão quando a altura desejada for atingida.

3. Memorização e funcionamento

- Memorizar altura de trabalho em pé:
Ajuste a superfície de trabalho à altura desejada para trabalhar de pé, mantenha o botão "h" premido durante 3 segundos, o indicador pisca e a posição é guardada.
- Memorizar altura de trabalho sentada:
Ajuste a superfície de trabalho à altura desejada para trabalhar sentado, mantenha o botão "s" premido durante 3 segundos, o indicador pisca e a posição é guardada.
- Se premir agora o botão "h" ou "s", a superfície de trabalho move-se automaticamente para a altura memorizada e pode ser parada a qualquer momento premindo o botão novamente.
Nota: Ao definir a altura memorizada, a altura da posição em pé (ponto mais alto) deve ser superior à da posição sentada (ponto mais baixo), caso contrário, a configuração não pode ser guardada.

4. Função de lembrete contra a falta de movimento (método de contagem decrescente)

- O tempo de contagem decrescente oferece 3 níveis de duração: T30=30 minutos, T45=45 minutos, T60=60 minutos.
- Inicie a contagem decrescente premindo brevemente o botão "T", para que sejam exibidos sucessivamente "[30/45/60]" e a contagem começa.
 - Termine a contagem decrescente premindo brevemente o botão "T" para que o número seja exibido no ecrã.
 - Quando a contagem decrescente terminar, o indicador no ecrã piscará durante 1 minuto. Prima qualquer botão para terminar.
 - Se a secretária não for usada após 5 alertas consecutivos, o sistema desliga-se automaticamente.

6.0 INSTRUÇÕES DE MANUTENÇÃO E CONSERVAÇÃO

Utilize um pano e água morna com sabão para a limpeza. Não utilize produtos de limpeza ou detergentes que contenham solventes. Os agentes branqueadores podem danificar o produto. Poderá encontrar mais instruções de conservação no produto.

A limpeza, verificação e manutenção regulares aumentam a segurança e a vida útil do produto.

7.0 RESOLUÇÃO DE PROBLEMAS

A unidade de controlo não funciona

Passo 1: Desligue o cabo de alimentação e o cabo do motor da unidade de controlo e volte a ligá-los.

Passo 2: Mantenha premido o botão RST «» durante 3 segundos até «---» aparecer no ecrã e, em seguida, solte o botão. A mesa move-se automaticamente para cima e para baixo para encontrar a posição mais alta e mais baixa. O sistema volta automaticamente para a configuração de fábrica.

Ruídos e oscilações da secretária

Verifique se as pernas da mesa estão perpendiculares ao tampo da mesa, aperte novamente os parafusos das pernas superiores da mesa e os parafusos das escoras inclinadas.

8.0 DADOS TÉCNICOS

Artigo	110183, 110184, 110185, 110186
Dimensões (C x P x A)	120 x 60 x 72 – 117 cm
Espessura do tampo da mesa	15 mm
Entrada	AC 100V-240 V, 50/60 Hz, 0,8 A
Saída	DC 29 V, 1 A, 29 W
Potência	50 W
Velocidade	12,5 mm/s
Volume	< 52 db
Capacidade máxima de carga	80 Kg
Fonte de alimentação de entrada	AC 100 V - 240 V, 50/60 Hz, 0,8 A
Fonte de alimentação de saída	DC 12 V, 2 A, 24 W
Potência de saída Carregamento sem fios	15 W (compatível com 5 W / 7,5 W / 10 W / 15 W)
Potência de saída Porta USB A / USB C	10 W

9.0 ELIMINAÇÃO

No final da longa vida útil do seu produto, elimine as matérias-primas valiosas de forma adequada para que possam ser recicladas corretamente. Se não tiver a certeza da melhor forma de proceder, as empresas de eliminação de resíduos ou os centros de reciclagem locais terão todo o prazer em ajudar.



ELIMINAÇÃO CORRETA DOS COMPONENTES ELÉTRICOS

Nunca deite fora equipamentos elétricos juntamente com o lixo doméstico!





O equipamento está sujeito à Diretiva 2012/19/UE.





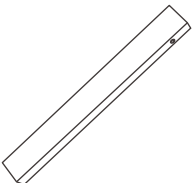
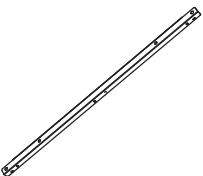

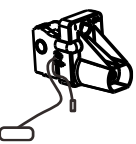
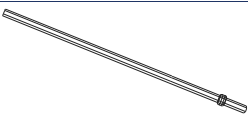

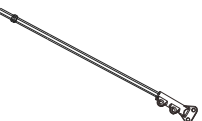

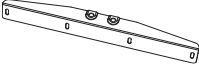
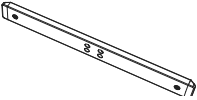
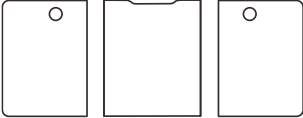
Esta estabelece que, no final da sua vida útil, não deve eliminar o equipamento juntamente com o lixo doméstico normal, mas sim em pontos de recolha especialmente organizados, centros de reciclagem ou empresas de eliminação de resíduos.







Esta eliminação é gratuita para si. Proteja o ambiente e faça a eliminação corretamente.

Antes de devolver as pilhas ou as pilhas recarregáveis, que não estão incluídas no equipamento antigo, bem como as lâmpadas que podem ser retiradas sem serem destruídas, leve-os a um ponto de recolha seletivo.

**TEILELISTE / PARTS LIST / LISTE DES PIÈCES / ELENCO DELLE PARTI / LISTA DE PIEZAS
/ LIJST VAN ONDERDELEN / LISTA CZĘŚCI / LISTA DE PEÇAS**

	NO.	STK.
	A	2
	B	2
	C	2
	D	1
	F	1
	G	1
	H	1

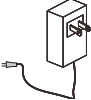
		I	2
		J	2
		K	1
6 mm		S1	1
3 mm		S2	1
M8 x 16 mm		S3	12
M5 x 16 mm		S4	2
M4 x 12 mm		S5	2
M8 x 25 mm		S6	9
		S7	3
		S8	2
		S10	4
M4 x 14 mm		S11	44

	S12	4
	L	2
	M	1
	N	1
	O	1
	P	1

AUFBAU / CONSTRUCTION / CONSTRUCTION / COSTRUZIONE / CONSTRUCCIÓN / CONSTRUCTIE / KONSTRUKCJA / CONSTRUÇÃO

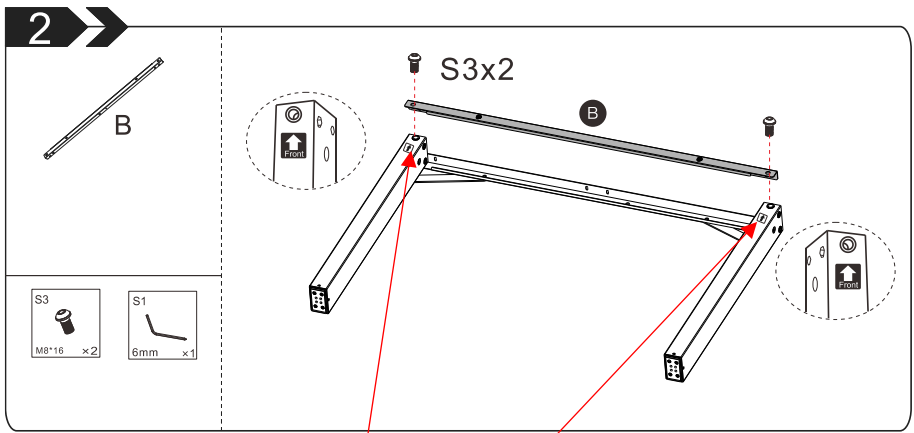
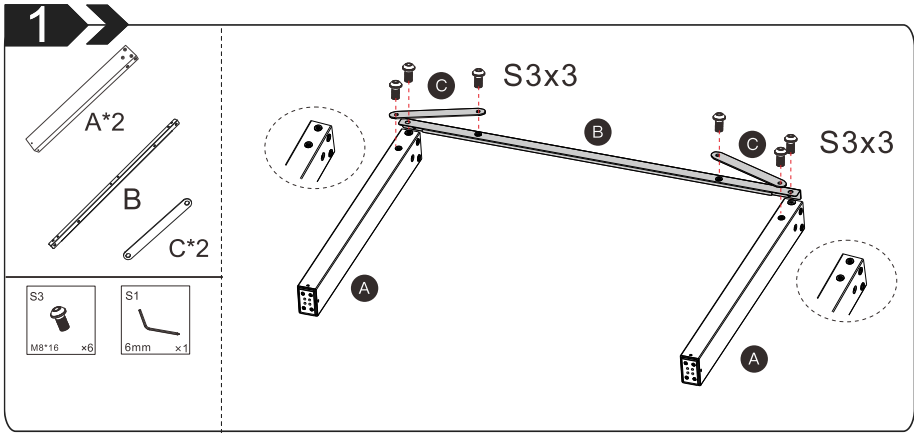

DE Achten Sie darauf, dass die Etiketten in die gleiche Richtung zeigen.

EN Make sure the labels are in the same direction.

FR Veillez à ce que les étiquettes soient orientées dans le même sens.

IT Assicuratevi che le etichette siano nella stessa direzione.

ES Asegúrate de que las etiquetas estén en la misma dirección.

NL Zorg ervoor dat de labels in dezelfde richting staan.

PL Upewnij się, że etykiety są skierowane w tym samym kierunku.

PT Certifique-se de que as etiquetas estão na mesma direção.

3

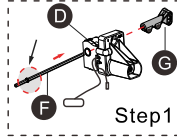
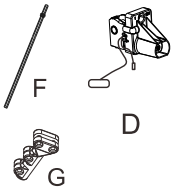

Step1

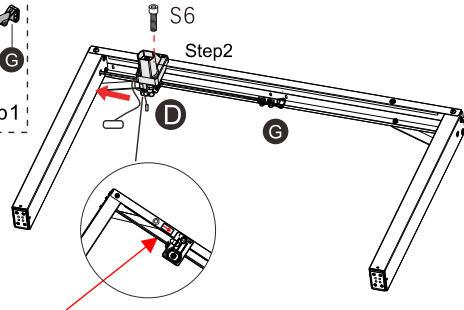

Step2

Gleiche Seite
Same Side
Même page
Stessa pagina
Misma página
Zelfde pagina
Ta sama strona
Mesma página

4

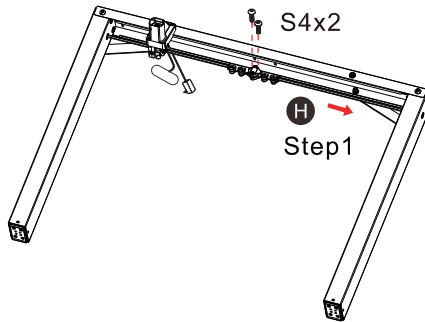
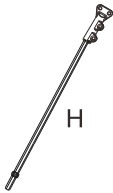

Step1

Step2

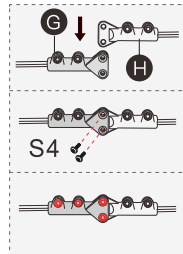

DE Schrauben anziehen!
EN Tighten the screws!
FR Serrer les vis !
IT Serrare le viti!
ES ¡Apriete los tornillos!
NL Draai de schroeven vast!
PL Dokręć śruby!
PT Apertar os parafusos!

5

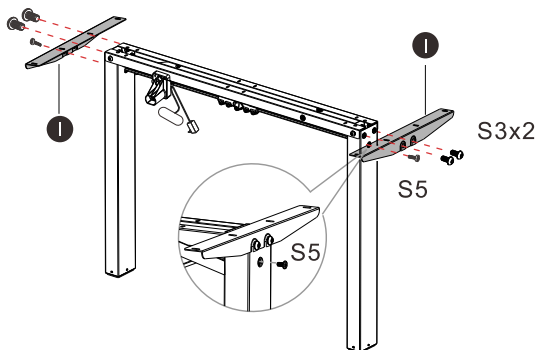
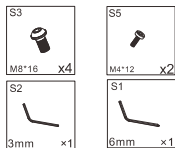
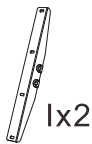

6

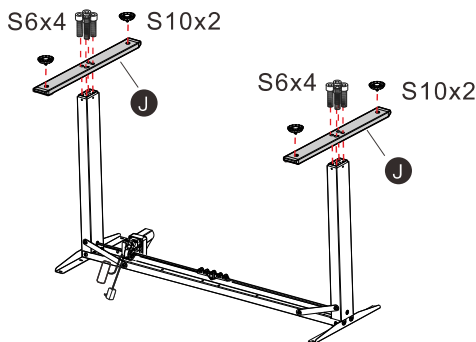
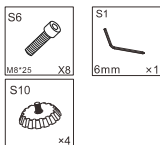
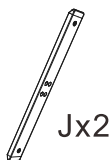

DE Achten Sie darauf, dass die Tischbeine senkrecht zur Verbindungsstange stehen und ziehen Sie dann alle Schrauben fest.

EN Please make sure the table legs are vertical to the connecting rod and then tighten all the screws.

FR Veillez à ce que les pieds de la table soient perpendiculaires à la barre de liaison, puis serrez toutes les vis.

IT Assicurarsi che le gambe del tavolo siano perpendicolari alla barra di collegamento, quindi serrare tutte le viti.

ES Asegúrese de que las patas de la mesa estén perpendiculares a la biela y, a continuación, apriete todos los tornillos.

NL Zorg ervoor dat de tafelpoten loodrecht op de verbindingsstang staan en draai vervolgens alle schroeven vast.

PL Upewnij się, że nogi stołu są ustawione prostopadle do pręta łączącego, a następnie dokręć wszystkie śruby.

PT Certifique-se de que as pernas da mesa estão perpendiculares à barra de ligação e, em seguida, aperte todos os parafusos.

7



k



L

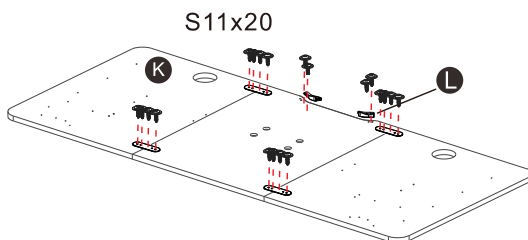

DE Vergewissern Sie sich, dass die beiden Bretter bündig und nahtlos aneinander liegen und ziehen Sie dann die Schrauben fest.

EN Make sure that the two boards lie flush and seamlessly against each other and then tighten the screws.

FR Assurez-vous que les deux planches sont bien alignées et sans raccords, puis serrez les vis.

IT Assicuratevi che le due tavole siano a filo e senza giunture l'una con l'altra, quindi serrare le viti.

ES Asegúrate de que las dos tablas queden enrasadas y sin juntas entre sí y, a continuación, aprieta los tornillos.

NL Zorg ervoor dat de twee planken vlak en naadloos tegen elkaar liggen en draai de schroeven vast.

PL Upewnij się, że obie płyty przylegają do siebie równo i gładko, a następnie dokręć śruby.

PT Certifique-se de que as duas tábuas ficam niveladas e sem problemas uma contra a outra e, em seguida, aperte os parafusos.

8



M



N



S7

S7x3



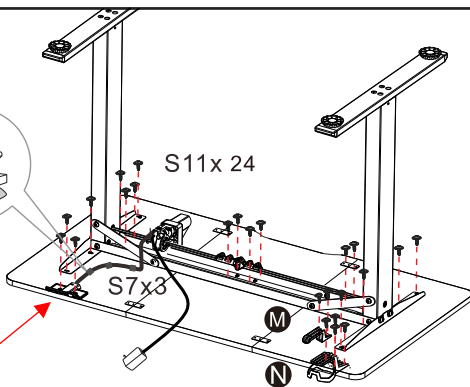



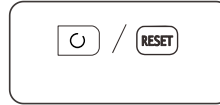
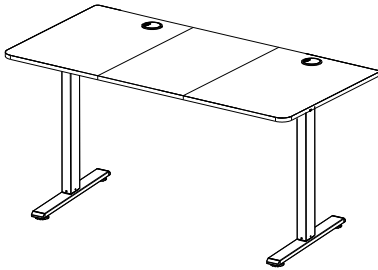

S11x 24



Bedieneinheit / Control Unit / Unité de commande / Unità di controllo / Unidad de control /
Besturingseenheid / Jednostka sterująca / Unidade de controlo

9



Nach der Installation drücken Sie die Taste .
 After installation press  button
 Après l'installation, appuyez sur le bouton 
 Dopo l'installazione, premere il pulsante 
 Tras la instalación, pulse el botón 
 Druk na de installatie op de  knop
 Po instalacji naciśnij przycisk 
 Após a instalação, prima o botão .

DE Der Tisch senkt sich automatisch auf den niedrigsten Punkt und verbleibt dort für 3 Sekunden, hebt sich dann auf den höchsten Punkt und kehrt schließlich in seine Ausgangsposition zurück - erfolgreiche Installation.

EN The table automatically lowers to the lowest point and remains there for 3 seconds, then raises to the highest point and finally returns to its original position - successful installation.

FR La table s'abaisse automatiquement jusqu'au point le plus bas et y reste pendant 3 secondes, puis se relève jusqu'au point le plus haut et revient finalement à sa position initiale - installation réussie.

IT Il tavolo si abbassa automaticamente fino al punto più basso e vi rimane per 3 secondi, quindi si solleva fino al punto più alto e infine ritorna alla posizione originale: l'installazione è riuscita.

ES La mesa baja automáticamente hasta el punto más bajo y permanece allí durante 3 segundos, luego sube hasta el punto más alto y finalmente vuelve a su posición original: instalación correcta.

NL De tafel zakt automatisch naar het laagste punt en blijft daar 3 seconden staan, gaat dan omhoog naar het hoogste punt en keert uiteindelijk terug naar zijn oorspronkelijke positie - succesvolle installatie.

PL Stół automatycznie opuszcza się do najniższego punktu i pozostaje w nim przez 3 sekundy, a następnie podnosi się do najwyższego punktu i powraca do pierwotnej pozycji - instalacja zakończyła się powodzeniem.

PT A mesa desce automaticamente para o ponto mais baixo e permanece aí durante 3 segundos, depois sobe para o ponto mais alto e, finalmente, regressa à sua posição original - instalação bem sucedida.

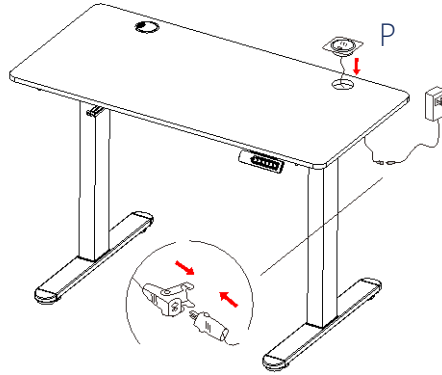
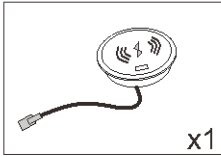
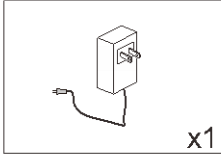

Input voltage: 5V2A/9V2A/12V1.25A
Output power: Wireless charging 15W
(compatible with 5W/7.5W/10W/15W)
USB-A port USB-C port
total power 10W Receiving distance: 3-8mm



www.deubaservice.de

SERVICEPORTAL

DE

Für jede Art Service, Reklamationen und technischen Support können Sie sich vertrauensvoll an unsere geschulten Mitarbeiter wenden.

EN

For any kind of service, complaints and technical support, you can confidently turn to our trained staff.

FR

Pour tout type de service, réclamations et assistance technique, vous pouvez vous adresser en toute confiance à notre personnel qualifié.

IT

Per qualsiasi tipo di servizio, reclami e supporto tecnico, puoi rivolgerti con fiducia al nostro personale qualificato.

ES

Para cualquier tipo de servicio, quejas y soporte técnico, puede contactar con confianza a nuestro personal capacitado.

NL

U kunt bij ons geschoolde personeel terecht voor elke vorm van service, klachten en technische ondersteuning.

PL

Przy serwisowaniu, reklamacjach i wsparciu technicznym mogą Państwo liczyć na naszych przeszkolonych pracowników.

PT

Para qualquer tipo de serviço, reclamações e suporte técnico, pode contactar com confiança os nossos colaboradores qualificados.

Hergestellt für/
EU-Verantwortliche
Person:

Deuba GmbH & Co. KG
Zum Wiesenhof 84
66663 Merzig, Germany
kontakt@deuba.info

Made for:

Deuba LTD
Wyatt Way, Thetford
Norfolk, IP24 1HB

Copyright by



Alle Rechte vorbehalten. Ohne schriftliche Zustimmung der Deuba GmbH & Co. KG darf dieses Handbuch, auch nicht auszugsweise, in irgendeiner Form reproduziert werden oder unter Verwendung elektronischer, mechanischer oder chemischer Verfahren vervielfältigt oder verarbeitet werden. Änderungen im Sinne des technischen Fortschritts können jederzeit ohne Ankündigungen vorgenommen werden. Das Handbuch wird regelmäßig korrigiert. Für technische und drucktechnische Fehler und ihre Folgen übernehmen wir keine Haftung.