



BDA-106819-002 / 17.02.2026

Originalbetriebsanleitung

Solardusche 35 L

Artikel-Nr.: 106819



ANLEITUNG

Sehr geehrte Kundin, sehr geehrter Kunde,

vielen Dank, dass Sie sich für unser Produkt entschieden haben, mit dem Kauf eines unserer Markenprodukte haben Sie eine gute Wahl getroffen. Um den gewünschten hohen Qualitätsstandard zu erfüllen, unterliegen unsere Artikel regelmäßigen Kontrollen und entsprechen selbstverständlich stets den hohen Anforderungen der Europäischen Union.

INHALTSVERZEICHNIS

1.0 SYMBOLE.....	2
2.0 ALLGEMEINE HINWEISE.....	3
3.0 BESTIMMUNGSGEMÄßE VERWENDUNG.....	4
4.0 AUSPACKHINWEISE.....	4
5.0 MONTAGE.....	4
6.0 INBETRIEBNAHME.....	5
7.0 ABLASSEN DES WASSERS.....	5
8.0 WARTUNGS- UND PFLEGEHINWEIS.....	5
9.0 TECHNISCHE DATEN.....	6
10.0 ENTSORGUNG.....	6

1.0 SYMBOLE



WICHTIG, FÜR SPÄTERE BEZUGNAHME AUFBEWAHREN: SORGFÄLTIG LESEN!

Lesen Sie vor der ersten Verwendung die Anleitung vollständig und gründlich durch. Bewahren Sie diese Anleitung zum späteren Nachschlagen auf. Sollten Sie eines Tages das Produkt weitergeben, achten Sie darauf, auch diese Anleitung weiterzugeben.



ACHTUNG! POTENTIELLE GEFAHR!

Beachten Sie die Sicherheitshinweise und Aufbauanweisungen, um das Risiko von Verletzungen oder Beschädigungen am Produkt zu vermeiden.



ERSTICKUNGSGEFAHR!

Halten Sie kleine Teile und Verpackungsmaterial von Kindern fern!



PRODUKTVERÄNDERUNG

Nehmen Sie niemals Änderungen am Produkt vor! Durch Änderungen erlischt die Gewährleistung und das Produkt kann unsicher bzw. schlimmstenfalls sogar gefährlich werden.

HINWEISE AUF DEM PRODUKT

Entfernen Sie keine Sicherheitszeichen und Hinweise von dem Gerät. Halten Sie die Aufkleber und Etiketten in einem lesbaren Zustand.



Textliche Wiedergabe:
VOR FROST SCHÜTZEN!



Textliche Wiedergabe:
ACHTUNG! KEIN TRINKWASSER! Trinken Sie nie Wasser aus der Dusche.

2.0 ALLGEMEINE HINWEISE

- Wir empfehlen für den Aufbau eine Anzahl von mindestens 2 Personen.
- Stellen Sie sicher, dass dieses Produkt vor Verwendung vollständig aufgebaut ist. Überprüfen Sie, dass alle Schrauben und Bolzen festgezogen sind und kontrollieren Sie dies regelmäßig.
- Bitte beachten Sie, dass die Schrauben zunächst von Hand eingesetzt und nur leicht angezogen werden, so dass die Schraube Halt findet und die Elemente locker verbindet.
- Schrauben dürfen erst fest angezogen werden, wenn alle Elemente miteinander verbunden sind. Durch das nachträgliche Anziehen der Schrauben können kleine Abweichungen der Bohrlöcher, die bei handgearbeiteten Produkten entstehen können, ausgeglichen werden.
- Überdrehen Sie die Schrauben nicht.
- **ACHTUNG!** Halten Sie beim Aufbau kleine Kinder fern, Verletzungsgefahr!
- Sollten Sie keine regelmäßige Pflege und Wartung durchführen, reduzieren Sie die Lebensdauer Ihres Produktes erheblich. Wir können für Folgeschäden, die aus mangelnder Wartung und Pflege entstehen, keine Gewährleistung übernehmen.
- Achten Sie darauf, dass alle Dichtungen korrekt sitzen, um Undichtigkeiten zu verhindern.
- Nach Verwendung der Dusche den Wasserhahn schließen!
- **ACHTUNG!** Beachten Sie die örtlichen Vorschriften. Ggf. müssen Sie eine Rücklaufsicherung zwischen der Dusche und Ihrem Schlauchanschluss (z. B. im Garten) einrichten, sofern es bei Ihrem Außenanschluss nicht bereits vorhanden und örtlich vorgeschrieben ist. Es muss verhindert werden, dass potentiell verunreinigtes Wasser aus der Dusche in das örtliche Netz zurückfließen kann.
- Bei Nichtgebrauch sollte die Dusche entleert werden und der Wasserhahn aufgedreht bleiben, um so einer Keimbildung vorzubeugen.
- Achten Sie darauf, dass keine elektrischen Geräte und/oder Stromanschlüsse Kontakt mit der Dusche haben bzw. sich in Reichweite des Wasserstrahles der Dusche befinden.
- Verwenden Sie weder Salz noch Frostschutz im Wasser.
- Die Dusche muss auf festem Untergrund oder auf einem Betonsockel fixiert werden um sicherzustellen, dass sie stabil und sicher steht.
- Die Dusche ist mit einer Grundplatte und vier vorgefertigten Bohrvorkehrungen für die Schrauben-Installation auf festem Boden ausgestattet. Achten Sie darauf, dass die Schrauben fest sitzen. Die gefüllte Dusche ist schwer und ein Sturz könnte gefährliche Konsequenzen haben.

- Bitte installieren Sie die Dusche an der Stelle, wo sie die meisten Sonnenstunden hat.
- Bitte beachten Sie, dass es notwendig ist vor Befüllen der Dusche den Wasserhahn zu montieren.
- **ACHTUNG!** Unter der Einwirkung sehr starker Sonnenstrahlen, kann die Temperatur des Wassers aus der Dusche bis zu 60 °C erreichen.
- Um Verbrühungen durch heißes Wasser zu verhindern, sollten Sie folgendermaßen vorgehen: Vor der Nutzung der Dusche, stellen Sie bitte den Temperaturregler auf Position kaltes Wasser (blau). Dann am Ventil nach und nach in Richtung der Position des warmen Wassers (rot) drehen, bis eine angenehme Temperatur erreicht wird.
- Legen Sie eine Chlortablette (oder die Hälfte davon) in die Dusche um aufkommenden Schimmel zu verhindern. Die Tablette hält nur begrenzte Zeit und muss nach einigen Tagen intensiver Nutzung erneuert werden.
- Für eine optimale Leistung Ihrer neuen Dusche, sollte sie stets am Gartenschlauch mit wenigstens halb geöffnetem Hahn angeschlossen werden. Nur so kann mit maximalem Druck geduscht werden.

3.0 BESTIMMUNGSGEMÄßE VERWENDUNG

Die Dusche ist ausschließlich zum Duschen im Außenbereich geeignet. Sie ist nicht zur Förderung von Trinkwasser geeignet. Benutzen Sie die Dusche nicht für andere Flüssigkeiten.

Verwenden Sie das Produkt nur für seinen vorgeschriebenen Zweck. Für entstandene Schäden aufgrund einer nicht bestimmungsgemäßen Verwendung übernimmt der Hersteller keine Haftung. Jegliche Modifikation am Produkt kann die Sicherheit negativ beeinflussen, Gefahren verursachen und führt zum Erlöschen der Gewährleistung.

Nur für den Hausgebrauch und nicht für gewerbliche Nutzung.

4.0 AUSPACKHINWEISE

Öffnen Sie den Karton und nehmen Sie das Produkt heraus. Prüfen Sie das Produkt nach dem Auspacken auf Vollständigkeit oder Beschädigungen. Spätere Reklamationen können nicht akzeptiert werden.

5.0 MONTAGE

Es wird empfohlen, alle Teile mit Gewinde 3-4 mal mit Teflonband zu umwickeln. Beachten Sie die Abbildungen!

ACHTUNG! Überprüfen Sie den Montagebereich auf verborgene Versorgungsleitungen (Wasser, Strom, Gas). Tragen Sie bei der Montage geeignete Schutzausrüstung (Schutzbrille, Gehörschutz).

1. Verwenden Sie die Grundplatte als Schablone für die Bohrlöcher. Markieren Sie die Bohrlöcher und bohren Sie diese anschließend mit einem für den Untergrund geeigneten Bohrer Ø 12 mm, die Tiefe sollte 50 mm betragen. Schutzbrille und Gehörschutz tragen! Befestigen Sie die Grundplatte mit dem mitgelieferten Montagematerial (6).
2. Schrauben Sie den Schlauchadapter (8) und die Verschlusskappe (10) mit je einer Dichtung (7) fest, achten Sie hierbei auf korrekten Sitz der Dichtungen.
3. Schrauben Sie den Duschkopf (3) fest. Sollte der Duschkopf (3) nach oben zeigen, schrauben Sie ihn wieder los, rotieren Sie diesen ein Stück und schrauben ihn erneut an. Nicht zu fest anziehen!

4. Befestigen Sie den Hebel (9) der Mischbatterie durch Aufschieben, fixieren Sie diesen mit der Schraube an der Unterseite.
5. Schrauben Sie den Wasserhahn (4) mit eingelegter Dichtung (7) auf das Verbindungsstück (5) und befestigen Sie dieses am Unterteil (2). Sollte der Wasserhahn (4) nach oben zeigen, schrauben Sie ihn wieder los, rotieren Sie diesen ein Stück und schrauben ihn erneut an. Nicht zu fest anziehen!
6. Verbinden Sie das Oberteil (1) der Dusche mit dem Unterteil (2), achten Sie hierbei auf die korrekte Positionierung, und den korrekten Sitz der Dichtungen. Schrauben Sie anschließend die Überwurfmuffe fest.
7. Bringen Sie den Ablagekorb (11) an der gewünschten Stelle an.

6.0 INBETRIEBNAHME

- Verbinden Sie den Gartenschlauch mit der Dusche, hierzu genügt ein handelsüblicher Klickverschluss. Zum Auffüllen der Dusche, müssen Sie den Temperaturregler in die Position "kalt" stellen und öffnen. Drehen Sie den Hahn des Gartenschlauchs auf, um den Solartank mit Wasser zu befüllen (dieser Vorgang dauert meistens 2 – 3 Minuten).
- **HINWEIS:** Lassen Sie den Hahn der Dusche während diesem Vorgang geöffnet! Beachtungen Sie die Dusche beim befüllen um eine Überfüllung zu vermeiden.
- Schalten Sie die Dusche aus, sobald Wasser aus dem Duschkopf fließt.
- Nun kann sich das im Solartank befindliche Wasser erhitzen (je nach Außentemperatur variiert die Zeit für die Erwärmung des Wassers).

7.0 ABLASSEN DES WASSERS

- Drehen Sie den Wasserhahn am Gartenschlauch ab.
- Öffnen Sie die untere Schraube am Sockel (Abflussschraube), indem Sie sie gegen den Uhrzeigersinn drehen.
- Lassen Sie das Wasser abfließen. Warten Sie bis die Solardusche vollständig entleert ist.

HINWEIS: Lassen Sie den Wasserhahn der Dusche, während diesem Vorgang, geöffnet!

- Schließen Sie den Wasserhahn an der Solardusche.
- Schließen Sie im Anschluss die Abflussschraube wieder durch drehen im Uhrzeigersinn.

ACHTUNG: Demontieren Sie die Solardusche nur im entleerten Zustand

8.0 WARTUNGS- UND PFLEGEHINWEIS

Reinigung und Wartung

Sollte die Dusche nach einiger Zeit nicht mehr ordnungsgemäß funktionieren, könnten Brause bzw. Ein- oder Auslassöffnungen verstopft sein. Regelmäßige Wartung und Reinigung ist somit notwendig, um eine einwandfreie Funktion der Dusche zu gewährleisten. Es ist ganz normal, dass sich durch Verdunstung des Wassers auf der Dusche eine Ablagerungsschicht bildet. Auch kommt es durch Umwelteinflüsse zu Schmutzablagerungen. Die Dusche sollte darum in regelmäßigen Abständen gereinigt werden.

Um Ablagerungen und Verschmutzungen auf der Dusche zu entfernen, reiben Sie das Gehäuse bzw. die Armaturen mit einem feuchten weichen Tuch ab. Benutzen Sie hierzu nur klares Wasser und niemals Reinigungsmittel. Spülen Sie die Öffnungen und den Brausekopf mit klarem Wasser um sie von Schmutz zu befreien.

HINWEIS: Bitte beachten Sie, dass Unterlegscheiben und Dichtungen Verschleißteile sind, welche von Zeit zu Zeit ausgetauscht werden müssen.

Überwinterung

Stellen Sie sicher, dass sich kein Wasser in der Dusche befindet, da dieses gefrieren kann (siehe Absatz 7.0). Trocknen Sie alle Komponenten sorgfältig. Verwenden Sie die mitgelieferte Abdeckung, um die Dusche zuverlässig vor Frost, Regen und Witterungseinflüssen zu schützen. Wenn Sie die Dusche abbauen, lagern Sie sie an einem trockenen, gut belüfteten Ort, geschützt vor direkter Sonneneinstrahlung und außerhalb der Reichweite von Kindern.

HINWEIS: Damit sich die Plane leicht überziehen lässt, nehmen Sie bitte vorher den Duschkopf und die Verbindungsstücke ab.

9.0 TECHNISCHE DATEN

Artikel	106819
Abmessungen Höhe	216 cm
Abmessungen Standfuß (L x B)	21,5 x 21,5 cm
Abmessungen Duschkopf Ø	Ø 16,5 cm
Material	Kunststoff, Kupfer
Tankkapazität	35 L
Max. Wassertemperatur	60° C

10.0 ENTSORGUNG

Am Ende der langen Lebensdauer Ihres Artikels führen Sie bitte die wertvollen Rohstoffe einer fachgerechten Entsorgung zu, so dass ein ordnungsgemäßes Recycling stattfinden kann. Sollten Sie sich nicht sicher sein, wie Sie am besten vorgehen, helfen die örtlichen Entsorgungsbetriebe oder Wertstoffhöfe gerne weiter.

MANUAL

Dear Customer,

Thank you for choosing our product. You have made the right choice by purchasing one of our brand products. Our products are regularly inspected to ensure that they meet the desired high quality standards and, of course, always comply with the stringent requirements of the European Union.

TABLE OF CONTENTS

1.0 SYMBOLS	7
2.0 GENERAL NOTES	8
3.0 INTENDED USE	9
4.0 UNPACKING INFORMATION	9
5.0 ASSEMBLY	9
6.0 FIRST USE	10
7.0 DRAINING THE WATER	10
8.0 MAINTENANCE AND CARE INSTRUCTIONS	10
9.0 TECHNICAL DATA	11
10.0 DISPOSAL	11

1.0 SYMBOLS



IMPORTANT, KEEP FOR FUTURE REFERENCE: READ CAREFULLY!

Please read these instructions carefully and thoroughly before using the product for the first time. Keep these instructions for future reference. Should you pass the product on in future, make sure that you also include these instructions.



WARNING! POTENTIAL DANGER!

Observe the safety information and set-up instructions to avoid any risk of injury or damage to the product.



RISK OF SUFFOCATION!

Keep small parts and packaging material out of the reach of children!



PRODUCT MODIFICATION

Never make modifications to the product! Modifications will invalidate the warranty and may make the product unsafe or, in the worst-case scenario, dangerous.

INFORMATION ON THE PRODUCT

Do not remove any safety signs or information from the appliance. Keep the stickers and labels in a readable condition.



Text version:
PROTECT FROM FROST!



Text version:
WARNING! DO NOT DRINK THE WATER! Never drink water from the shower.

2.0 GENERAL NOTES

- We recommend assembling the product with at least two people.
- Make sure the product is fully assembled before use. Check that all screws and bolts are tightened, and inspect them regularly.
- Please note that the screws should first be inserted by hand and tightened only lightly so that they hold and loosely connect the elements.
- Do not fully tighten the screws until all elements are connected. By tightening the screws afterwards, small deviations in the drill holes — which may occur in handmade products — can be compensated for.
- Do not overtighten the screws.
- **WARNING!** Keep small children away during assembly to avoid injury!
- If you do not perform regular care and maintenance, you will significantly reduce the lifespan of your product. We cannot assume liability for consequential damage resulting from insufficient care or maintenance.
- Ensure that all seals are correctly positioned to prevent leaks.
- After using the shower, close the water tap!
- **WARNING!** Observe local regulations. You may need to install a backflow preventer between the shower and your hose connection (e.g., in the garden), if this is not already present and required by local laws. It must be ensured that potentially contaminated water from the shower cannot flow back into the local water network.
- When not in use, the shower should be emptied and the water tap left open to prevent bacterial growth.
- Ensure that no electrical devices and/or power connections come into contact with the shower or are within the range of the water jet.
- Do not use salt or antifreeze in the water.
- The shower must be fixed on solid ground or on a concrete base to ensure stability and safety.
- The shower is equipped with a base plate and four pre-drilled holes for screw installation on solid ground. Make sure the screws are firmly tightened. A filled shower is heavy and falling over could have dangerous consequences.
- Please install the shower in a location that receives the most hours of sunlight.
- Please note that it is necessary to install the faucet before filling the shower.

- **WARNING!** Under very strong sunlight, the water temperature in the shower can reach up to 60 °C.
- To prevent scalding from hot water, proceed as follows: Before using the shower, set the temperature control to the cold water position (blue). Then slowly turn the valve towards the warm water position (red) until a comfortable temperature is reached.
- Place one chlorine tablet (or half a tablet) into the shower to prevent mold formation. The tablet is effective only for a limited time and must be replaced after a few days of intensive use.
- For optimal performance of your new shower, it should always be connected to the garden hose with the tap at least half open. Only then can maximum water pressure be achieved for showering.

3.0 INTENDED USE

The shower is only suitable for outdoor showering. It is not suitable for supplying drinking water. Do not use the shower with other liquids.

Use the product only for its intended purpose. The manufacturer accepts no liability for damage caused by improper use. Any modification to the product may negatively impact safety, cause hazards and invalidate the warranty.

Only suitable for domestic use. Not for commercial use.

4.0 UNPACKING INFORMATION

Open the box and remove the product. After unpacking, check the product for damage and make sure that it is complete. Subsequent complaints cannot be accepted.

5.0 ASSEMBLY

It is recommended to wrap all threaded parts with Teflon tape 3–4 times. Refer to the illustrations!

WARNING! Check the installation area for hidden supply lines (water, electricity, gas). Wear appropriate protective equipment during assembly (safety goggles, hearing protection).

- 1) Use the base plate as a template for the drill holes. Mark the drill holes and then drill them with a 12 mm drill bit suitable for the substrate; the depth should be 50 mm. Wear safety goggles and ear protection! Secure the base plate with the supplied mounting material (6).
- 2) Screw on the hose adapter (8) and the cap (10) with a seal (7) each, ensuring that the seals are seated correctly.
- 3) Screw on the shower head (3). If the shower head (3) is pointing upwards, unscrew it, rotate it slightly and screw it back on. Do not tighten too much!
- 4) Attach the lever (9) of the mixer tap by sliding it on and secure it with the screw on the underside.
- 5) Screw the tap (4) with the seal (7) inserted onto the connector (5) and attach it to the lower part (2). If the tap (4) is pointing upwards, unscrew it again, rotate it slightly and screw it back on. Do not tighten too much!
- 6) Connect the upper part (1) of the shower to the lower part (2), ensuring that it is positioned correctly and that the seals are seated correctly. Then screw the union nut tight.
- 7) Attach the storage basket (11) in the desired position.

6.0 FIRST USE

- Connect the garden hose to the shower using a standard snap-on connector. To fill the shower, set the temperature controller to the "cold" position and open it. Open the garden hose tap to fill the solar tank with water (this process usually takes 2 to 3 minutes).
- **NOTE:** Leave the shower tap open during this process! Keep an eye on the shower when filling to avoid overfilling.
- Turn off the shower as soon as water flows out of the shower head.
- The water in the solar tank will now start to warm up (the time it takes for the water to warm up varies depending on the outdoor temperature).

7.0 DRAINING THE WATER

- Turn off the tap on the garden hose.
- Open the lower screw on the base (drain screw) by turning it counterclockwise.
- Allow the water to drain out. Wait until the solar shower is completely empty.

NOTE: Leave the shower tap open during this process!

- Close the tap on the solar shower.
- Then close the drain screw again by turning it clockwise.

CAUTION: Only dismantle the solar shower when it is empty.

8.0 MAINTENANCE AND CARE INSTRUCTIONS

Cleaning and maintenance

If the shower does not work properly after some time, the shower head or the inlet or outlet openings may be blocked. Regular maintenance and cleaning is therefore necessary to ensure that the shower functions properly. It is quite normal for a layer of sediment to form on the shower due to evaporation of the water. Dirt deposits also occur due to environmental influences. Therefore the shower should be cleaned at regular intervals.

To remove deposits and dirt on the shower, wipe the housing or fittings with a soft damp cloth. Only use clean water for this and never detergents. Rinse the openings and the shower head with clean water to remove dirt.

NOTE: Please note that washers and seals are wear parts which must be replaced from time to time.

Storage over the winter

Ensure that there is no water in the shower, as this may freeze (see section 7.0). Dry all components thoroughly. Use the cover provided to protect the shower reliably against frost, rain and weather conditions. When dismantling the shower, store it in a dry, well-ventilated place, protected from direct sunlight and out of the reach of children.

NOTE: To make it easier to put the tarpaulin on, please remove the shower head and connectors beforehand.

9.0 TECHNICAL DATA

Item	106819
Dimensions Height	216 cm
Dimensions Base (L x W)	21.5 x 21.5 cm
Dimensions Shower head Ø	Ø 16.5 cm
Material	Plastic, copper
Tank capacity	35 L
Max. water temperature	60°C

10.0 DISPOSAL

At the end of your item's long service life, please dispose of the valuable raw materials appropriately so that proper recycling can take place. If you are unsure how best to proceed, local waste disposal companies or recycling centres will be happy to help.

NOTICE D'UTILISATION

Chère cliente, Cher client,

Nous vous remercions d'avoir choisi notre produit. Vous avez fait le bon choix en achetant l'un des articles de notre marque. Nos produits sont soumis à des contrôles réguliers et répondent naturellement aux exigences strictes de l'Union européenne afin d'offrir le haut niveau de qualité dont nous souhaitons vous faire profiter.

TABLE DES MATIÈRES

1.0 SYMBOLES	12
2.0 CONSIGNES GÉNÉRALES	13
3.0 UTILISATION CONFORME À L'USAGE PRÉVU	14
4.0 CONSIGNES DE DÉBALLAGE.....	14
5.0 ASSEMBLAGE.....	14
6.0 MISE EN SERVICE.....	15
7.0 VIDANGE DE L'EAU	15
8.0 CONSIGNES DE MAINTENANCE ET D'ENTRETIEN	15
9.0 CARACTÉRISTIQUES TECHNIQUES.....	16
10.0 MISE AU REBUT	16

1.0 SYMBOLES



IMPORTANT, À CONSERVER POUR TOUTE RÉFÉRENCE ULTÉRIEURE : À LIRE AVEC PRÉCAUTION !

Veillez lire la notice attentivement et dans son intégralité avant la première utilisation. Conservez-la afin de pouvoir vous y reporter par la suite. Si vous deviez un jour transmettre le produit à une autre personne, veillez à lui donner également la notice.



ATTENTION ! DANGER POTENTIEL !

Respectez les consignes de sécurité et la notice de montage afin d'éviter tout risque de blessures ou d'endommagements du produit.



RISQUE D'ASPHYXIE !

Conservez les petites pièces et les emballages hors de portée des enfants !



MODIFICATION DU PRODUIT

N'apportez jamais de modifications au produit ! Toute modification entraîne l'annulation de la garantie et peut rendre l'utilisation du produit risquée, voire dangereuse, dans le pire des cas.

CONSIGNES CONCERNANT LE PRODUIT

Veillez ne pas ôter les symboles de sécurité et les consignes apposés sur le produit. Conservez les autocollants et étiquettes parfaitement lisibles.



Reproduction textuelle :
PROTÉGER DU GEL !



Reproduction textuelle :
ATTENTION ! EAU NON POTABLE ! Ne buvez jamais l'eau provenant de la douche.

2.0 CONSIGNES GÉNÉRALES

- Nous recommandons un assemblage à au moins deux personnes.
- Assurez-vous que le produit soit entièrement monté avant son utilisation. Vérifiez que toutes les vis et tous les boulons sont bien serrés et contrôlez-les régulièrement.
- Veuillez noter que les vis doivent d'abord être insérées à la main et seulement légèrement serrées afin qu'elles tiennent et relient les éléments de manière souple.
- Les vis ne doivent être serrées fermement que lorsque tous les éléments sont assemblés. Le serrage final permet de compenser de petites différences d'alignement des trous, qui peuvent survenir sur des produits fabriqués à la main.
- Ne serrez pas trop les vis.
- **ATTENTION !** Tenez les jeunes enfants éloignés pendant le montage — risque de blessure !
- En l'absence d'entretien et de maintenance réguliers, la durée de vie de votre produit sera considérablement réduite. Nous ne pouvons assumer aucune responsabilité pour les dommages résultant d'un manque d'entretien ou de soins.
- Veillez à ce que tous les joints soient correctement positionnés afin d'éviter toute fuite.
- Après utilisation de la douche, fermez le robinet d'eau !
- **ATTENTION !** Respectez les réglementations locales. Vous devrez peut-être installer un dispositif anti-retour entre la douche et votre raccord de tuyau (par ex. dans le jardin), si celui-ci n'est pas déjà présent et exigé par la réglementation. Il faut empêcher que de l'eau potentiellement contaminée ne reflue vers le réseau local.
- Lorsque la douche n'est pas utilisée, elle doit être vidée et le robinet laissé ouvert afin d'éviter la formation de germes.
- Veillez à ce qu'aucun appareil électrique et/ou raccordement électrique n'entre en contact avec la douche ou ne se trouve à portée du jet d'eau.
- N'utilisez ni sel ni antigel dans l'eau.
- La douche doit être fixée sur un sol solide ou sur une base en béton afin de garantir sa stabilité et sa sécurité.
- La douche est équipée d'une plaque de base avec quatre trous pré-perçés pour la fixation sur sol dur. Assurez-vous que les vis soient bien serrées. Une douche remplie est lourde et une chute pourrait être dangereuse.
- Installez la douche à un endroit bénéficiant du plus grand nombre d'heures d'ensoleillement.
- Veuillez noter qu'il est nécessaire d'installer le robinet avant de remplir la douche.

- **ATTENTION !** Sous une exposition solaire très intense, la température de l'eau peut atteindre jusqu'à 60 °C.
- Pour éviter les brûlures dues à l'eau chaude, procédez comme suit : avant d'utiliser la douche, réglez le mitigeur sur la position eau froide (bleu). Puis tournez lentement vers la position eau chaude (rouge) jusqu'à obtenir une température agréable.
- Placez une pastille de chlore (ou une demi-pastille) dans la douche pour prévenir l'apparition de moisissures. La pastille a une durée d'efficacité limitée et doit être remplacée après quelques jours d'utilisation intensive.
- Pour des performances optimales, la douche doit toujours être raccordée au tuyau d'arrosage avec le robinet au moins à moitié ouvert. Ce n'est qu'ainsi que la pression maximale peut être atteinte pour se doucher.

3.0 UTILISATION CONFORME À L'USAGE PRÉVU

La douche est exclusivement conçue pour des douches en extérieur. Elle ne convient pas pour l'approvisionnement en eau potable. La douche ne doit pas être utilisée pour d'autres liquides. N'utilisez pas ce produit pour un usage autre que celui prévu. Le fabricant décline toute responsabilité pour tout dégât causé en raison d'une utilisation non conforme. Toute modification apportée au produit peut avoir des conséquences négatives en matière de sécurité et engendrer des risques et entraîne l'annulation de la garantie.

Ce produit a uniquement été conçu pour un usage domestique et non pour un usage commercial.

4.0 CONSIGNES DE DÉBALLAGE

Ouvrez le carton et retirez l'article. Une fois le produit débarrassé, vérifiez qu'il ne présente pas de dégâts et qu'il est complet. Aucune réclamation formulée tardivement ne sera acceptée.

5.0 ASSEMBLAGE

Il est recommandé d'envelopper toutes les pièces filetées avec du ruban téflon 3 à 4 fois. Veuillez tenir compte des illustrations !

ATTENTION ! Vérifiez la zone de montage pour vous assurer qu'il n'y a pas de conduites cachées (eau, électricité, gaz). Portez un équipement de protection approprié lors du montage (lunettes de protection, protection auditive).

- 1) Utilisez la plaque de base comme gabarit pour les trous de perçage. Marquez les trous de perçage, puis percez-les à l'aide d'un foret Ø 12 mm adapté au support, la profondeur doit être de 50 mm. Portez des lunettes de protection et une protection auditive ! Fixez la plaque de base à l'aide du matériel de montage fourni (6).
- 2) Vissez l'adaptateur de tuyau (8) et le bouchon (10) avec un joint (7) chacun, en veillant à ce que les joints soient correctement positionnés.
- 3) Vissez la pomme de douche (3). Si la pomme de douche (3) est orientée vers le haut, dévissez-la, tournez-la légèrement et revissez-la. Ne serrez pas trop fort !
- 4) Fixez le levier (9) du mitigeur en le glissant, puis fixez-le à l'aide de la vis située sur la face inférieure.
- 5) Vissez le robinet (4) avec le joint (7) inséré sur le raccord (5) et fixez-le à la partie inférieure (2). Si le robinet (4) est orienté vers le haut, dévissez-le, tournez-le légèrement et revissez-le. Ne serrez pas trop fort !

- 6) Reliez la partie supérieure (1) de la douche à la partie inférieure (2) en veillant à ce que le positionnement et l'ajustement des joints soient corrects. Vissez ensuite le manchon à vis.
- 7) Placez le panier de rangement (11) à l'endroit souhaité.

6.0 MISE EN SERVICE

- Raccordez le tuyau d'arrosage à la douche, il suffit pour cela d'utiliser une fermeture à encliquetage disponible dans le commerce. Pour remplir la douche, vous devez régler la température sur « froid » et l'ouvrir. Ouvrez le robinet du tuyau d'arrosage pour remplir le réservoir solaire d'eau (ce procédé nécessite au moins 2 à 3 minutes).
- **REMARQUE:** Laissez le robinet de la douche ouvert pendant cette opération ! Lors du remplissage, surveillez la douche afin d'éviter tout débordement.
- Fermez la douche dès que l'eau s'écoule du pommeau.
- L'eau contenue dans le réservoir solaire peut maintenant se réchauffer (le temps nécessaire au réchauffement varie en fonction de la température extérieure).

7.0 VIDANGE DE L'EAU

- Fermez le robinet du tuyau d'arrosage.
- Ouvrez la vis inférieure située sur le socle (vis de vidange) en la tournant dans le sens inverse des aiguilles d'une montre.
- Laissez l'eau s'écouler. Attendez que la douche solaire soit complètement vide.

REMARQUE : laissez le robinet de la douche ouvert pendant cette opération !

- Fermez le robinet de la douche solaire.
- Refermez ensuite la vis de vidange en la tournant dans le sens des aiguilles d'une montre.

ATTENTION : Ne démontez la douche solaire que lorsqu'elle est vide.

8.0 CONSIGNES DE MAINTENANCE ET D'ENTRETIEN

Nettoyage et entretien

Si au fil du temps la douche ne fonctionne plus correctement, il est possible que des orifices d'entrée ou de sortie de la douche soient obstrués. Par conséquent, il est nécessaire de nettoyer et entretenir régulièrement la douche afin de garantir son parfait fonctionnement. Il est parfaitement normal que l'évaporation de l'eau entraîne la formation d'une couche de calcaire au niveau de la douche. Les influences environnementales occasionnent également un encrassement. La douche doit donc être nettoyée à intervalles réguliers.

Pour éliminer les dépôts et salissures de la douche, frottez le corps et la robinetterie avec un chiffon doux humide. Utilisez pour ce faire uniquement de l'eau claire, sans détergent. Rincez les orifices et la tête de douche à l'eau claire pour éliminer les saletés.

REMARQUE : Veuillez noter que les rondelles et joints sont des pièces d'usure qui doivent être remplacées de temps en temps.

Durant l'hiver

Assurez-vous qu'il n'y a pas d'eau dans la douche, car elle pourrait geler (voir paragraphe 7.0). Séchez soigneusement tous les composants. Utilisez la housse fournie pour protéger efficacement la douche du gel, de la pluie et des intempéries.

Lorsque vous démontez la douche, rangez-la dans un endroit sec et bien ventilé, à l'abri de la lumière directe du soleil et hors de portée des enfants.

REMARQUE : Afin de faciliter la mise en place de la bêche, veuillez retirer au préalable la pomme de douche et les raccords.

9.0 CARACTÉRISTIQUES TECHNIQUES

Article	106819
Dimensions Hauteur	216 cm
Dimensions du socle (L x l)	21,5 x 21,5 cm
Dimensions de la pomme de douche Ø	Ø 16,5 cm
Matériau	Plastique, cuivre
Capacité du réservoir	35 L
Température maximale de l'eau	60 °C

10.0 MISE AU REBUT

À l'issue de longues années de loyaux services, lorsque votre produit sera hors d'usage, veuillez en éliminer les matières premières recyclables de manière à ce qu'elles soient recyclées conformément à la réglementation applicable. Si vous avez un doute sur la meilleure façon de procéder, renseignez-vous auprès des entreprises qui gèrent les déchets dans votre localité ou des déchetteries de la région.



Le produit et l'emballage sont soumis aux directives de recyclage. Pour plus d'informations, rendez-vous sur: quefairedemesdechets.fr

ISTRUZIONI

Gentile cliente,

grazie per aver scelto il nostro articolo, con l'acquisto di un nostro prodotto ha compiuto un'ottima scelta. Al fine di soddisfare gli elevati standard qualitativi richiesti, i nostri articoli sono sottoposti a controlli periodici e sono naturalmente sempre in linea con i rigorosi requisiti previsti dall'Unione Europea.

INDICE

1.0 SIMBOLI.....	17
2.0 AVVERTENZE GENERALI.....	18
3.0 UTILIZZO A NORMA.....	19
4.0 INDICAZIONI PER L'APERTURA DELL'IMBALLAGGIO.....	19
5.0 MONTAGGIO.....	19
6.0 MESSA IN FUNZIONE.....	20
7.0 SCARICO DELL'ACQUA.....	20
8.0 ISTRUZIONI DI CURA E MANUTENZIONE.....	20
9.0 DATI TECNICI.....	21
10.0 SMALTIMENTO.....	21

1.0 SIMBOLI



IMPORTANTE, CONSERVARE PER FUTURA CONSULTAZIONE: LEGGERE CON ATTENZIONE!

Prima del primo utilizzo, leggere attentamente e integralmente le istruzioni. Conservare le presenti istruzioni per consultazioni future. In caso di cessione del prodotto a terzi, assicurarsi di consegnare anche le presenti istruzioni.



ATTENZIONE! POTENZIALE PERICOLO!

Osservare le avvertenze di sicurezza e le istruzioni di montaggio per evitare il rischio di lesioni o danni al prodotto.



PERICOLO DI SOFFOCAMENTO!

Tenere le parti più piccole e il materiale d'imballaggio lontani dalla portata dei bambini!



MODIFICHE AL PRODOTTO

Non apportare in nessun caso modifiche al prodotto! Eventuali modifiche possono invalidare la garanzia e rendere il prodotto non sicuro o addirittura pericoloso.

INDICAZIONI RIPORTATE SUL PRODOTTO

Non rimuovere la segnaletica di sicurezza o le indicazioni riportate sull'apparecchio. Assicurarsi che etichette e adesivi rimangano sempre leggibili.



Riproduzione testuale:
PROTEGGERE DAL GELO!



Riproduzione testuale:
ATTENZIONE! ACQUA NON POTABILE! Non bere in alcun caso l'acqua proveniente dalla doccia.

2.0 AVVERTENZE GENERALI

- Si consiglia di effettuare il montaggio con almeno due persone.
- Assicurarsi che il prodotto sia completamente assemblato prima dell'uso. Controllare che tutte le viti e i bulloni siano ben serrati e verificare regolarmente.
- Si prega di notare che le viti devono essere inizialmente inserite a mano e solo leggermente serrate, in modo che tengano e colleghino gli elementi in modo lasco.
- Le viti devono essere serrate definitivamente solo quando tutti gli elementi sono collegati. Il serraggio finale permette di compensare eventuali piccole differenze nei fori, che possono verificarsi nei prodotti artigianali.
- Non serrare eccessivamente le viti.
- **ATTENZIONE!** Tenere i bambini piccoli lontani durante il montaggio per evitare rischi di lesioni!
- Se non viene effettuata una manutenzione e cura regolare, la durata del prodotto si riduce notevolmente. Non possiamo assumerci la responsabilità per danni derivanti da scarsa manutenzione o cura.
- Assicurarsi che tutte le guarnizioni siano posizionate correttamente per evitare perdite.
- Dopo l'uso della doccia, chiudere il rubinetto dell'acqua!
- **ATTENZIONE!** Rispettare le normative locali. Potrebbe essere necessario installare un dispositivo antiriflusso tra la doccia e il collegamento del tubo da giardino, se non già presente e richiesto dalle normative locali. Bisogna evitare che acqua potenzialmente contaminata possa rifluire nella rete idrica.
- Quando la doccia non è in uso, deve essere svuotata e il rubinetto lasciato aperto per evitare la formazione di germi.
- Assicurarsi che nessun apparecchio elettrico e/o collegamento elettrico entri in contatto con la doccia o si trovi nel raggio del getto d'acqua.
- Non utilizzare sale o antigelo nell'acqua.
- La doccia deve essere fissata su una superficie solida o su una base in cemento per garantirne stabilità e sicurezza.
- La doccia è dotata di una piastra di base con quattro fori preforati per l'installazione delle viti su terreno solido. Assicurarsi che le viti siano ben serrate. Una doccia piena è pesante e una caduta potrebbe essere pericolosa.
- Installare la doccia in un punto che riceve il maggior numero di ore di sole.
- Si prega di notare che è necessario installare il rubinetto prima di riempire la doccia.

- **ATTENZIONE!** Sotto forte esposizione al sole, la temperatura dell'acqua della doccia può raggiungere fino a 60 °C.
- Per evitare scottature dovute all'acqua calda, procedere come segue: prima dell'uso, impostare il regolatore di temperatura sulla posizione dell'acqua fredda (blu). Poi ruotare lentamente verso la posizione dell'acqua calda (rosso) fino a raggiungere una temperatura confortevole.
- Inserire una pastiglia di cloro (o mezza pastiglia) nella doccia per prevenire la formazione di muffa. La pastiglia ha un'efficacia limitata e deve essere sostituita dopo alcuni giorni di uso intensivo.
- Per prestazioni ottimali, la doccia deve essere collegata al tubo da giardino con il rubinetto almeno a metà aperto. Solo così si può ottenere la massima pressione per fare la doccia.

3.0 UTILIZZO A NORMA

La doccia è progettata per essere utilizzata esclusivamente come tale in ambienti esterni. Non è adatta a pompare acqua potabile. Non utilizzare la doccia per altri liquidi.

Utilizzare il prodotto solo per lo scopo previsto. Il produttore declina qualsiasi responsabilità per danni derivanti da un uso improprio del prodotto. Qualsiasi modifica al prodotto può influire negativamente sulla sicurezza, causare pericoli e invalidare la garanzia.

Solo per uso domestico e non adatto a un utilizzo commerciale.

4.0 INDICAZIONI PER L'APERTURA DELL'IMBALLAGGIO

Aprire il cartone di imballaggio ed estrarre il prodotto. Dopo aver disimballato il prodotto, verificare che sia completo e non presenti danni. Reclami tardivi non potranno essere accettati.

5.0 MONTAGGIO

Si consiglia di avvolgere tutte le parti filettate con il nastro in teflon 3–4 volte. Fare riferimento alle illustrazioni!

ATTENZIONE! Controllare l'area di montaggio per verificare l'eventuale presenza di linee di alimentazione nascoste (acqua, elettricità, gas). Indossare l'equipaggiamento di protezione adeguato durante il montaggio (occhiali protettivi, protezione acustica).

- 1) Utilizzare la piastra di base come dima per i fori. Segnare i fori e poi praticarli con una punta da trapano Ø 12 mm adatta al materiale di base, la profondità deve essere di 50 mm. Indossare occhiali protettivi e cuffie antirumore! Fissare la piastra di base con il materiale di montaggio in dotazione (6).
- 2) Avvitare l'adattatore per tubo flessibile (8) e il tappo di chiusura (10) con una guarnizione ciascuno (7), assicurandosi che le guarnizioni siano posizionate correttamente.
- 3) Avvitare il soffione della doccia (3). Se il soffione (3) è rivolto verso l'alto, svitarlo, ruotarlo leggermente e riavvitare. Non serrare eccessivamente!
- 4) Fissare la leva (9) del miscelatore facendola scorrere e fissarla con la vite sul lato inferiore.
- 5) Avvitare il rubinetto (4) con la guarnizione (7) inserita sul raccordo (5) e fissarlo alla parte inferiore (2). Se il rubinetto (4) è rivolto verso l'alto, svitarlo, ruotarlo leggermente e riavvitare. Non serrare eccessivamente!
- 6) Collegare la parte superiore (1) della doccia alla parte inferiore (2), prestando attenzione al corretto posizionamento e al corretto inserimento delle guarnizioni. Avvitare quindi il manicotto di raccordo.
- 7) Posizionare il cestello portaoggetti (11) nel punto desiderato.

6.0 MESSA IN FUNZIONE

- Collegare il tubo da giardino alla doccia utilizzando un connettore a scatto standard. Per riempire la doccia, impostare il regolatore di temperatura su "freddo" e aprire l'acqua. Aprire il rubinetto del tubo da giardino per riempire d'acqua il serbatoio solare (questo processo richiede in genere 2-3 minuti).
- **NOTA:** Lasciare aperto il rubinetto della doccia durante questo processo. Controllare la doccia durante il riempimento per evitare che si riempia troppo.
- Chiudere la doccia non appena l'acqua fuoriesce dal soffione.
- L'acqua nel serbatoio solare può ora riscaldarsi (il tempo di riscaldamento dell'acqua varia a seconda della temperatura esterna).

7.0 SCARICO DELL'ACQUA

- Chiudere il rubinetto del tubo da giardino.
- Aprire la vite inferiore sulla base (vite di scarico) ruotandola in senso antiorario.
- Lasciare defluire l'acqua. Attendere che la doccia solare sia completamente vuota.

NOTA: durante questa operazione, lasciare aperto il rubinetto della doccia!

- Chiudere il rubinetto della doccia solare.
- Quindi richiudere la vite di scarico ruotandola in senso orario.

ATTENZIONE! Smontare la doccia solare solo quando è vuota

8.0 ISTRUZIONI DI CURA E MANUTENZIONE

Pulizia e manutenzione

Un funzionamento non corretto della doccia dopo un certo periodo di utilizzo potrebbe essere legato all'otturazione degli ugelli del soffione. È dunque necessario effettuare periodicamente la pulizia e la manutenzione della doccia al fine di garantirne la corretta funzionalità nel tempo. È perfettamente normale che il processo di evaporazione dell'acqua formi alcuni depositi sulla doccia. Anche gli agenti atmosferici possono contribuire alla creazione di depositi di sporco. È necessario, pertanto, pulire periodicamente la doccia.

Per rimuovere depositi e impurità dalla doccia, sfregare la parte esterna con un panno umido e acqua pulita. Non utilizzare detergenti. Sciacquare gli ugelli e il soffione con acqua pulita per liberarli da eventuali depositi di sporco.

NOTA: rondelle e guarnizioni sono componenti soggette ad usura e pertanto devono essere periodicamente sostituite.

Svernamento

Assicurarsi che non vi sia acqua nella doccia, poiché potrebbe congelarsi (vedere paragrafo 7.0). Asciugare accuratamente tutti i componenti. Utilizzare la copertura in dotazione per proteggere la doccia dal gelo, dalla pioggia e dagli agenti atmosferici.

Quando smontate la doccia, riponetela in un luogo asciutto e ben ventilato, al riparo dalla luce solare diretta e fuori dalla portata dei bambini.

NOTA: Per facilitare il rivestimento del telo, rimuovere prima il soffione della doccia e i raccordi.

9.0 DATI TECNICI

Articolo	106819
Dimensioni Altezza	216 cm
Dimensioni base (L x P)	21,5 x 21,5 cm
Dimensioni soffione Ø	Ø 16,5 cm
Materiale	Plastica, rame
Capacità serbatoio	35 L
Temperatura massima dell'acqua	60° C

10.0 SMALTIMENTO

Al termine del lungo ciclo di vita dell'articolo provvedere al corretto smaltimento delle preziose materie prime per permetterne il regolare riciclaggio. In caso di dubbi rivolgersi ai centri di raccolta e smaltimento presenti nella propria zona.

MANUAL DE INSTRUCCIONES

Apreciada cliente, apreciado cliente:

Muchas gracias por elegir nuestro producto. Sin duda, ha hecho una buena elección al comprar uno de los artículos de nuestra marca. Para cumplir el alto nivel de calidad deseado, nuestros productos se someten a inspecciones periódicas y, lógicamente, siempre cumplen con los elevados requisitos de la Unión Europea.

ÍNDICE

1.0 SÍMBOLOS.....	22
2.0 INDICACIONES GENERALES.....	23
3.0 USO PREVISTO.....	24
4.0 INSTRUCCIONES DE DESEMBALAJE.....	24
5.0 MONTAJE.....	24
6.0 PUESTA EN FUNCIONAMIENTO.....	25
7.0 VACIADO DEL AGUA.....	25
8.0 INDICACIONES DE MANTENIMIENTO Y CUIDADO.....	25
9.0 DATOS TÉCNICOS.....	26
10.0 ELIMINACIÓN.....	26

1.0 SÍMBOLOS



IMPORTANTE, GUÁRDELO PARA FUTURAS CONSULTAS: LEA ATENTAMENTE

Antes de usar el producto por primera vez, lea detenidamente este manual de instrucciones. Consérvelo para poder consultarlo en un futuro. En caso de que, en algún momento, entregara este producto a un tercero, no olvide proporcionarle también este manual de instrucciones.



¡ATENCIÓN! ¡RIESGO POTENCIAL!

Siga las indicaciones de seguridad y las instrucciones de montaje para prevenir riesgos de lesiones o daños en el producto.



¡RIESGO DE ASFIXIA!

¡Mantenga las piezas pequeñas y los materiales de embalaje fuera del alcance de los niños!



MODIFICACIONES DEL PRODUCTO

¡No haga modificaciones en este producto bajo ningún pretexto! Cualquier modificación anulará la garantía y podría hacer que el producto se vuelva inseguro o, en el peor de los casos, incluso peligroso.

INDICACIONES EN EL PRODUCTO

No retire los símbolos de seguridad o las eventuales indicaciones que contenga el equipo. Asegúrese de que las pegatinas y etiquetas se mantengan legibles.



Reproducción textual:
¡PROTEGER CONTRA LAS HELADAS!



Reproducción textual:
¡ATENCIÓN! ¡NO ES AGUA POTABLE! Nunca beba agua de la ducha.

2.0 INDICACIONES GENERALES

- Se recomienda realizar el montaje con al menos dos personas.
- Asegúrese de que el producto esté completamente montado antes de usarlo. Compruebe que todos los tornillos y pernos estén bien apretados y revíselos regularmente.
- Tenga en cuenta que los tornillos deben colocarse primero a mano y apretarse solo ligeramente, de modo que sujeten y conecten las piezas de forma holgada.
- Los tornillos deben apretarse firmemente solo cuando todos los elementos estén ensamblados. El apriete final permite compensar pequeñas desviaciones en los orificios, que pueden producirse en productos artesanales.
- No apriete en exceso los tornillos.
- **¡ATENCIÓN!** Mantenga a los niños pequeños alejados durante el montaje — ¡riesgo de lesiones!
- Si no realiza un mantenimiento y cuidado regulares, la vida útil del producto se reducirá considerablemente. No podemos asumir responsabilidad por daños ocasionados por falta de mantenimiento o cuidado.
- Asegúrese de que todas las juntas estén correctamente colocadas para evitar fugas.
- ¡Después de usar la ducha, cierre el grifo del agua!
- **¡ATENCIÓN!** Respete las normativas locales. Es posible que tenga que instalar un dispositivo antirretorno entre la ducha y la conexión de la manguera (por ejemplo, en el jardín), si no está ya presente y si así lo requieren las normas locales. Debe evitarse que el agua potencialmente contaminada de la ducha pueda regresar a la red de agua.
- Cuando la ducha no esté en uso, debe vaciarse y dejarse el grifo abierto para evitar la formación de gérmenes.
- Asegúrese de que ningún aparato eléctrico y/o conexión eléctrica entre en contacto con la ducha o se encuentre dentro del alcance del chorro de agua.
- No utilice sal ni anticongelante en el agua.
- La ducha debe fijarse sobre una superficie firme o sobre una base de hormigón para garantizar su estabilidad y seguridad.
- La ducha está equipada con una base y cuatro orificios pretaladrados para la instalación de tornillos sobre un suelo sólido. Asegúrese de que los tornillos estén bien apretados. Una ducha llena es pesada y una caída podría ser peligrosa.
- Instale la ducha en un lugar que reciba el mayor número de horas de sol.

- Tenga en cuenta que es necesario instalar el grifo antes de llenar la ducha.
- **¡ATENCIÓN!** Bajo una exposición solar muy intensa, la temperatura del agua de la ducha puede alcanzar hasta 60 °C.
- Para evitar quemaduras por agua caliente, proceda del siguiente modo: antes de usar la ducha, coloque el regulador de temperatura en la posición de agua fría (azul). Después, gire el mando gradualmente hacia la posición de agua caliente (rojo) hasta alcanzar una temperatura agradable.
- Coloque una pastilla de cloro (o media pastilla) en la ducha para evitar la formación de moho. La pastilla tiene una duración limitada y debe reemplazarse después de algunos días de uso intensivo.
- Para un rendimiento óptimo, la ducha debe estar conectada a la manguera del jardín con el grifo al menos medio abierto. Solo así se podrá alcanzar la presión máxima para ducharse.

3.0 USO PREVISTO

La ducha solo es apta para ducharse en exteriores. No es adecuada para suministrar agua potable. No utilice la ducha para otros líquidos.

Utilice el producto únicamente para el fin previsto. El fabricante no se hace responsable de los daños causados por un uso inadecuado. Cualquier modificación realizada en el producto puede repercutir negativamente en la seguridad u ocasionar riesgos, por lo que anulará la garantía.

Solo para uso doméstico y no comercial.

4.0 INSTRUCCIONES DE DESEMBALAJE

Abra la caja y saque el producto. A continuación, asegúrese de que el producto no presente daños y esté completo. No se aceptarán reclamaciones posteriores.

5.0 MONTAJE

Se recomienda envolver todas las piezas roscadas con cinta de teflón 3–4 veces. ¡Consulte las ilustraciones!

¡ADVERTENCIA! Verifique el área de montaje para detectar posibles tuberías ocultas (agua, electricidad, gas). Use el equipo de protección adecuado durante el montaje (gafas de seguridad, protección auditiva).

1. Utilice la placa base como plantilla para los orificios de perforación. Marque los orificios de perforación y, a continuación, perforo con una broca de Ø 12 mm adecuada para el sustrato; la profundidad debe ser de 50 mm. ¡Utilice gafas protectoras y protección auditiva! Fije la placa base con el material de montaje suministrado (6).
2. Atornille el adaptador de manguera (8) y la tapa de cierre (10) con una junta (7) cada uno, asegurándose de que las juntas estén correctamente colocadas.
3. Atornille el cabezal de ducha (3). Si el cabezal de ducha (3) apunta hacia arriba, desatornillelo, gírelo un poco y vuelva a atornillarlo. ¡No lo apriete demasiado!
4. Fije la palanca (9) del mezclador deslizándola y fíjela con el tornillo de la parte inferior.
5. Atornille el grifo (4) con la junta (7) colocada en la pieza de conexión (5) y fíjelo a la parte inferior (2). Si el grifo (4) apunta hacia arriba, desatornillelo, gírelo un poco y vuelva a atornillarlo. ¡No lo apriete demasiado!

6. Conecte la parte superior (1) de la ducha con la parte inferior (2), prestando atención a que la posición sea correcta y a que las juntas encajen bien. A continuación, atornille firmemente el mango de unión.
7. Coloque la cesta de almacenamiento (11) en el lugar deseado.

6.0 PUESTA EN FUNCIONAMIENTO

- Conecte la manguera de jardín a la ducha mediante un conector clic estándar. Para llenar la ducha, coloque el regulador de temperatura en la posición «frío» y ábralo. Abra el grifo de la manguera de jardín para llenar de agua el depósito solar (este proceso suele durar de 2 a 3 minutos).
- **NOTA:** Deje abierto el grifo de la ducha durante este proceso. Supervise la ducha durante el llenado para evitar un llenado excesivo.
- Cierre la ducha en cuanto salga agua por la alcachofa.
- El agua del depósito solar ya puede calentarse (el tiempo que tarda el agua en calentarse

7.0 VACIADO DEL AGUA

- Cierre el grifo de la manguera de jardín.
- Abra el tornillo inferior de la base (tornillo de drenaje) girándolo en sentido antihorario.
- Deje que el agua se vacíe. Espere hasta que la ducha solar se haya vaciado por completo.

NOTA: ¡Deje abierto el grifo de la ducha durante este proceso!

- Cierre el grifo de la ducha solar.
 - A continuación, vuelva a cerrar el tornillo de drenaje girándolo en sentido horario.
- ¡ATENCIÓN!** Desmonte la ducha solar solo cuando esté vacía

8.0 INDICACIONES DE MANTENIMIENTO Y CUIDADO

Limpieza y mantenimiento

Si, después de cierto tiempo, la ducha ya no funciona correctamente, es posible que el cabezal o las aberturas de entrada o salida tengan alguna obstrucción. De este modo, realizar trabajos de mantenimiento y limpieza con regularidad resulta necesario para garantizar que la ducha funcione sin inconvenientes. Es sumamente normal que se forme una capa de sedimentos en la ducha por la evaporación del agua. Del mismo modo, las inclemencias climáticas pueden generar acumulaciones de suciedad. Por eso, la ducha se debe limpiar con regularidad.

Para retirar sedimentos y suciedad de la ducha, frote la carcasa y la grifería con una bayeta húmeda suave. Para ello, utilice únicamente agua fresca y nunca productos de limpieza. Enjuague las aberturas y el cabezal de la ducha con agua fresca para quitar la suciedad.

NOTA: Tenga en cuenta que las arandelas y juntas son piezas sometidas a desgaste que deben cambiarse después de un tiempo.

Almacenamiento en invierno

Asegúrese de que no haya agua en la ducha, ya que podría congelarse (véase el apartado 7.0). Seque cuidadosamente todos los componentes. Utilice la cubierta suministrada para proteger la ducha de forma fiable contra las heladas, la lluvia y las inclemencias del tiempo.

Cuando desmonte la ducha, guárdela en un lugar seco y bien ventilado, protegida de la luz solar directa y fuera del alcance de los niños.

NOTA: Para poder colocar fácilmente la lona, retire previamente el cabezal de ducha y los conectores.

9.0 DATOS TÉCNICOS

Artículo	106819
Dimensiones Altura	216 cm
Dimensiones Soporte (L x A)	21,5 x 21,5 cm
Dimensiones Cabezal de ducha Ø	Ø 16,5 cm
Material	Plástico, cobre
Capacidad del depósito	35 L
Temperatura máxima del agua	60 °C

10.0 ELIMINACIÓN

Al final de la larga vida útil de su artículo, deseche las materias primas valiosas de una manera adecuada para que se puedan reciclar según corresponda. En caso de duda sobre la mejor manera de proceder, consulte a las empresas de gestión de residuos o a los centros de reciclaje locales.

GEBRUIKSAANWIJZING

Beste klant,

Hartelijk dank dat u een product van ons bedrijf heeft gekozen; u heeft met de aankoop van een van onze merkproducten een goede keuze gemaakt. Om aan de gewenste hoge kwaliteitsstandaard te voldoen, worden onze artikelen regelmatig gecontroleerd en voldoen ze uiteraard altijd aan de hoge eisen van de Europese Unie.

INHOUDSOPGAVE

1.0 SYMBOLEN	27
2.0 ALGEMENE AANWIJZINGEN	28
3.0 BEOOGD GEBRUIK	29
4.0 UITPAKINSTRUCTIES	29
5.0 MONTAGE.....	29
6.0 INGEBRUIKNAME	30
7.0 HET WATER AFLATEN	30
8.0 ONDERHOUDS- EN VERZORGINGSINSTRUCTIES.....	30
9.0 TECHNISCHE GEGEVENS	31
10.0 VERWIJDERING	31

1.0 SYMBOLEN



BELANGRIJK, BEWAAR VOOR TOEKOMSTIGE REFERENTIE: AANDACHTIG DOORLEZEN!

Lees voor het eerste gebruik de hele gebruiksaanwijzing zorgvuldig door. Bewaar deze gebruiksaanwijzing voor toekomstig gebruik. Mocht u het product ooit doorgeven, zorg er dan voor dat u deze gebruiksaanwijzing ook doorgeeft.



LET OP! POTENTIEEL GEVAAR!

Volg de veiligheids- en montage-instructies om het risico op verwondingen of schade aan het product te voorkomen.



VERSTIKKINGSGEVAAR!

Houd kleine onderdelen en verpakkingsmateriaal uit de buurt van kinderen!



WIJZIGINGEN AAN HET PRODUCT

Breng nooit wijzigingen aan het product aan! Door wijzigingen vervalt de garantie en kan het product onveilig of in het ergste geval zelfs gevaarlijk worden.

OPMERKINGEN OVER HET PRODUCT

Verwijder geen veiligheidstekens of aanwijzingen van het apparaat. Houd de stickers en etiketten in een leesbare staat.



Tekstweergave:

BESCHERM HET APPARAAT TEGEN VORST!



Tekstweergave:

LET OP! GEEN DRINKWATER! Drink nooit water uit de douche.

2.0 ALGEMENE AANWIJZINGEN

- Wij raden aan om het product met minstens twee personen te monteren.
- Zorg ervoor dat het product volledig is gemonteerd voordat u het gebruikt. Controleer of alle schroeven en bouten goed zijn vastgedraaid en controleer dit regelmatig.
- Let erop dat de schroeven eerst met de hand worden geplaatst en slechts licht worden aangedraaid, zodat ze grip hebben en de onderdelen losjes met elkaar verbinden.
- Schroeven mogen pas volledig worden vastgedraaid wanneer alle onderdelen met elkaar verbonden zijn. Door het definitief aandraaien kunnen kleine afwijkingen in de boorgaten — die kunnen voorkomen bij handgemaakte producten — worden gecompenseerd.
- Draai de schroeven niet te strak aan.
- **LET OP!** Houd kleine kinderen tijdens de montage op afstand — gevaar voor verwondingen!
- Als u geen regelmatig onderhoud en verzorging uitvoert, wordt de levensduur van uw product aanzienlijk verkort. Wij zijn niet aansprakelijk voor schade die ontstaat door onvoldoende onderhoud of verzorging.
- Zorg ervoor dat alle afdichtingen correct zijn geplaatst om lekkages te voorkomen.
- Sluit na gebruik van de douche de waterkraan!
- **LET OP!** Houd rekening met de lokale voorschriften. Mogelijk moet u een terugstroombeveiliging installeren tussen de douche en uw slang aansluiting (bijv. in de tuin), indien deze niet al aanwezig is en als dit wettelijk vereist is. Het moet worden voorkomen dat mogelijk verontreinigd water uit de douche terugstroomt naar het lokale systeem.
- Wanneer de douche niet wordt gebruikt, moet deze worden geleegd en moet de kraan open blijven om bacterievorming te voorkomen.
- Zorg ervoor dat er geen elektrische apparaten en/of stroomaansluitingen in contact komen met de douche of binnen het bereik van de waterstraal staan.
- Gebruik geen zout of antivries in het water.
- De douche moet op een stevige ondergrond of betonnen sokkel worden bevestigd om stabiliteit en veiligheid te garanderen.
- De douche is uitgerust met een grondplaat en vier voorgeboorde gaten voor installatie op een harde ondergrond. Zorg ervoor dat de schroeven goed vastzitten. Een gevulde douche is zwaar en kan gevaarlijk zijn als hij omvalt.
- Installeer de douche op een plek die de meeste zonuren krijgt.

- Houd er rekening mee dat de kraan moet worden gemonteerd voordat de douche wordt gevuld.
- **LET OP!** Bij zeer sterke zon kan de watertemperatuur in de douche oplopen tot wel 60 °C.
- Om brandwonden door heet water te voorkomen, gaat u als volgt te werk: stel vóór gebruik de temperatuurregelaar in op koud water (blauw). Draai vervolgens langzaam richting warm water (rood) totdat een aangename temperatuur is bereikt.
- Plaats een chloortablet (of een halve tablet) in de douche om schimmelvorming te voorkomen. De tablet werkt slechts gedurende een beperkte tijd en moet na enkele dagen intensief gebruik worden vervangen.
- Voor optimale prestaties moet de douche altijd op de tuinslang worden aangesloten met de kraan minstens half geopend. Alleen dan kan maximale waterdruk worden bereikt.

3.0 BEOOGD GEBRUIK

De douche is alleen geschikt voor gebruik buitenshuis. De douche is niet geschikt voor het verpompen van drinkwater. Gebruik de douche niet voor andere vloeistoffen.

Gebruik het product alleen voor het beoogde doel. De fabrikant aanvaardt geen aansprakelijkheid voor schade als gevolg van oneigenlijk gebruik. Elke wijziging aan het product kan een negatieve invloed hebben op de veiligheid, gevaren veroorzaken en de garantie ongeldig maken.

Alleen voor huishoudelijk gebruik en niet voor commerciële doeleinden.

4.0 UITPAKINSTRUCTIES

Open de doos en neem het product eruit. Controleer het product na het uitpakken op volledigheid en beschadigingen. Latere klachten kunnen niet in behandeling worden genomen.

5.0 MONTAGE

Het wordt aanbevolen om alle schroefdraadonderdelen 3–4 keer met Teflontape te omwikkelen. Bekijk de afbeeldingen!

WAARSCHUWING! Controleer het montagegebied op verborgen leidingen (water, elektriciteit, gas). Draag geschikte beschermingsmiddelen tijdens de montage (veiligheidsbril, gehoorbescherming).

1. Gebruik de basisplaat als sjabloon voor de boorgaten. Markeer de boorgaten en boor deze vervolgens met een voor de ondergrond geschikte boor \varnothing 12 mm, de diepte moet 50 mm bedragen. Draag een veiligheidsbril en gehoorbescherming! Bevestig de basisplaat met het meegeleverde montage materiaal (6).
2. Schroef de slangadapter (8) en de afsluitdop (10) vast met elk een afdichting (7). Let daarbij op dat de afdichtingen correct zijn geplaatst.
3. Schroef de douchekop (3) vast. Als de douchekop (3) naar boven wijst, schroeft u deze los, draait u deze een stukje en schroeft u deze opnieuw vast. Niet te vast aandraaien!
4. Bevestig de hendel (9) van de mengkraan door deze erop te schuiven en zet deze vast met de schroef aan de onderkant.
5. Schroef de kraan (4) met de ingelegde afdichting (7) op het verbindingstuk (5) en bevestig dit aan het onderste deel (2). Als de kraan (4) naar boven wijst, schroeft u deze weer los, draait u deze een stukje en schroeft u deze opnieuw vast. Niet te vast aandraaien!

6. Verbind het bovenste deel (1) van de douche met het onderste deel (2) en let daarbij op de juiste positionering en de juiste plaatsing van de afdichtingen. Schroef vervolgens de mof vast.
7. Bevestig het opbergmandje (11) op de gewenste plaats.

6.0 INGEBRUIKNAME

- Sluit de tuinslang aan op de douche met een standaard klikkoppeling. Om de douche te vullen, zet u de temperatuurregelaar in de stand "koud" en opent u de douche. Open de kraan van de tuinslang om de tank met water te vullen (dit proces duurt meestal 2 - 3 minuten).
- **OPMERKING:** Laat de douchekraan open tijdens dit proces! Houd toezicht op de douche tijdens het vullen om overvullen te voorkomen.
- Schakel de douche uit zodra er water uit de douchekop stroomt.
- Het water in de tank kan nu opwarmen (de tijd die het water nodig heeft om op te warmen varieert afhankelijk van de buitentemperatuur).

7.0 HET WATER AFLATEN

- Draai de kraan op de tuinslang dicht.
- Draai de onderste schroef op de voet (aftapschroef) tegen de klok in open.
- Laat het water weglopen. Wacht tot de zonnedouche volledig leeg is.

OPMERKING: Laat de kraan van de douche tijdens dit proces open staan!

- Sluit de kraan van de zonnedouche.
- Sluit vervolgens de afvoerschroef weer door deze met de klok mee te draaien.

LET OP! Demonteer de zonnedouche alleen als deze leeg is.

8.0 ONDERHOUDS- EN VERZORGINGSINSTRUCTIES

Reiniging en onderhoud

Als de douche na een tijdje niet meer goed werkt, kunnen de douche of de toevoer- of afvoeropeningen verstopt zijn. Regelmatig onderhoud en reiniging is daarom noodzakelijk om de douche goed te laten functioneren. Het is heel normaal dat er zich tijdens het verdampen van het water een afzettinglaag op de douche vormt. Door omgevingsinvloeden ontstaan ook vuilafzettingen. De douche moet daarom regelmatig worden schoongemaakt.

Om afzettingen en vuil op de douche te verwijderen, wrijft u de behuizing of de armaturen af met een vochtige, zachte doek. Gebruik alleen schoon water en nooit schoonmaakmiddelen. Spoel de openingen en de douchekop af met schoon water om vuil te verwijderen.

OPMERKING: Houd er rekening mee dat ringen en afdichtingen slijtagedelen zijn die regelmatig moeten worden vervangen.

Overwintering

Zorg ervoor dat er geen water in de douche achterblijft, omdat dit kan bevriezen (zie paragraaf 7.0). Droog alle onderdelen zorgvuldig af. Gebruik de meegeleverde afdekking om de douche goed te beschermen tegen vorst, regen en weersinvloeden.

Als u de douche demonteert, berg deze dan op een droge, goed geventileerde plaats op, beschermd tegen direct zonlicht en buiten het bereik van kinderen.

OPMERKING: Om het zeil gemakkelijk te kunnen bevestigen, dient u eerst de douchekop en de verbindingstukken te verwijderen.

9.0 TECHNISCHE GEGEVENS

Artikel	106819
Afmetingen hoogte	216 cm
Afmetingen voetstuk (L x B)	21,5 x 21,5 cm
Afmetingen douchekop Ø	Ø 16,5 cm
Materiaal	Kunststof, koper
Tankinhoud	35 L
Max. watertemperatuur	60° C

10.0 VERWIJDERING

Voer aan het einde van de lange levensduur van het product de waardevolle grondstoffen op de juiste manier af, zodat een goede recycling kan plaatsvinden. Als u niet zeker weet wat u moet doen, helpen de plaatselijke afvalverwerkingsbedrijven of recyclingcentra u graag verder.

INSTRUKCJA

Szanowni Klienci,

dziękujemy, że zdecydowali się Państwo na zakup naszego produktu. Decydując się na jeden z naszych markowych produktów, dokonali Państwo dobrego wyboru. W celu spełnienia wysokich standardów jakościowych nasze artykuły poddawane są regularnym kontrolom i zawsze spełniają wysokie wymogi Unii Europejskiej.

SPIS TREŚCI

1.0 SYMBOLE.....	32
2.0 WSKAZÓWKI OGÓLNE	33
3.0 UŻYTKOWANIE ZGODNE Z PRZEZNACZENIEM	34
4.0 WSKAZÓWKI DOTYCZĄCE ROZPAKOWYWANIA.....	34
5.0 MONTAŻ	34
6.0 URUCHOMIENIE	35
7.0 ODPIĘW WODY.....	35
8.0 KONSERWACJA I UTRZYMANIE	35
9.0 DANE TECHNICZNE.....	36
10.0 UTYLIZACJA.....	36

1.0 SYMBOLE



WAŻNE, ZACHOWAĆ NA PRZYSZŁOŚĆ: PROSZĘ UWAŻNIE PRZECZYTAĆ!

Przed pierwszym użyciem należy dokładnie przeczytać całą instrukcję. Prosimy zachować niniejszą instrukcję do późniejszego wykorzystania. W przypadku przekazania produktu innemu użytkownikowi należy przekazać również niniejszą instrukcję.



UWAGA! POTENCJALNE NIEBEZPIECZEŃSTWO!

Przestrzegać instrukcji montażu oraz wskazówek dotyczących bezpieczeństwa, aby uniknąć ryzyka urazów lub uszkodzenia produktu.



NIEBEZPIECZEŃSTWO UDUSZENIA!

Chronić przed dziećmi drobne elementy i materiał opakowaniowy!



MODYFIKACJA PRODUKTU

Nigdy nie dokonywać zmian w produkcie. W wyniku modyfikacji wygasa prawo do świadczeń gwarancyjnych, a produkt może stać się zawodny, a w najgorszym razie nawet niebezpieczny.

WSKAZÓWKI ZAMIESZCZONE NA PRODUKCIE

Nie usuwać z urządzenia żadnych znaków bezpieczeństwa ani wskazówek. Dbać o to, żeby naklejki i etykiety były czytelne.



Wersja tekstowa:
CHRONIĆ PRZED MROZEM!



Wersja tekstowa:
UWAGA! WODA NIEZDATNA DO PICIA! Nigdy nie pić wody z prysznica.

2.0 WSKAZÓWKI OGÓLNE

- Zaleca się montaż produktu w co najmniej dwóch osobach.
- Upewnij się, że produkt jest w pełni zmontowany przed użyciem. Sprawdź, czy wszystkie śruby i wkręty są dokręcone, i kontroluj to regularnie.
- Należy pamiętać, że śruby należy najpierw wkręcić ręcznie i tylko lekko dokręcić, aby trzymały i luźno łączyły elementy.
- Śruby należy dokręcać na stałe dopiero po połączeniu wszystkich elementów. Dokręcanie po montażu pozwala skorygować drobne różnice w otworach, które mogą występować w produktach ręcznie wykonanych.
- Nie dokręcaj śrub zbyt mocno.
- **UWAGA!** Trzymaj małe dzieci z dala podczas montażu — ryzyko obrażeń!
- Brak regularnej pielęgnacji i konserwacji znacznie skraca żywotność produktu. Nie ponosimy odpowiedzialności za szkody wynikające z braku konserwacji lub pielęgnacji.
- Upewnij się, że wszystkie uszczelki są prawidłowo osadzone, aby zapobiec przeciekom.
- Po użyciu prysznica zamknij kran!
- **UWAGA!** Przestrzegaj lokalnych przepisów. Może być konieczne zamontowanie zaworu zwrotnego między prysznicem a przyłączem węża (np. w ogrodzie), jeśli nie jest on już zainstalowany i wymagany lokalnie. Należy zapobiec cofaniu się potencjalnie zanieczyszczonej wody do sieci wodociągowej.
- Gdy prysznic nie jest używany, należy go opróżnić i pozostawić kran otwarty, aby zapobiec rozwojowi bakterii.
- Upewnij się, że żadne urządzenia elektryczne ani przyłącza prądu nie mają kontaktu z prysznicem ani nie znajdują się w zasięgu strumienia wody.
- Nie używaj soli ani płynu przeciw zamarzaniu w wodzie.
- Prysznic musi być zamocowany na stabilnym podłożu lub na betonowej podstawie, aby zapewnić bezpieczeństwo i stabilność.
- Prysznic jest wyposażony w podstawę i cztery wstępnie wywiercone otwory do montażu śrubami na twardym podłożu. Upewnij się, że śruby są dobrze dokręcone. Napełniony prysznic jest ciężki, a jego przewrócenie może być niebezpieczne.
- Zainstaluj prysznic w miejscu, które otrzymuje najwięcej godzin nasłonecznienia.
- Pamiętaj, że przed napełnieniem prysznica należy zamontować kran.

- **UWAGA!** Pod wpływem bardzo silnego nasłonecznienia temperatura wody w prysznicu może osiągnąć do 60 °C.
- Aby uniknąć poparzeń gorącą wodą, postępuj w następujący sposób: przed użyciem ustaw regulator temperatury na zimną wodę (niebieski). Następnie powoli obracaj zawór w kierunku cieplej wody (czerwony), aż osiągniesz komfortową temperaturę.
- Umieść tabletkę chloru (lub jej połowę) w prysznicu, aby zapobiec rozwojowi pleśni. Tabletki działają tylko przez ograniczony czas i należy ją wymieniać po kilku dniach intensywnego użytkowania.
- Dla optymalnej wydajności prysznic powinien być zawsze podłączony do węża ogrodowego przy co najmniej połowicznie otwartym kranie. Tylko wtedy możliwe jest uzyskanie maksymalnego ciśnienia wody podczas kąpieli.

3.0 UŻYTKOWANIE ZGODNE Z PRZEZNACZENIEM

Prysznic jest przeznaczony wyłącznie do użytku na zewnątrz. Nie nadaje się do pompowania wody pitnej. Nie używać prysznic do cieczy innych niż woda.

Produktu należy używać tylko zgodnie z jego przeznaczeniem. Producent nie przejmuje żadnej odpowiedzialności za szkody spowodowane przez użytkowanie niezgodne z przeznaczeniem. Wszelkie modyfikacje produktu mogą negatywnie wpłynąć na bezpieczeństwo, spowodować zagrożenia i prowadzą do wygaśnięcia gwarancji.

Produkt jest przeznaczony tylko do użytku domowego i niekomercyjnego.

4.0 WSKAZÓWKI DOTYCZĄCE ROZPAKOWYWANIA

Otworzyć karton i wyjąć produkt. Po rozpakowaniu skontrolować produkt pod kątem kompletności i ewentualnych uszkodzeń. Późniejsze reklamacje nie będą akceptowane.

5.0 MONTAŻ

Zaleca się owinięcie wszystkich elementów gwintowanych taśmą teflonową 3–4 razy. Proszę zwrócić uwagę na ilustracje!

UWAGA! Sprawdź miejsce montażu pod kątem ukrytych instalacji (woda, prąd, gaz). Podczas montażu noś odpowiedni sprzęt ochronny (okulary ochronne, ochronniki słuchu).

- 1) Użyj płyty podstawowej jako szablonu do wywiercenia otworów. Zaznacz otwory i wywierć je wiertłem Ø 12 mm odpowiednim do podłoża, głębokość powinna wynosić 50 mm. Noś okulary ochronne i ochronniki słuchu! Przymocuj płytę podstawową za pomocą dostarczonych elementów montażowych (6).
- 2) Przykręć adapter węża (8) i nasadkę (10) za pomocą uszczelki (7), zwracając uwagę na prawidłowe osadzenie uszczelki.
- 3) Przykręć głowicę prysznicową (3). Jeśli głowica prysznicowa (3) jest skierowana do góry, odkręć ją, obróć nieco i ponownie przykręć. Nie dokręcaj zbyt mocno!
- 4) Przymocuj dźwignię (9) baterii mieszającej, nasuwając ją, i zamocuj ją za pomocą śruby na spodzie.
- 5) Przykręć kran (4) z włożoną uszczelką (7) do złączki (5) i zamocuj ją do dolnej części (2). Jeśli kran (4) jest skierowany do góry, odkręć go, obróć nieco i ponownie przykręć. Nie dokręcaj zbyt mocno!
- 6) Połącz górną część (1) prysznic z dolną częścią (2), zwracając uwagę na prawidłowe ustawienie i prawidłowe osadzenie uszczelki. Następnie dokręć muflę.

7) Zamocuj kosz na drobiazgi (11) w wybranym miejscu.

6.0 URUCHOMIENIE

- Podłączyć wąż ogrodowy do prysznica. Do tego celu wystarczy standardowe szybkozłącze. Aby napełnić prysznic, należy ustawić regulator temperatury w pozycji „zimna” i otworzyć. Odkręcić kran węża ogrodowego, aby napełnić zbiornik solarny wodą (trwa to zwykle 2–3 minuty).
- **UWAGA:** W tym czasie pozostawić kran prysznica odkręcony! Nadzorować prysznic podczas napełniania, aby uniknąć przepełnienia.
- Wyłączyć prysznic, gdy woda wypłynie ze słuchawki prysznica.
- Woda w zbiorniku solarnym może się teraz nagrzewać (czas nagrzewania wody zależy od temperatury zewnętrznej).

7.0 ODPŁYW WODY

- Zakręć kran na wężu ogrodowym.
- Otwórz dolną śrubę na podstawie (śruba odpływowa), obracając ją w kierunku przeciwnym do ruchu wskazówek zegara.
- Pozwól wodzie spłynąć. Poczekaj, aż prysznic solarny zostanie całkowicie opróżniony.

WSKAZÓWKA: Podczas tej czynności pozostaw kran prysznica otwarty!

- Zamknij kran prysznica solarnego.
- Następnie zamknij śrubę spustową, obracając ją zgodnie z ruchem wskazówek zegara.

UWAGA! Prysznic solarny należy demontować tylko po całkowitym opróżnieniu

8.0 KONSERWACJA I UTRZYMANIE

Czyszczenie i konserwacja

Jeżeli po jakimś czasie prysznic nie będzie działał prawidłowo, może to oznaczać zapchanie głowicy prysznica lub otworów wlotowych lub wylotowych. Aby zapewnić prawidłowe działanie prysznica, konieczne są regularna konserwacja i czyszczenie. Powstawanie na prysznicu warstwy osadu w wyniku parowania wody jest normalnym zjawiskiem. Osady brudu powstają także w wyniku oddziaływania środowiska. Z tego powodu należy regularnie czyścić prysznic.

Aby usunąć osady i zabrudzenia z prysznica, należy wytrzeć obudowę i armaturę miękką, wilgotną ściereczką. Używać do tego celu tylko czystej wody, bez dodatku środków do czyszczenia. Otwory i głowicę prysznica przepłukać czystą wodą, aby usunąć zabrudzenia.

WSKAZÓWKA: należy pamiętać, że podkładki i uszczelki są częściami zużywalnymi, które od czasu do czasu należy wymieniać.

Przechowywanie w zimie

Upewnij się, że w prysznicu nie ma wody, ponieważ może ona zamarznąć (patrz punkt 7.0). Dokładnie osusz wszystkie elementy. Użyj dostarczonej osłony, aby niezawodnie chronić prysznic przed mrozem, deszczem i czynnikami atmosferycznymi.

Po zdemontowaniu prysznicza należy go przechowywać w suchym, dobrze wentylowanym miejscu, chronionym przed bezpośrednim działaniem promieni słonecznych i poza zasięgiem dzieci.

UWAGA: Aby łatwo założyć plandekę, należy wcześniej zdjąć głowicę prysznicową i elementy łączące.

9.0 DANE TECHNICZNE

Artykuł	106819
Wymiary Wysokość	216 cm
Wymiary podstawy (dł. x szer.)	21,5 x 21,5 cm
Wymiary głowicy prysznicowej Ø	Ø 16,5 cm
Materiał	Tworzywo sztuczne, miedź
Pojemność zbiornika	35 l
Maks. temperatura wody	60° C

10.0 UTYLIZACJA

Na końcu długiego okresu użytkowania produktu należy przekazać cenne surowce do fachowej utylizacji, aby umożliwić ich prawidłowy recykling. W razie wątpliwości, jak należy najlepiej postąpić, można skontaktować się z lokalnymi podmiotami zajmującymi się usuwaniem odpadów lub przetwarzaniem surowców wtórnych.

MANUAL DE INSTRUÇÕES

Estimada cliente, estimado cliente,

Muito obrigado por ter escolhido o nosso produto, ao adquirir um dos nossos produtos de marca fez uma boa escolha. Para cumprir o elevado padrão de qualidade desejado, os nossos artigos são sujeitos a controlos regulares e, naturalmente, cumprem sempre os elevados requisitos da União Europeia.

ÍNDICE

1.0 SÍMBOLOS.....	37
2.0 INSTRUÇÕES GERAIS	38
3.0 UTILIZAÇÃO PREVISTA	39
4.0 INDICAÇÕES PARA DESEMBALAGEM	39
5.0 MONTAGEM.....	39
6.0 COLOCAÇÃO EM FUNCIONAMENTO	40
7.0 DRENAGEM DA ÁGUA.....	40
8.0 INDICAÇÕES DE MANUTENÇÃO E CONSERVAÇÃO	40
9.0 DADOS TÉCNICOS	41
10.0 ELIMINAÇÃO	41

1.0 SÍMBOLOS



IMPORTANTE, GUARDAR PARA REFERÊNCIA FUTURA: LER COM ATENÇÃO!

Antes da primeira utilização, leia as instruções completa e atentamente. Guarde estas instruções para consulta futura. No caso de um dia transmitir o produto, certifique-se de que transmite também estas instruções.



ATENÇÃO! PERIGO POTENCIAL!

Respeite as indicações de segurança e de montagem para evitar o risco de ferimentos ou danos no produto.



PERIGO DE ASFIXIA!

Manter peças pequenas e o material de embalagem longe do alcance de crianças!



ALTERAÇÃO DE PRODUTO

Nunca efetue alterações no produto! As alterações invalidam a garantia e o produto pode tornar-se inseguro ou, no pior dos casos, até perigoso.

INSTRUÇÕES NO PRODUTO

Não remova quaisquer sinais e avisos de segurança do produto. Mantenha os autocolantes e as etiquetas em estado legível.



Reprodução textual:
PROTEGER CONTRA O GELO!



Reprodução textual:
ATENÇÃO! NÃO É ÁGUA POTÁVEL! Nunca beba água do chuveiro.

2.0 INSTRUÇÕES GERAIS

- Recomendamos que a montagem seja feita por pelo menos duas pessoas.
- Certifique-se de que o produto esteja totalmente montado antes de usar. Verifique se todos os parafusos e porcas estão apertados e inspecione-os regularmente.
- Observe que os parafusos devem ser inicialmente inseridos à mão e apenas levemente apertados, para que segurem e conectem os elementos de forma solta.
- Os parafusos só devem ser apertados firmemente depois que todos os elementos estiverem conectados. O aperto final permite compensar pequenas diferenças nos furos, que podem ocorrer em produtos feitos à mão.
- Não aperte os parafusos excessivamente.
- **ATENÇÃO!** Mantenha crianças pequenas afastadas durante a montagem — risco de ferimentos!
- Se você não realizar manutenção e cuidados regulares, a vida útil do produto será significativamente reduzida. Não nos responsabilizamos por danos resultantes da falta de manutenção ou cuidados.
- Certifique-se de que todas as vedações estejam corretamente posicionadas para evitar vazamentos.
- Após o uso do chuveiro, feche a torneira!
- **ATENÇÃO!** Observe as regulamentações locais. Pode ser necessário instalar um dispositivo de retrolavagem entre o chuveiro e a conexão da mangueira (por exemplo, no jardim), caso não esteja presente e seja exigido localmente. É necessário evitar que água potencialmente contaminada do chuveiro volte para a rede local.
- Quando o chuveiro não estiver em uso, ele deve ser esvaziado e a torneira deve permanecer aberta para evitar a formação de germes.
- Certifique-se de que nenhum aparelho elétrico e/ou conexão elétrica entre em contato com o chuveiro ou esteja ao alcance do jato de água.
- Não use sal nem anticongelante na água.
- O chuveiro deve ser fixado em um solo firme ou em uma base de concreto para garantir estabilidade e segurança.
- O chuveiro está equipado com uma base e quatro furos pré-perfurados para instalação em solo firme. Certifique-se de que os parafusos estejam bem apertados. Um chuveiro cheio é pesado e pode ser perigoso se cair.

- Instale o chuveiro em um local que receba mais horas de sol.
- Observe que é necessário montar a torneira antes de encher o chuveiro.
- **ATENÇÃO!** Sob forte exposição ao sol, a temperatura da água do chuveiro pode atingir até 60 °C.
- Para evitar queimaduras com água quente, proceda da seguinte forma: antes de usar, ajuste o regulador de temperatura para a posição de água fria (azul). Em seguida, gire lentamente a válvula em direção à posição de água quente (vermelho) até atingir a temperatura desejada.
- Coloque um tablete de cloro (ou metade dele) no chuveiro para prevenir o aparecimento de mofo. O tablete tem efeito limitado e deve ser substituído após alguns dias de uso intensivo.
- Para desempenho ideal, o chuveiro deve estar sempre conectado à mangueira do jardim com a torneira pelo menos meio aberta. Só assim será possível obter pressão máxima de água para o banho.

3.0 UTILIZAÇÃO PREVISTA

A ducha é adequada exclusivamente para tomar banho no exterior. Não é adequada para o transporte de água potável. Não utilize a ducha para outros líquidos.

Utilize o produto apenas para a finalidade prevista. O fabricante não se responsabiliza por danos resultantes de uma utilização inadequada. Qualquer modificação do produto pode afetar negativamente a segurança, causar perigos e invalidar a garantia.

Apenas para uso doméstico e não para uso comercial.

4.0 INDICAÇÕES PARA DESEMBALAGEM

Abra a caixa e retire o produto. Após a desembalagem, verifique se o produto está completo ou se apresenta danos. Reclamações posteriores não podem ser aceites.

5.0 MONTAGEM

Recomenda-se enrolar todas as peças roscadas com fita de teflon 3–4 vezes. Consulte as ilustrações!

ATENÇÃO! Verifique a área de instalação quanto à presença de tubulações ocultas (água, eletricidade, gás). Use equipamento de proteção adequado durante a montagem (óculos de proteção, protetores auriculares).

1. Use a placa base como molde para os furos. Marque os furos e, em seguida, faça-os com uma broca de Ø 12 mm adequada para o substrato, com profundidade de 50 mm. Use óculos de proteção e proteção auricular! Fixe a placa base com o material de montagem fornecido (6).
2. Aparafuse o adaptador da mangueira (8) e a tampa de fecho (10) com uma junta (7) cada, certificando-se de que as juntas estão corretamente encaixadas.
3. Aparafuse o chuveiro (3). Se o chuveiro (3) estiver virado para cima, desaparafuse-o, rode-o um pouco e volte a aparafusá-lo. Não aperte demasiado!
4. Fixe a alavanca (9) da torneira misturadora deslizando-a e fixe-a com o parafuso na parte inferior.
5. Aparafuse a torneira (4) com a junta (7) inserida na peça de ligação (5) e fixe-a na parte inferior (2). Se a torneira (4) estiver virada para cima, desaparafuse-a, rode-a um pouco e volte a aparafusá-la. Não aperte demasiado!

6. Ligue a parte superior (1) do chuveiro à parte inferior (2), prestando atenção ao posicionamento correto e ao encaixe correto das juntas. Em seguida, aperte o manicote.
7. Coloque o cesto porta-objetos (11) no local desejado.

6.0 COLOCAÇÃO EM FUNCIONAMENTO

- Ligue a mangueira de jardim ao chuveiro, para isso basta um fecho de clique comum. Para encher o chuveiro, deve colocar o regulador de temperatura na posição «frio» e abrir. Abra a torneira da mangueira de jardim para encher o depósito solar com água (este processo demora normalmente 2 a 3 minutos).
- **NOTA:** Mantenha a torneira do chuveiro aberta durante este processo! Supervisione o chuveiro durante o enchimento para evitar um enchimento excessivo.
- Desligue o chuveiro assim que a água começar a sair do chuveiro.
- Agora, a água no tanque solar pode aquecer (o tempo de aquecimento da água varia de acordo com a temperatura exterior).

7.0 DRENAGEM DA ÁGUA

- Feche a torneira da mangueira de jardim.
- Abra o parafuso inferior na base (parafuso de drenagem), rodando-o no sentido anti-horário.
- Deixe a água escoar. Aguarde até que o chuveiro solar esteja completamente vazio.

NOTA: Mantenha a torneira do chuveiro aberta durante este processo!

- Feche a torneira do chuveiro solar.
- Em seguida, feche novamente o parafuso de drenagem, rodando-o no sentido horário.

ATENÇÃO! Desmonte o chuveiro solar apenas quando estiver vazio.

8.0 INDICAÇÕES DE MANUTENÇÃO E CONSERVAÇÃO

Limpeza e manutenção

Se, após algum tempo, o chuveiro deixar de funcionar corretamente, é possível que o chuveiro ou as aberturas de entrada ou saída estejam entupidos. Por isso, é necessário realizar uma manutenção e limpeza regulares para garantir o bom funcionamento do chuveiro. É normal que se forme uma camada de resíduos devido à evaporação da água no chuveiro. Também há depósitos de sujidade devido a influências ambientais. Por isso, o chuveiro deve ser limpo regularmente.

Para remover depósitos e sujidade do chuveiro, esfregue a estrutura ou os acessórios com um pano macio e húmido. Use apenas água limpa e nunca produtos de limpeza. Enxague as aberturas e o chuveiro com água limpa para remover a sujidade.

NOTA: Tenha em atenção que as anilhas e juntas são peças de desgaste que devem ser substituídas periodicamente.

Armazenamento durante o inverno

Certifique-se de que não há água no chuveiro, pois ela pode congelar (ver parágrafo 7.0). Seque cuidadosamente todos os componentes. Use a cobertura fornecida para proteger o chuveiro contra geadas, chuva e intempéries.

Quando desmontar o chuveiro, guarde-o num local seco e bem ventilado, protegido da luz solar direta e fora do alcance das crianças.

NOTA: Para facilitar a colocação da lona, retire previamente o chuveiro e os conectores.



9.0 DADOS TÉCNICOS





Artigo	106819
Dimensões Altura	216 cm
Dimensões Base (C x L)	21,5 x 21,5 cm
Dimensões Cabeça de duche Ø	Ø 16,5 cm
Material	Plástico, cobre
Capacidade do depósito	35 L
Temperatura máxima da água	60 °C

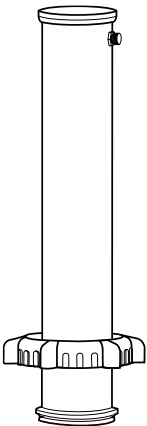

10.0 ELIMINAÇÃO

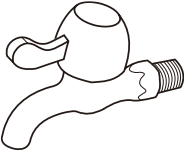
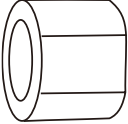
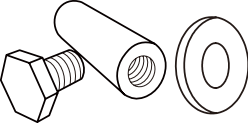
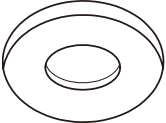
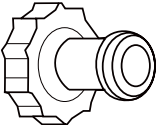
No final da longa vida útil do seu artigo, por favor, descarte as matérias-primas valiosas de forma adequada para que possam ser devidamente recicladas. Caso não tenha a certeza de como proceder, as empresas locais de gestão de resíduos ou os centros de reciclagem terão todo o prazer em ajudar.

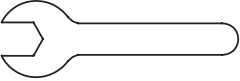
TEILELISTE / PARTS LIST / LISTE DES PIÈCES / ELENCO DELLE PARTI / LISTA DE PIEZAS
 / LIJST VAN ONDERDELEN / LISTA CZĘŚCI / LISTA DE PEÇAS

	NO.	STK
	1	1
	2	1
	3	1

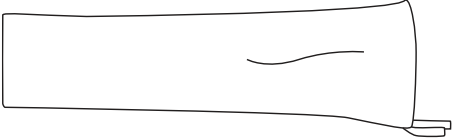
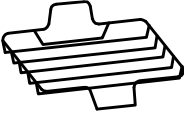
		4	1
		5	2
		6	4
		7	3
		8	1
		9	1
		10	1
		11	1
5 m		12	1

	13	1
	14	1
	15	1

AUFBAU / CONSTRUCTION / CONSTRUCTION / COSTRUZIONE / CONSTRUCCIÓN /
CONSTRUCTIE / KONSTRUKCJA / CONSTRUÇÃO

①

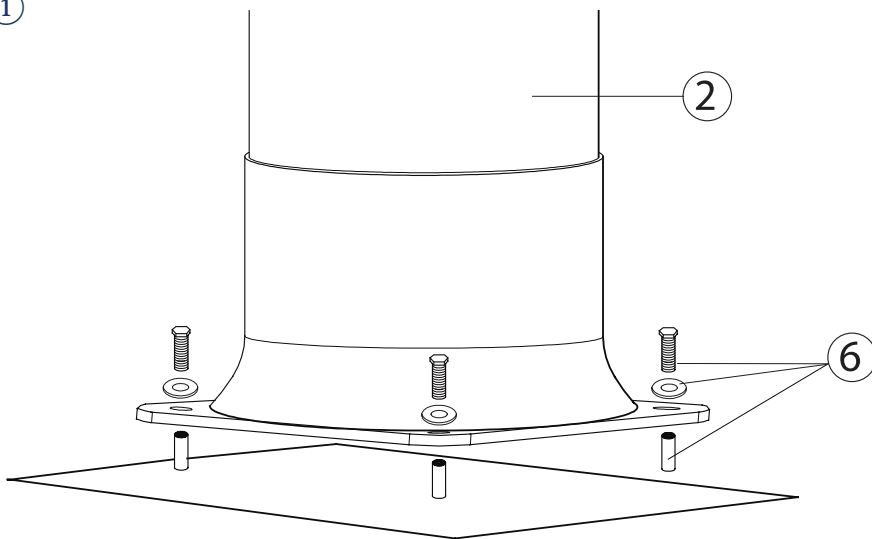

②

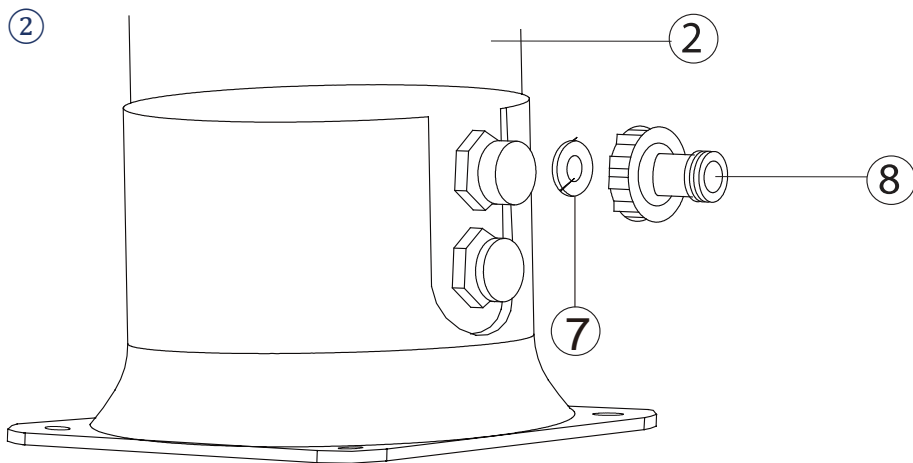

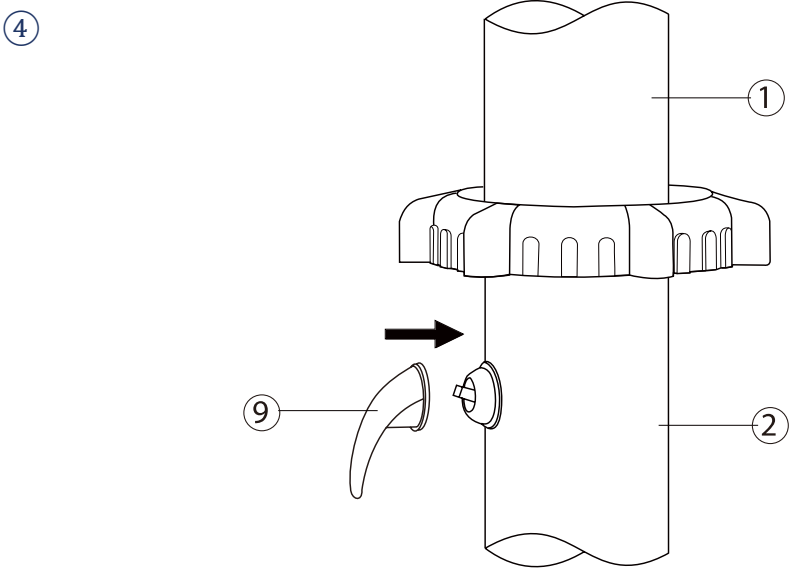
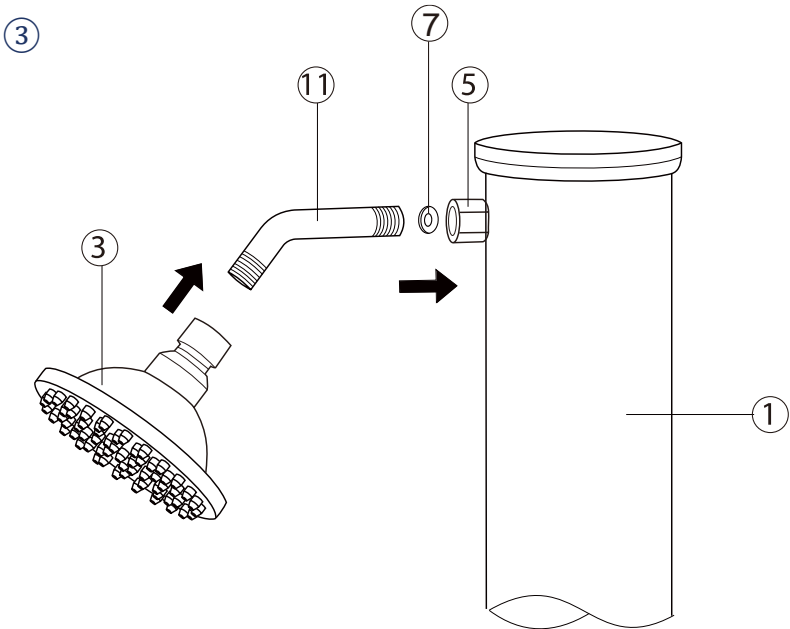

5

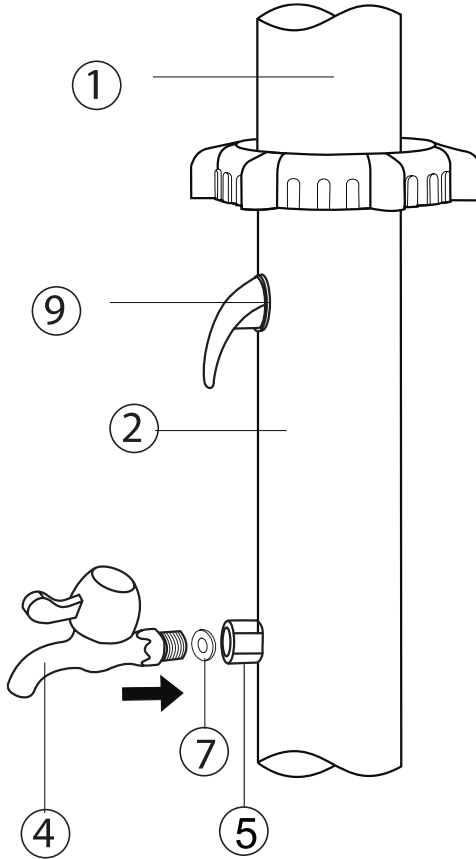

6

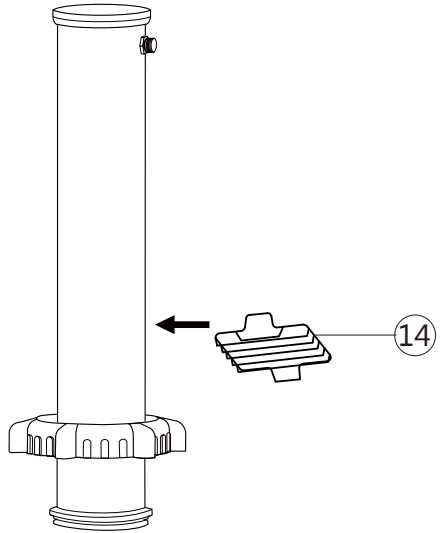
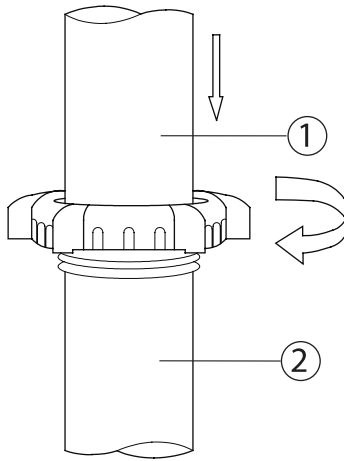
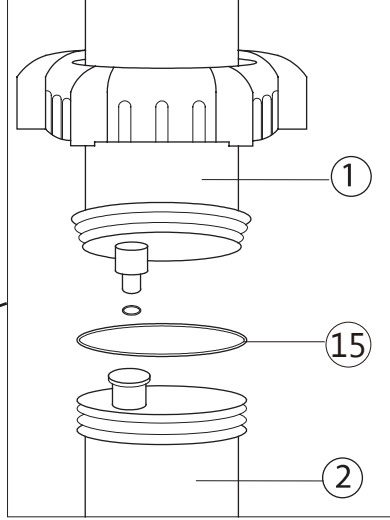
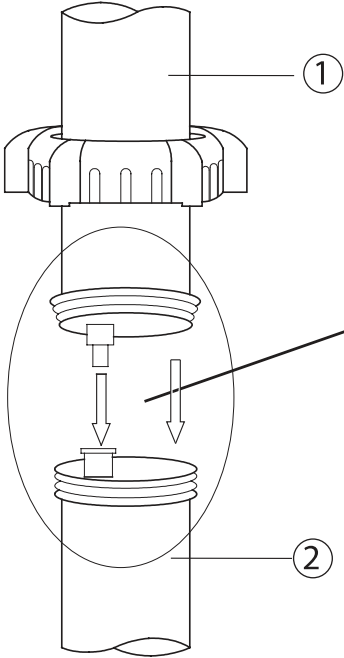

7

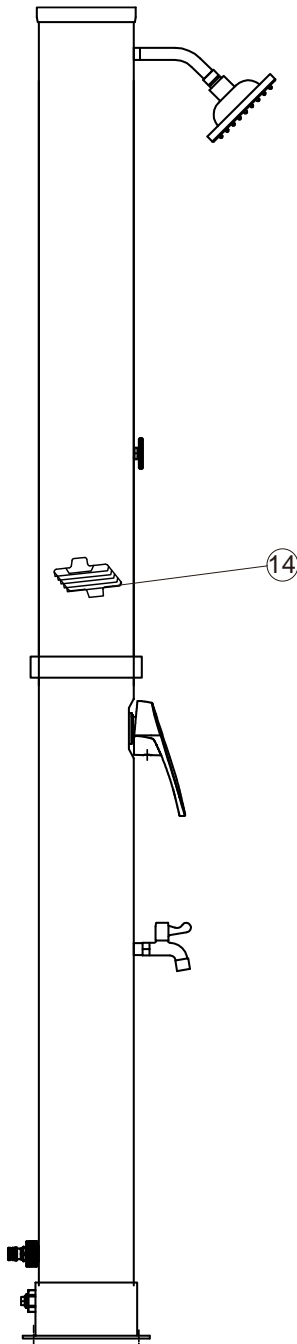



www.deubaservice.de

SERVICEPORTAL

DE

Für jede Art Service, Reklamationen und technischen Support können Sie sich vertrauensvoll an unsere geschulten Mitarbeiter wenden.

EN

For any kind of service, complaints and technical support, you can confidently turn to our trained staff.

FR

Pour tout type de service, réclamations et assistance technique, vous pouvez vous adresser en toute confiance à notre personnel qualifié.

IT

Per qualsiasi tipo di servizio, reclami e supporto tecnico, puoi rivolgerti con fiducia al nostro personale qualificato.

ES

Para cualquier tipo de servicio, quejas y soporte técnico, puede contactar con confianza a nuestro personal capacitado.

NL

U kunt bij ons geschoolde personeel terecht voor elke vorm van service, klachten en technische ondersteuning.

PL

Przy serwisowaniu, reklamacjach i wsparciu technicznym mogą Państwo liczyć na naszych przeszkolonych pracowników.

PT

Para qualquer tipo de serviço, reclamações e suporte técnico, pode contactar com confiança os nossos colaboradores qualificados.

Hergestellt für/
EU-Verantwortliche
Person:

Deuba GmbH & Co. KG
Zum Wiesenhof 84
66663 Merzig, Germany
kontakt@deuba.info

Made for:

Deuba LTD
Wyatt Way, Thetford
Norfolk, IP24 1HB

Copyright by



Alle Rechte vorbehalten. Ohne schriftliche Zustimmung der Deuba GmbH & Co. KG darf dieses Handbuch, auch nicht auszugsweise, in irgendeiner Form reproduziert werden oder unter Verwendung elektronischer, mechanischer oder chemischer Verfahren vervielfältigt oder verarbeitet werden. Änderungen im Sinne des technischen Fortschritts können jederzeit ohne Ankündigungen vorgenommen werden. Das Handbuch wird regelmäßig korrigiert. Für technische und drucktechnische Fehler und ihre Folgen übernehmen wir keine Haftung.