



BDA-107625-001 / 15.04.2026

## Weihnachtspyramide XL

Artikel-Nr.: 107625, 107626



# ANLEITUNG

## Sehr geehrte Kundin, sehr geehrter Kunde,

vielen Dank, dass Sie sich für unser Produkt entschieden haben. Mit dem Kauf eines unserer Markenprodukte haben Sie eine gute Wahl getroffen. Um den gewünschten hohen Qualitätsstandard zu erfüllen, unterliegen unsere Produkte regelmäßigen Kontrollen und entsprechen selbstverständlich stets den hohen Anforderungen der Europäischen Union.

### INHALTSVERZEICHNIS

|   |   |
|---|---|
| 1.0 SYMBOLE.....                        | 2 |
| 2.0 ALLGEMEINE HINWEISE.....            | 3 |
| 3.0 BESTIMMUNGSGEMÄSSE VERWENDUNG ..... | 3 |
| 4.0 AUSPACKHINWEISE.....                | 4 |
| 5.0 WARTUNGS- UND PFLEGEHINWEIS.....    | 4 |
| 6.0 TECHNISCHE DATEN.....               | 4 |
| 7.0 ENTSORGUNG.....                     | 4 |

## 1.0 SYMBOLE



# WICHTIG, FÜR SPÄTERE BEZUG- NAHME AUFBEWAHREN: SORG- FÄLTIG LESEN!

Lesen Sie vor der ersten Verwendung die Anleitung vollständig und gründlich durch. Bewahren Sie diese Anleitung zum späteren Nachschlagen auf. Sollten Sie zu einem späteren Zeitpunkt das Produkt weitergeben, achten Sie darauf, dass diese Anleitung beiliegt.



### ACHTUNG! POTENTIELLE GEFAHR!

Beachten Sie die Sicherheitshinweise und Aufbauanweisungen, um das Risiko von Verletzungen oder Beschädigungen am Produkt zu vermeiden.



### ERSTICKUNGSGEFAHR!

Halten Sie Kleinteile und Verpackungsmaterial von Kindern fern!



### DAS PRODUKT IST KEIN SPIELZEUG!











Nicht für Kinder unter 3 Jahren geeignet.



### PRODUKTVERÄNDERUNG

Nehmen Sie niemals Änderungen am Produkt vor! Durch Änderungen erlischt die Gewährleistung. Das Produkt kann unsicher oder gefährlich werden.

## HINWEISE FÜR KERZEN

|   |   |   |   |
|---|---|---|---|
|  | Stellen Sie Kerzen immer Aufrecht auf.                            |  | Entfernen Sie Verpackungsmaterial und Aufkleber.            |
|  | Stellen Sie brennende Kerzen mindestens 10 cm auseinander.        |  | Halten Sie ausreichend Abstand zu brennbaren Materialien.   |
|  | Lassen Sie Kerzen nicht in der Sonne stehen.                      |  | Stellen Sie Kerzen immer auf einen feuerfesten Untersetzer. |
|  | Kerzen im Luftzug brennen ungleichmäßig ab.                       |  | Lassen Sie Kerzen niemals unbeaufsichtigt brennen.          |
|  | Achten Sie darauf, dass die Dochtlänge nicht länger als 1 cm ist. |  | Kerzen stellen eine Gefahr für Kinder und Tiere dar.        |

## 2.0 ALLGEMEINE HINWEISE

- Wir können für Folgeschäden, die aus mangelnder Wartung und Pflege entstehen, keine Gewährleistung übernehmen.
- Stellen Sie sicher, dass dieses Produkt vor der Verwendung vollständig aufgebaut ist
- Nur auf einem ebenen, festen und tragfähigen Untergrund verwenden.
- Halten Sie Kinder und Tiere von der Pyramide fern. Es ist kein Spielzeug.
- Betreiben Sie die Pyramide niemals unbeaufsichtigt!
- Nutzen Sie den Artikel nicht in der Nähe von leicht entflammaren Gegenständen, z. B. Vorhängen, Dekoration, Gasflaschen oder Anzündhilfen. Es besteht Brand- und Explosionsgefahr!
- Decken Sie die Pyramide nicht ab, während Kerzen brennen oder unmittelbar nachdem die Kerzen gelöscht wurden!
- Verwenden Sie keine zu langen Kerzen für die Pyramide, damit die Flamme ausreichend Abstand zu den Flügeln hat.
- Kontrollieren Sie vor jeder Benutzung, ob Kerzenhalter als auch die Kerze fest sitzen.
- Löschen Sie die Kerzen rechtzeitig, bevor sie vollständig heruntergebrannt sind.
- Bewegen oder transportieren Sie die Pyramide nicht, solange Kerzen brennen.

## 3.0 BESTIMMUNGSGEMÄSSE VERWENDUNG

Die Weihnachtspyramide ist ausschließlich als Dekorationsartikel für den Innenbereich bestimmt. Sie dient der optischen Gestaltung und darf nur mit geeigneten Pyramidenkerzen betrieben werden. Die Nutzung darf nur auf einer stabilen, ebenen und feuerfesten Unterlage erfolgen. Das Produkt ist nicht für den dauerhaften unbeaufsichtigten Betrieb geeignet. Verwenden Sie das Produkt nur für seinen vorgeschriebenen Zweck. Für entstandene Schäden aufgrund einer nicht bestimmungsgemäßen Verwendung übernimmt der Hersteller keine Haftung. Jegliche Modifikation am Produkt kann die Sicherheit negativ beeinflussen, Gefahren verursachen und führt zum Erlöschen der Gewährleistung.

**Nur für den Hausgebrauch und nicht für gewerbliche Nutzung.**

#### **4.0 AUSPACKHINWEISE**

Öffnen Sie den Karton und nehmen Sie das Produkt heraus. Prüfen Sie das Produkt nach dem Auspacken auf Vollständigkeit oder Beschädigungen. Spätere Reklamationen können nicht akzeptiert werden.

Beim Auspacken kann es kurzfristig zu einer leichten Geruchsentwicklung kommen.

#### **5.0 WARTUNGS- UND PFLEGEHINWEIS**

Verwenden Sie zur Reinigung ein Tuch und warmes Seifenwasser. Verwenden Sie keine lösungsmittelhaltigen Reiniger oder Waschmittel. Bleichmittel können das Produkt beschädigen. Weitere Pflegehinweise finden Sie ggf. am Produkt.

Regelmäßige Reinigung, Kontrolle und Wartung erhöhen die Sicherheit und die Lebensdauer des Produktes.

#### **6.0 TECHNISCHE DATEN**

|                         |                     |
|-------------------------|---------------------|
| Artikel                 | 107625, 107626      |
| Abmessungen (L x B x H) | 56 x 19,5 x 17,5 cm |

#### **7.0 ENTSORGUNG**

Am Ende der langen Lebensdauer Ihres Produktes führen Sie bitte die wertvollen Rohstoffe einer fachgerechten Entsorgung zu, so dass ein ordnungsgemäßes Recycling stattfinden kann. Sollten Sie sich nicht sicher sein, wie Sie am besten vorgehen, helfen die örtlichen Entsorgungsbetriebe oder Wertstoffhöfe gerne weiter.

# INSTRUCTIONS

## Dear Customer,

Thank you for choosing our product. You have made the right choice by purchasing one of our brand products. Our products are regularly inspected to ensure that they meet the desired high quality standards and, of course, always comply with the stringent requirements of the European Union.

## TABLE OF CONTENTS

|   |   |
|---|---|
| 1.0 SYMBOLS.....                          | 5 |
| 2.0 GENERAL NOTES .....                   | 6 |
| 3.0 INTENDED USE.....                     | 6 |
| 4.0 UNPACKING INFORMATION.....            | 7 |
| 5.0 MAINTENANCE AND CARE INFORMATION..... | 7 |
| 6.0 TECHNICAL DATA.....                   | 7 |
| 7.0 DISPOSAL.....                         | 7 |

## 1.0 SYMBOLS



# IMPORTANT, KEEP FOR FUTURE REFERENCE: READ CAREFULLY!

Please read these instructions carefully and thoroughly before using the product for the first time. Keep these instructions for future reference. Should you ever pass on the product to another person, please be sure to hand over these instructions as well.



## WARNING! POTENTIAL DANGER!

Observe the safety information and set-up instructions to avoid any risk of injury or damage to the product.



## RISK OF SUFFOCATION!

Keep small parts and packaging material out of the reach of children!



## THIS PRODUCT IS NOT A TOY!











Not suitable for children under 3 years of age.



## PRODUCT MODIFICATION

Never make modifications to the product! Modifications will invalidate the warranty and may make the product unsafe or, in the worst-case scenario, dangerous.

## GUIDELINES FOR CANDLES

|   |  |   |   |
|---|--|---|---|
|  | Always place candles upright.                    |  | Remove any packaging material and stickers.       |
|  | Keep lit candles at least 10 cm apart.           |  | Keep a safe distance from flammable materials.    |
|  | Do not leave candles in direct sunlight.         |  | Always place candles on a heat-resistant coaster. |
|  | Candles burn unevenly when exposed to a draught. |  | Never leave candles burning unattended.           |
|  | Make sure the wick is no longer than 1 cm.       |  | Candles pose a danger to children and pets.       |

## 2.0 GENERAL NOTES

- We cannot accept any liability for consequential damage resulting from a lack of maintenance and care.
- Ensure that this product is fully assembled before use.
- Use only on a level, firm and stable surface.
- Keep children and pets away from the pyramid. It is not a toy.
- Never leave the pyramid unattended!
- Do not use the item near highly flammable objects, e.g. curtains, decorations, gas cylinders or firelighters. There is a risk of fire and explosion!
- Do not cover the pyramid whilst candles are burning or immediately after the candles have been extinguished!
- Do not use candles that are too long for the pyramid, so that the flame is a safe distance from the wings.
- Before each use, check that both the candle holders and the candles are securely in place.
- Extinguish the candles in good time before they have burnt down completely.
- Do not move or transport the pyramid whilst the candles are burning.

## 3.0 INTENDED USE

The Christmas pyramid is intended solely as an indoor decorative item. It is designed for decorative purposes and must only be used with suitable pyramid candles. It must only be used on a stable, level and fireproof surface. The product is not suitable for continuous unattended use. Use the product only for its intended purpose. The manufacturer accepts no liability for any damage resulting from improper use. Any modification to the product may compromise safety, create hazards and will invalidate the warranty.

**Only suitable for domestic use. Not for commercial use.**

#### 4.0 UNPACKING INFORMATION

Open the box and remove the product. After unpacking, check the product for damage and make sure that it is complete. Subsequent complaints cannot be accepted.  
After unpacking, you may notice a slight odour for a short while.

#### 5.0 MAINTENANCE AND CARE INFORMATION

Use a cloth and warm soapy water for cleaning. Do not use cleaners or detergents containing solvents. Bleach can damage the product. Further care instructions may be found on the product itself. Regular cleaning, inspection and maintenance will improve the safety and extend the service life of the product.

#### 6.0 TECHNICAL DATA

|                        |                     |
|------------------------|---------------------|
| Item                   | 107625, 107626      |
| Dimensions (L x W x H) | 56 x 19,5 x 17,5 cm |

#### 7.0 DISPOSAL

At the end of your product's long service life, please dispose of the valuable raw materials appropriately so that proper recycling can take place. If you are not sure how best to proceed, local waste disposal companies or recycling centres will be happy to help.

# NOTICE D'UTILISATION

## Chère cliente, cher client,

Nous vous remercions d'avoir choisi notre produit. Vous avez fait le bon choix en achetant l'un des articles de notre marque. Nos produits sont soumis à des contrôles réguliers et répondent naturellement aux exigences strictes de l'Union européenne afin d'offrir le haut niveau de qualité dont nous souhaitons vous faire profiter.

## TABLE DES MATIÈRES

|   |    |
|---|----|
| 1.0 SYMBOLES .....                                | 8  |
| 2.0 CONSIGNES GÉNÉRALES .....                     | 9  |
| 3.0 UTILISATION CONFORME À L'USAGE PRÉVU .....    | 9  |
| 4.0 CONSIGNES DE DÉBALLAGE.....                   | 10 |
| 5.0 CONSIGNES DE MAINTENANCE ET D'ENTRETIEN ..... | 10 |
| 6.0 CARACTÉRISTIQUES TECHNIQUES.....              | 10 |
| 7.0 ÉLIMINATION.....                              | 10 |

## 1.0 SYMBOLES



# IMPORTANT, À CONSERVER POUR TOUTE RÉFÉRENCE ULTÉRIEURE : À LIRE AVEC PRÉCAUTION !

Veillez lire la notice attentivement et dans son intégralité avant la première utilisation. Conservez-la afin de pouvoir vous y reporter par la suite. Si vous deviez un jour transmettre le produit à une autre personne, veillez à lui donner également la notice.



## ATTENTION ! DANGER POTENTIEL !

Respectez les consignes de sécurité et la notice de montage afin d'éviter tout risque de blessures ou d'endommagements du produit.



## RISQUE D'ASPHYXIE !

Conservez les petites pièces et les emballages hors de portée des enfants !



## CE PRODUIT N'EST PAS UN JOUET !











Ne convient pas aux enfants de moins de 3 ans.



## MODIFICATION DU PRODUIT

N'apportez jamais de modifications au produit ! Toute modification entraîne l'annulation de la garantie et peut rendre l'utilisation du produit risquée, voire dangereuse, dans le pire des cas.

## CONSEILS POUR LES BOUGIES

|   |   |   |   |
|---|---|---|---|
|  | Placez toujours les bougies en position verticale.  |  | Retirez les matériaux d'emballage et les autocollants.                    |
|  | Placez les bougies allumées à au moins 10 cm les unes des autres.                         |  | Maintenez une distance suffisante par rapport aux matériaux inflammables. |
|  | Ne laissez pas les bougies au soleil.   |  | Placez toujours les bougies sur un support résistant au feu.              |
|  | Les bougies brûlent de manière irrégulière lorsqu'elles sont exposées à un courant d'air. |  | Ne laissez jamais des bougies allumées sans surveillance.                 |
|  | Veillez à ce que la longueur de la mèche ne dépasse pas 1 cm                              |  | Les bougies représentent un danger pour les enfants et les animaux.       |

## 2.0 CONSIGNES GÉNÉRALES

- Nous déclinons toute responsabilité pour les dommages indirects résultant d'un manque d'entretien et de maintenance.
- Assurez-vous que ce produit est entièrement monté avant utilisation.
- Utilisez-le uniquement sur une surface plane, stable et solide.
- Tenez les enfants et les animaux éloignés de la pyramide. Ce n'est pas un jouet.
- Ne laissez jamais la pyramide fonctionner sans surveillance !
- N'utilisez pas cet article à proximité d'objets facilement inflammables, tels que des rideaux, des décorations, des bouteilles de gaz ou des allume-feu. Il existe un risque d'incendie et d'explosion !
- Ne couvrez pas la pyramide pendant que les bougies sont allumées ou immédiatement après leur extinction !
- N'utilisez pas de bougies trop longues pour la pyramide, afin que la flamme soit suffisamment éloignée des ailes.
- Vérifiez avant chaque utilisation que les bougeoirs et les bougies sont bien fixés.
- Éteignez les bougies à temps, avant qu'elles ne soient complètement consumées.
- Ne déplacez pas et ne transportez pas la pyramide tant que les bougies sont allumées.

## 3.0 UTILISATION CONFORME À L'USAGE PRÉVU

La pyramide de Noël est exclusivement destinée à servir d'objet de décoration d'intérieur. Elle est destinée à un usage purement décoratif et ne doit être utilisée qu'avec des bougies de pyramide adaptées. Elle doit être placée uniquement sur une surface stable, plane et ignifuge. Ce produit n'est pas conçu pour fonctionner de manière continue sans surveillance. Veuillez utiliser ce produit uniquement conformément à l'usage prévu. Le fabricant décline toute responsabilité pour les dommages résultant d'une utilisation non conforme. Toute modification apportée au produit peut nuire à la sécurité, entraîner des risques et entraîner l'annulation de la garantie.

**Ce produit a uniquement été conçu pour un usage domestique et non pour un usage commercial.**

#### 4.0 CONSIGNES DE DÉBALLAGE

Ouvrez le carton et retirez l'article. Une fois le produit déballé, vérifiez qu'il ne présente pas de dégâts et qu'il est complet. Aucune réclamation formulée tardivement ne sera acceptée. Lors du déballage, une légère odeur peut se dégager pendant une courte période.

#### 5.0 CONSIGNES DE MAINTENANCE ET D'ENTRETIEN

Pour le nettoyage, utilisez un chiffon et de l'eau chaude savonneuse. N'utilisez pas de nettoyeurs ou de détergents contenant des solvants. L'eau de Javel peut endommager le produit. Vous trouverez d'autres conseils d'entretien sur le produit, le cas échéant. Un nettoyage, un contrôle et un entretien réguliers améliorent la sécurité et prolongent la durée de vie du produit.

#### 6.0 CARACTÉRISTIQUES TECHNIQUES

|                        |                     |
|------------------------|---------------------|
| Article                | 107625, 107626      |
| Dimensions (L x l x H) | 56 x 19,5 x 17,5 cm |

#### 7.0 ÉLIMINATION

À l'issue de longues années de loyaux services, lorsque votre produit sera hors d'usage, veuillez en éliminer les matières premières recyclables de manière à ce qu'elles soient recyclées conformément à la réglementation applicable. Si vous avez un doute sur la meilleure façon de procéder, renseignez-vous auprès des entreprises qui gèrent les déchets dans votre localité ou des déchetteries de la région.



Le produit et l'emballage sont soumis aux directives de recyclage. Pour plus d'informations, rendez-vous sur : [quefairedemesdechets.fr](http://quefairedemesdechets.fr)

# ISTRUZIONI

## Gentile cliente,

grazie per aver scelto il nostro articolo, con l'acquisto di un nostro prodotto ha compiuto un'ottima scelta. Al fine di soddisfare gli elevati standard qualitativi richiesti, i nostri prodotti sono sottoposti a controlli periodici e sono naturalmente sempre in linea con i rigorosi requisiti previsti dall'Unione Europea.

## INDICE

|  |    |
|--|----|
| 1.0 SIMBOLI.....                                     | 11 |
| 2.0 AVVERTENZE GENERALI.....                         | 12 |
| 3.0 UTILIZZO A NORMA.....                            | 12 |
| 4.0 INDICAZIONI PER L'APERTURA DELL'IMBALLAGGIO..... | 13 |
| 5.0 ISTRUZIONI DI CURA E MANUTENZIONE.....           | 13 |
| 6.0 DATI TECNICI.....                                | 13 |
| 7.0 SMALTIMENTO.....                                 | 13 |

## 1.0 SIMBOLI



# IMPORTANTE, CONSERVARE PER FUTURA CONSULTAZIONE: LEGGERE CON ATTENZIONE!

Prima del primo utilizzo, leggere attentamente e integralmente le istruzioni. Conservare le presenti istruzioni per consultazioni future. In caso di cessione del prodotto a terzi, assicurarsi di consegnare anche le presenti istruzioni.



## ATTENZIONE! POTENZIALE PERICOLO!

Osservare le avvertenze di sicurezza e le istruzioni di montaggio per evitare il rischio di lesioni o danni al prodotto.



## PERICOLO DI SOFFOCAMENTO!

Tenere le parti più piccole e il materiale d'imballaggio lontani dalla portata dei bambini!



## QUESTO PRODOTTO NON È UN GIOCATTOLO!











Non adatto a bambini di età inferiore ai 3 anni.



## MODIFICHE AL PRODOTTO

Non apportare in nessun caso modifiche al prodotto! Eventuali modifiche possono invalidare la garanzia e rendere il prodotto non sicuro o addirittura pericoloso.

## INDICAZIONI PER LE CANDELE

|   |  |   |   |
|---|--|---|---|
|  | Posizionare sempre le candele in posizione verticale.                          |  | Rimuovere il materiale di imballaggio e gli adesivi.                  |
|  | Posizionare le candele accese a una distanza di almeno 10 cm l'una dall'altra. |  | Mantenere una distanza sufficiente dai materiali infiammabili.        |
|  | Non lasciare le candele esposte al sole.                                       |  | Posizionare sempre le candele su un sottopiatto resistente al calore. |
|  | Le candele bruciano in modo irregolare se esposte a correnti d'aria.           |  | Non lasciare mai le candele accese incustodite.                       |
|  | Assicurarsi che la lunghezza dello stoppino non superi 1 cm.                   |  | Le candele rappresentano un pericolo per i bambini e gli animali.     |

## 2.0 AVVERTENZE GENERALI

- Non ci assumiamo alcuna responsabilità per danni indiretti derivanti da una manutenzione e cura inadeguate.
- Assicurarsi che il prodotto sia completamente montato prima dell'uso
- Utilizzare solo su una superficie piana, solida e resistente.
- Tenere bambini e animali lontani dalla piramide. Non è un giocattolo.
- Non lasciare mai la piramide in funzione senza sorveglianza!
- Non utilizzare l'articolo in prossimità di oggetti facilmente infiammabili, ad es. tende, decorazioni, bombole di gas o accenditori. Esiste il pericolo di incendio ed esplosione!
- Non coprire la piramide mentre le candele sono accese o subito dopo che sono state spente!
- Non utilizzare candele troppo lunghe per la piramide, in modo che la fiamma mantenga una distanza sufficiente dalle ali.
- Prima di ogni utilizzo, controllare che sia il portacandele che la candela siano ben fissati.
- Spegnerle le candele per tempo, prima che si consumino completamente.
- Non spostare o trasportare la piramide mentre le candele sono accese.

## 3.0 UTILIZZO A NORMA

La piramide natalizia è destinata esclusivamente all'uso come oggetto decorativo per interni. Ha una funzione puramente estetica e deve essere utilizzata solo con candele adatte a questo tipo di piramide. Deve essere collocata esclusivamente su una superficie stabile, piana e ignifuga. Il prodotto non è adatto a un utilizzo prolungato senza sorveglianza. Utilizzare il prodotto esclusivamente per lo scopo previsto. Il produttore non si assume alcuna responsabilità per eventuali danni causati da un uso non conforme. Qualsiasi modifica apportata al prodotto può comprometterne la sicurezza, causare pericoli e comportare la decadenza della garanzia.

**Solo per uso domestico e non adatto a un utilizzo commerciale.**

#### **4.0 INDICAZIONI PER L'APERTURA DELL'IMBALLAGGIO**

Aprire il cartone di imballaggio ed estrarre il prodotto. Dopo aver disimballato il prodotto, verificare che sia completo e non presenti danni. Reclami tardivi non potranno essere accettati. Al momento del disimballaggio, è possibile che si diffonda un leggero odore per un breve periodo di tempo.

#### **5.0 ISTRUZIONI DI CURA E MANUTENZIONE**

Per la pulizia, utilizzare un panno e acqua calda saponata. Non utilizzare detergenti o detersivi contenenti solventi. La candeggina può danneggiare il prodotto. Ulteriori istruzioni per la cura sono riportate, se del caso, sul prodotto stesso.

Una pulizia, un controllo e una manutenzione regolari aumentano la sicurezza e la durata del prodotto.

#### **6.0 DATI TECNICI**

|                        |                     |
|------------------------|---------------------|
| Articolo               | 107625, 107626      |
| Dimensioni (L x P x A) | 56 x 19,5 x 17,5 cm |

#### **7.0 SMALTIMENTO**

Al termine del lungo ciclo di vita del prodotto provvedere al corretto smaltimento delle preziose materie prime per permetterne il regolare riciclaggio. In caso di dubbi rivolgersi ai centri di raccolta e smaltimento presenti nella propria zona.

# MANUAL DE INSTRUCCIONES

## Apreciada cliente, apreciado cliente:

Muchas gracias por elegir nuestro producto. Sin duda, ha hecho una buena elección al comprar uno de los artículos de nuestra marca. Para cumplir el alto nivel de calidad deseado, nuestros productos se someten a inspecciones periódicas y, lógicamente, siempre cumplen con los elevados requisitos de la Unión Europea.

## ÍNDICE

|  |    |
|--|----|
| 1.0 SÍMBOLOS.....                                  | 14 |
| 2.0 INDICACIONES GENERALES .....                   | 15 |
| 3.0 USO PREVISTO .....                             | 15 |
| 4.0 INSTRUCCIONES DE DESEMBALAJE .....             | 16 |
| 5.0 INSTRUCCIONES DE MANTENIMIENTO Y CUIDADO ..... | 16 |
| 6.0 DATOS TÉCNICOS .....                           | 16 |
| 7.0 ELIMINACIÓN .....                              | 16 |

## 1.0 SÍMBOLOS



# IMPORTANTE, GUÁRDELO PARA FUTURAS CONSULTAS: LEA ATENTAMENTE

Antes de usar el producto por primera vez, lea detenidamente este manual de instrucciones. Consérvelo para poder consultarlo en un futuro. En caso de que, en algún momento, entregara este producto a un tercero, no olvide proporcionarle también este manual de instrucciones.



## ¡ATENCIÓN! ¡RIESGO POTENCIAL!

Siga las indicaciones de seguridad y las instrucciones de montaje para prevenir riesgos de lesiones o daños en el producto.



## ¡RIESGO DE ASFIXIA!

¡Mantenga las piezas pequeñas y los materiales de embalaje fuera del alcance de los niños!



## ¡ESTE PRODUCTO NO ES UN JUGUETE!











No apto para niños menores de 3 años.



## MODIFICACIONES DEL PRODUCTO

¡No haga modificaciones en este producto bajo ningún pretexto! Cualquier modificación anulará la garantía y podría hacer que el producto se vuelva inseguro o, en el peor de los casos, incluso peligroso.

## NOTAS SOBRE LAS VELAS

|   |   |   |  |
|---|---|---|--|
|  | Coloca siempre las velas en posición vertical.                          |  | Retire el material de embalaje y las etiquetas adhesivas.                    |
|  | Separe las velas encendidas al menos 10 cm entre sí.                    |  | Mantenga una distancia suficiente con respecto a los materiales inflamables. |
|  | No deje las velas al sol.   |  | Coloca siempre las velas sobre un posavasos resistente al fuego.             |
|  | Las velas se consumen de forma irregular cuando hay corrientes de aire. |  | Nunca deje velas encendidas sin vigilancia.                                  |
|  | Asegúrese de que la mecha no mida más de 1 cm.                          |  | Las velas suponen un peligro para los niños y los animales.                  |

## 2.0 INDICACIONES GENERALES

- No asumimos ninguna responsabilidad por los daños derivados de un mantenimiento y cuidado inadecuados.
- Asegúrese de que este producto esté completamente montado antes de utilizarlo.
- Utilícelo únicamente sobre una superficie plana, firme y resistente.
- Mantenga a los niños y a los animales alejados de la pirámide. No es un juguete.
- ¡No deje nunca la pirámide en funcionamiento sin supervisión!
- No utilice el artículo cerca de objetos fácilmente inflamables, como cortinas, elementos decorativos, bombonas de gas o encendedores. ¡Existe peligro de incendio y explosión!
- ¡No cubra la pirámide mientras las velas estén encendidas ni inmediatamente después de apagarlas!
- No utilice velas demasiado largas para la pirámide, de modo que la llama mantenga una distancia suficiente con respecto a las alas.
- Compruebe antes de cada uso que tanto los portavelas como las velas estén bien fijados.
- Apague las velas a tiempo, antes de que se consuman por completo.
- No mueva ni transporte la pirámide mientras las velas estén encendidas.

## 3.0 USO PREVISTO

La pirámide navideña está destinada exclusivamente a la decoración de interiores.

Su finalidad es decorativa y solo debe utilizarse con velas específicas para pirámides. Debe colocarse únicamente sobre una superficie estable, plana y resistente al fuego.

El producto no es apto para un uso prolongado sin supervisión. Utilice el producto únicamente para el fin previsto. El fabricante no se hace responsable de los daños que se produzcan como consecuencia de un uso indebido. Cualquier modificación del producto puede afectar negativamente a la seguridad, provocar peligros y dar lugar a la anulación de la garantía.

**Solo para uso doméstico y no comercial.**

#### 4.0 INSTRUCCIONES DE DESEMBALAJE

Abra la caja y saque el producto. A continuación, asegúrese de que el producto no presente daños y esté completo. No se aceptarán reclamaciones posteriores. Al desempaquetarlo, puede aparecer temporalmente un ligero olor.

#### 5.0 INSTRUCCIONES DE MANTENIMIENTO Y CUIDADO

Para limpiarlo, utilice un paño y agua tibia con jabón. No utilice productos de limpieza ni detergentes que contengan disolventes. Los blanqueadores pueden dañar el producto. Encontrará más instrucciones de cuidado en el propio producto, si procede. La limpieza, la revisión y el mantenimiento periódicos aumentan la seguridad y la vida útil del producto.

#### 6.0 DATOS TÉCNICOS

|                                    |                     |
|------------------------------------|---------------------|
| Artículo                           | 107625, 107626      |
| Dimensiones (largo x ancho x alto) | 56 x 19,5 x 17,5 cm |

#### 7.0 ELIMINACIÓN

Al final de la larga vida útil de su producto, deseche las materias primas valiosas de una manera adecuada para que se puedan reciclar según corresponda. Consulte a las empresas de gestión de residuos o a los centros de reciclaje locales si tiene alguna duda.

# GEBRUIKSAANWIJZING

## Beste klant,

Hartelijk dank dat u een product van ons bedrijf heeft gekozen; u heeft met de aankoop van een van onze merkproducten een goede keuze gemaakt. Om aan de gewenste hoge kwaliteitsstandaard te voldoen, worden onze producten regelmatig gecontroleerd en voldoen ze uiteraard altijd aan de hoge eisen van de Europese Unie.

## INHOUDSOPGAVE

|  |    |
|--|----|
| 1.0 SYMBOLEN .....                             | 17 |
| 2.0 ALGEMENE AANWIJZINGEN .....                | 18 |
| 3.0 BEOOGD GEBRUIK .....                       | 18 |
| 4.0 UITPAKINSTRUCTIES .....                    | 19 |
| 5.0 ONDERHOUDS- EN VERZORGINGSINSTRUCTIE ..... | 19 |
| 6.0 TECHNISCHE GEGEVENS .....                  | 19 |
| 7.0 VERWIJDERING .....                         | 19 |

## 1.0 SYMBOLEN



# BELANGRIJK, BEWAAR VOOR TOEKOMSTIGE REFERENTIE: AANDACHTIG DOORLEZEN!

Lees voor het eerste gebruik de hele gebruiksaanwijzing zorgvuldig door. Bewaar deze gebruiksaanwijzing voor toekomstig gebruik. Mocht u het product ooit doorgeven, zorg er dan voor dat u deze gebruiksaanwijzing ook doorgeeft.



## LET OP! POTENTIEEL GEVAAR!

Volg de veiligheids- en montage-instructies om het risico op verwondingen of schade aan het product te voorkomen.



## VERSTIKKINGSGEVAAR!

Houd kleine onderdelen en verpakkingsmateriaal uit de buurt van kinderen!



## DIT PRODUCT IS GEEN SPEELGOED!

Niet geschikt voor kinderen jonger dan 3 jaar.



## WIJZIGINGEN AAN HET PRODUCT

Breng nooit wijzigingen aan het product aan! Door wijzigingen vervalt de garantie en kan het product onveilig of in het ergste geval zelfs gevaarlijk worden.

## AANWIJZINGEN VOOR KAARSEN

|   |  |   |  |
|---|--|---|--|
|  | Zet kaarsen altijd rechtop.                      |  | Verwijder het verpakkingsmateriaal en de stickers. |
|  | Zet brandende kaarsen minstens 10 cm uit elkaar. |  | Houd voldoende afstand tot brandbare materialen.   |
|  | Zet kaarsen niet in de zon.                      |  | Zet kaarsen altijd op een vuurvaste onderzetter.   |
|  | Kaarsen branden ongelijkmatig als er tocht is.   |  | Laat kaarsen nooit onbeheerd branden.              |
|  | Zorg ervoor dat de lont niet langer is dan 1 cm. |  | Kaarsen vormen een gevaar voor kinderen en dieren. |

## 2.0 ALGEMENE AANWIJZINGEN

- Wij kunnen geen aansprakelijkheid aanvaarden voor gevolgschade die voortvloeit uit gebrekkig onderhoud en verzorging.
- Zorg ervoor dat dit product volledig is opgebouwd voordat u het in gebruik neemt.
- Gebruik het product uitsluitend op een vlakke, stevige en draagkrachtige ondergrond.
- Houd kinderen en dieren uit de buurt van de piramide. Het is geen speelgoed.
- Laat de piramide nooit onbeheerd achter!
- Gebruik het artikel niet in de buurt van licht ontvlambare voorwerpen, zoals gordijnen, decoratie, gasflessen of aanmaakmiddelen. Er bestaat brand- en explosiegevaar!
- Bedek de piramide niet terwijl de kaarsen branden of direct nadat de kaarsen zijn gedoofd!
- Gebruik geen te lange kaarsen voor de piramide, zodat de vlam voldoende afstand heeft tot de vleugels.
- Controleer voor elk gebruik of zowel de kaarsenhouders als de kaarsen stevig vastzitten.
- Doe de kaarsen tijdig uit, voordat ze volledig zijn opgebrand.
- Verplaats of vervoer de piramide niet terwijl de kaarsen branden.

## 3.0 BEOOGD GEBRUIK

De kerstpiramide is uitsluitend bedoeld als decoratie voor binnenshuis. Het dient ter versiering en mag alleen worden gebruikt met geschikte piramidekaarsen. Het product mag alleen worden gebruikt op een stabiele, vlakke en vuurvaste ondergrond. Het product is niet geschikt voor langdurig gebruik zonder toezicht. Gebruik het product uitsluitend voor het beoogde doel. De fabrikant aanvaardt geen aansprakelijkheid voor schade die ontstaat door oneigenlijk gebruik. Elke wijziging aan het product kan de veiligheid in gevaar brengen, risico's opleveren en leidt tot het vervallen van de garantie.

**Alleen voor huishoudelijk gebruik en niet voor commerciële doeleinden.**

#### **4.0 UITPAKINSTRUCTIES**

Open de doos en neem het product eruit. Controleer het product na het uitpakken op volledigheid en beschadigingen. Latere klachten kunnen niet in behandeling worden genomen. Bij het uitpakken kan er gedurende korte tijd een lichte geur ontstaan.

#### **5.0 ONDERHOUDS- EN VERZORGINGSINSTRUCTIE**

Gebruik voor het reinigen een doek en warm zeepwater. Gebruik geen reinigingsmiddelen of wasmiddelen die oplosmiddelen bevatten. Bleekmiddelen kunnen het product beschadigen. Eventuele aanvullende onderhoudsinstructies vindt u op het product. Regelmatige reiniging, controle en onderhoud verhogen de veiligheid en de levensduur van het product.

#### **6.0 TECHNISCHE GEGEVENS**

|                        |                     |
|------------------------|---------------------|
| Artikel                | 107625, 107626      |
| Afmetingen (L x B x H) | 56 x 19,5 x 17,5 cm |

#### **7.0 VERWIJDERING**

Voer aan het einde van de lange levensduur van het product de waardevolle grondstoffen op de juiste manier af, zodat een goede recycling kan plaatsvinden. Als u niet zeker weet wat u moet doen, helpen de plaatselijke afvalverwerkingsbedrijven of recyclingcentra u graag verder.

# INSTRUKCJA

## Szanowni Klienci,

dziękujemy, że zdecydowali się Państwo na zakup naszego produktu. Decydując się na jeden z naszych markowych produktów, dokonali Państwo dobrego wyboru. W celu spełnienia wysokich standardów jakościowych nasze produkty poddawane są regularnym kontrolom i zawsze spełniają wysokie wymogi Unii Europejskiej.

## SPIS TREŚCI

|  |    |
|--|----|
| 1.0 SYMBOLE.....                                       | 20 |
| 2.0 WSKAZÓWKI OGÓLNE.....                              | 21 |
| 3.0 UŻYTKOWANIE ZGODNE Z PRZEZNACZENIEM.....           | 21 |
| 4.0 WSKAZÓWKI DOTYCZĄCE ROZPAKOWYWANIA.....            | 22 |
| 5.0 WSKAZÓWKA DOTYCZĄCA KONSERWACJI I PIELĘGNACJI..... | 22 |
| 6.0 DANE TECHNICZNE.....                               | 22 |
| 7.0 UTYLIZACJA.....                                    | 22 |

## 1.0 SYMBOLE



# WAŻNE, ZACHOWAĆ NA PRZYSZŁOŚĆ: PROSZĘ UWAŻNIE PRZECZYTAĆ!

Przed pierwszym użyciem należy dokładnie przeczytać całą instrukcję. Prosimy zachować niniejszą instrukcję do późniejszego wykorzystania. W przypadku przekazania produktu innemu użytkownikowi należy przekazać również niniejszą instrukcję.



## UWAGA! POTENCJALNE NIEBEZPIECZEŃSTWO!

Przestrzegać instrukcji montażu oraz wskazówek dotyczących bezpieczeństwa, aby uniknąć ryzyka urazów lub uszkodzenia produktu.



## NIEBEZPIECZEŃSTWO UDUSZENIA!

Chronić przed dziećmi drobne elementy i materiał opakowaniowy!



## TEN PRODUKT NIE JEST ZABAWKĄ!

Nie nadaje się dla dzieci poniżej 3 roku życia.



## MODYFIKACJA PRODUKTU

Nigdy nie dokonywać modyfikacji w produkcie! W wyniku modyfikacji wygasa prawo do świadczeń gwarancyjnych, a produkt może stać się zawodny, a w najgorszym razie nawet niebezpieczny.

## WSKAZÓWKI DOTYCZĄCE ŚWIEC

|   |  |   |  |
|---|--|---|--|
|  | Zawsze ustawiaj świece w pozycji pionowej.                       |  | Usuń materiały opakowaniowe i naklejki.                    |
|  | Rozstaw płonące świece w odległości co najmniej 10 cm od siebie. |  | Zachowaj odpowiednią odległość od materiałów łatwopalnych. |
|  | Nie należy pozostawiać świec na stołcu.                          |  | Zawsze stawiaj świece na ogniotrwałej podstawie.           |
|  | Świece palą się nierównomiernie pod wpływem przeciągu.           |  | Nigdy nie pozostawiaj zapalonych świec bez nadzoru.        |
|  | Należy upewnić się, że długość knota nie przekracza 1 cm.        |  | Świece stanowią zagrożenie dla dzieci i zwierząt.          |

## 2.0 WSKAZÓWKI OGÓLNE

- Nie ponosimy odpowiedzialności za szkody wynikające z braku konserwacji i odpowiedniej pielęgnacji.
- Przed użyciem upewnij się, że produkt jest całkowicie złożony.
- Używaj wyłącznie na równej, stabilnej i nośnej powierzchni.
- Trzymaj dzieci i zwierzęta z dala od piramidy. Nie jest to zabawka.
- Nigdy nie pozostawiaj piramidy bez nadzoru!
- Nie używaj produktu w pobliżu łatwopalnych przedmiotów, np. zasłon, dekoracji, butli gazowych lub środków zapalających. Istnieje ryzyko pożaru i wybuchu!
- Nie przykrywaj piramidy, gdy świece się palą lub bezpośrednio po ich zgaszeniu!
- Nie używaj zbyt długich świec do piramidy, aby płomień znajdował się w odpowiedniej odległości od skrzydełek.
- Przed każdym użyciem sprawdź, czy świeczniki oraz świece są dobrze zamocowane.
- Zgaś świece na czas, zanim całkowicie się wypalą.
- Nie przenoś ani nie transportuj piramidy, gdy świece się palą.

## 3.0 UŻYTKOWANIE ZGODNE Z PRZEZNACZENIEM

Piramida bożonarodzeniowa jest przeznaczona wyłącznie do użytku jako element dekoracyjny w pomieszczeniach. Służy ona wyłącznie do celów dekoracyjnych i może być używana wyłącznie z odpowiednimi świecami do piramid. Należy ją ustawiać wyłącznie na stabilnej, równej i ognioodpornej powierzchni. Produkt nie nadaje się do długotrwałego użytkowania bez nadzoru. Produkt należy używać wyłącznie zgodnie z przeznaczeniem. Producent nie ponosi odpowiedzialności za szkody powstałe w wyniku użytkowania niezgodnego z przeznaczeniem. Wszelkie modyfikacje produktu mogą negatywnie wpłynąć na bezpieczeństwo, stwarzać zagrożenie oraz powodują utratę gwarancji.

**Produkt jest przeznaczony tylko do użytku domowego i niekomercyjnego.**

#### **4.0 WSKAZÓWKI DOTYCZĄCE ROZPAKOWYWANIA**

Otworzyć karton i wyjąć produkt. Po rozpakowaniu skontrolować produkt pod kątem kompletności i ewentualnych uszkodzeń. Późniejsze reklamacje nie będą akceptowane. Podczas rozpakowania może wydzielać się lekki zapach.

#### **5.0 WSKAZÓWKA DOTYCZĄCA KONSERWACJI I PIELEGNACJI**

Do czyszczenia należy używać ściereczki i ciepłej wody z mydłem. Nie należy stosować środków czyszczących ani detergentów zawierających rozpuszczalniki. Wybielacze mogą uszkodzić produkt. Dodatkowe wskazówki dotyczące pielęgnacji można znaleźć na samym produkcie. Regularne czyszczenie, kontrola i konserwacja zwiększają bezpieczeństwo i wydłużają żywotność produktu.

#### **6.0 DANE TECHNICZNE**

|                              |                     |
|------------------------------|---------------------|
| Produkt                      | 107625, 107626      |
| Wymiary (dł. x szer. x wys.) | 56 x 19,5 x 17,5 cm |

#### **7.0 UTYLIZACJA**

Na końcu długiego okresu użytkowania produktu należy przekazać cenne surowce do fachowej utylizacji, aby umożliwić ich prawidłowy recykling. W razie wątpliwości, jak postąpić, można skontaktować się z lokalnymi podmiotami zajmującymi się usuwaniem odpadów lub przetwarzaniem surowców wtórnych.

# MANUAL DE INSTRUÇÕES

**Estimada cliente, estimado cliente,**

muito obrigado por ter escolhido o nosso produto. Com a compra de um dos nossos produtos de marca, fez uma excelente escolha. Para garantir o elevado padrão de qualidade pretendido, os nossos produtos estão sujeitos a controlos regulares e cumprem, naturalmente, os elevados requisitos da União Europeia.

## ÍNDICE

|  |    |
|--|----|
| 1.0 SÍMBOLOS.....                                | 23 |
| 2.0 INSTRUÇÕES GERAIS .....                      | 24 |
| 3.0 UTILIZAÇÃO PREVISTA .....                    | 24 |
| 4.0 INSTRUÇÕES DE DESEMBALAGEM .....             | 25 |
| 5.0 INSTRUÇÕES DE MANUTENÇÃO E CONSERVAÇÃO ..... | 25 |
| 6.0 DADOS TÉCNICOS .....                         | 25 |
| 7.0 ELIMINAÇÃO.....                              | 25 |

## 1.0 SÍMBOLOS



# IMPORTANTE, GUARDAR PARA REFERÊNCIA FUTURA: LER COM ATENÇÃO!

Leia atentamente e por completo o manual de instruções antes da primeira utilização. Guarde este manual de instruções para consulta futura. Se um dia decidir passar o produto a outra pessoa, certifique-se de entregar também este manual de instruções.



### ATENÇÃO! PERIGO POTENCIAL!

Respeite as instruções de segurança e de montagem para evitar o risco de ferimentos ou danos no produto.



### PERIGO DE ASFIXIA!

Mantenha as peças pequenas e o material de embalagem longe do alcance das crianças!



### ESTE PRODUTO NÃO É UM BRINQUEDO!











Não é adequado para crianças com menos de 3 anos de idade.



### ALTERAÇÃO DO PRODUTO

Nunca faça alterações no produto! As alterações invalidam a garantia e o produto pode tornar-se inseguro ou, no pior dos casos, até perigoso.

## OBSERVAÇÕES SOBRE VELAS

|   |  |   |   |
|---|--|---|---|
|  | Coloque sempre as velas na vertical.                                     |  | Retire o material de embalagem e os autocolantes.             |
|  | Coloque as velas acesas a uma distância mínima de 10 cm umas das outras. |  | Mantenha uma distância suficiente de materiais inflamáveis.   |
|  | Não deixe as velas expostas ao sol.                                      |  | Coloque sempre as velas sobre um suporte resistente ao fogo.  |
|  | As velas queimam de forma irregular quando expostas a correntes de ar.   |  | Nunca deixe velas acesas sem supervisão.                      |
|  | Certifique-se de que o comprimento do pavio não ultrapassa 1 cm.         |  | As velas representam um perigo para as crianças e os animais. |

## 2.0 INSTRUÇÕES GERAIS

- Não assumimos qualquer responsabilidade por danos decorrentes de falta de manutenção e cuidados.
- Certifique-se de que este produto está totalmente montado antes de o utilizar.
- Utilize apenas sobre uma superfície plana, firme e resistente.
- Mantenha crianças e animais afastados da pirâmide. Não se trata de um brinquedo.
- Nunca utilize a pirâmide sem supervisão!
- Não utilize o artigo perto de objetos facilmente inflamáveis, por exemplo, cortinas, decorações, botijas de gás ou acendedores. Existe risco de incêndio e explosão!
- Não cubra a pirâmide enquanto as velas estiverem acesas ou imediatamente após as velas terem sido apagadas!
- Não utilize velas demasiado compridas na pirâmide, para que a chama mantenha uma distância suficiente das asas.
- Verifique antes de cada utilização se os castiçais e as velas estão bem fixos.
- Apague as velas atempadamente, antes que se consumam completamente.
- Não mova nem transporte a pirâmide enquanto as velas estiverem acesas.

## 3.0 UTILIZAÇÃO PREVISTA

A pirâmide de Natal destina-se exclusivamente a servir como artigo de decoração para interiores. Destina-se a fins decorativos e só deve ser utilizada com velas adequadas para pirâmides. A sua utilização só deve ocorrer sobre uma superfície estável, plana e resistente ao fogo.

O produto não é adequado para utilização prolongada sem supervisão. Utilize o produto apenas para o fim a que se destina. O fabricante não se responsabiliza por danos resultantes de uma utilização indevida. Qualquer modificação no produto pode comprometer a segurança, causar riscos e implicar a anulação da garantia.

**Apenas para uso doméstico e não para uso comercial.**

#### **4.0 INSTRUÇÕES DE DESEMBALAGEM**

Abra a caixa e retire o produto. Depois de desembalar, verifique se o produto está completo ou se apresenta danos. Reclamações posteriores não podem ser aceites.

Ao desembalar, pode surgir um ligeiro odor durante um curto período de tempo.

#### **5.0 INSTRUÇÕES DE MANUTENÇÃO E CONSERVAÇÃO**

Para a limpeza, utilize um pano e água morna com sabão. Não utilize produtos de limpeza ou detergentes que contenham solventes. Os alvejantes podem danificar o produto. Encontrará mais instruções de manutenção no produto, se aplicável.

A limpeza, a verificação e a manutenção regulares aumentam a segurança e a vida útil do produto.

#### **6.0 DADOS TÉCNICOS**

|                       |                     |
|-----------------------|---------------------|
| Artigo                | 107625, 107626      |
| Dimensões (C x L x A) | 56 x 19,5 x 17,5 cm |

#### **7.0 ELIMINAÇÃO**

No final da longa vida útil do seu produto, elimine as matérias-primas valiosas de forma adequada para que possam ser recicladas corretamente. Se não tiver a certeza da melhor forma de proceder, as empresas de eliminação de resíduos ou os centros de reciclagem locais terão todo o prazer em ajudar.

**AUFBAU / CONSTRUCTION / CONSTRUCTION / COSTRUZIONE / CONSTRUCCIÓN /  
CONSTRUCTIE / KONSTRUKCJA / CONSTRUÇÃO**

1

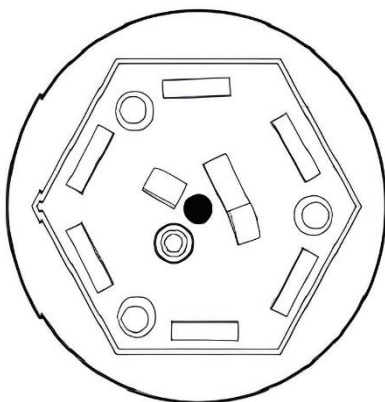

**DE** Legen Sie die Pyramide vorsichtig auf die Seite und stecken das Lager in die dafür vorgesehene Aussparung. Sichern Sie es danach mit dem Holzstreifen. Danach richten Sie die Pyramide wieder auf.

**EN** Carefully lay the pyramid on its side and insert the bearing into the recess provided. Then secure it with the wooden strip. Next, stand the pyramid upright again.

**FR** Posez délicatement la pyramide sur le côté et insérez le roulement dans l'encoche prévue à cet effet. Fixez-le ensuite à l'aide de la lamelle de bois. Redressez ensuite la pyramide.

**IT** Appoggiate con cautela la piramide su un lato e inserite il cuscinetto nell'apposita cavità. Fissatelo quindi con la striscia di legno. Successivamente, rimettete la piramide in posizione verticale.

**ES** Coloca la pirámide con cuidado de lado e inserta el cojinete en el hueco previsto para ello. A continuación, fjalo con la tira de madera. Después, vuelve a enderezar la pirámide.

**NL** Leg de piramide voorzichtig op zijn kant en plaats het lager in de daarvoor bestemde uitsparing. Zet het vervolgens vast met het houten latje. Zet de piramide daarna weer rechtop.

**NL** Leg de piramide voorzichtig op zijn kant en plaats het lager in de daarvoor bestemde uitsparing. Zet het vervolgens vast met het houten latje. Zet de piramide daarna weer rechtop.

**PL** Ostrożnie połóż piramidę na boku i włóż łożysko do przeznaczonego do tego celu otworu. Następnie zabezpiecz je drewnianym paskiem. Potem ponownie ustaw piramidę w pozycji pionowej.

**PT** Deite a pirâmide cuidadosamente de lado e encaixe o rolamento no recorte previsto para o efeito. Fixe-o depois com a tira de madeira. Em seguida, volte a colocar a pirâmide na vertical.

2

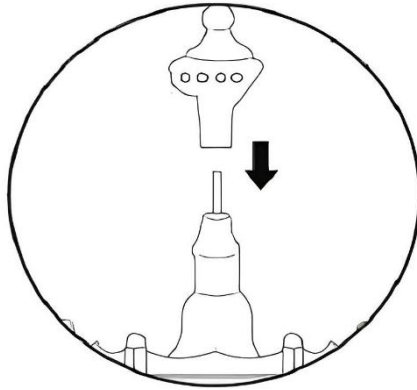

**DE** Stecken Sie den Pyramidenhalter vorsichtig auf die Metallwelle.

**EN** Carefully slide the pyramid holder onto the metal shaft.

**FR** Enfilez délicatement le support pyramidal sur l'axe métallique.

**IT** Inserire con cautela il supporto piramidale sull'albero metallico.

**ES** Inserte con cuidado el soporte piramidal en el eje metálico.

**NL** Steek de piramidehouder voorzichtig op de metalen as.

**PL** Ostrożnie nasuń uchwyt piramidy na metalowy wałek.

**PT** Encaixe cuidadosamente o suporte piramidal no eixo metálico.

3

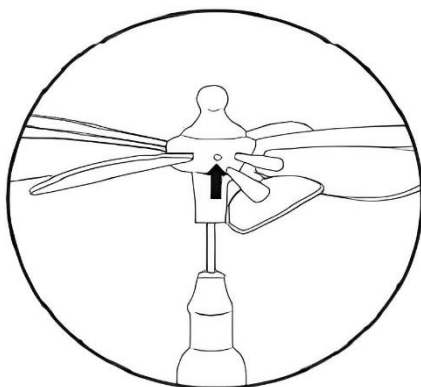

**DE** Stecken Sie den Pyramidenflügel in den Halter. Beachten Sie, dass der Stellwinkel die Geschwindigkeit der Pyramide beeinflusst. Die Flügel sollten einen Stellwinkel von 30° haben.

**EN** Insert the pyramid wing into the holder. Please note that the angle of attack affects the speed of the pyramid. The wings should have an angle of attack of 30°.

**FR** Insérez l'aile de la pyramide dans le support. Notez que l'angle d'inclinaison influe sur la vitesse de la pyramide. Les ailes doivent présenter un angle d'inclinaison de 30°.

**IT** Inserire l'ala della piramide nel supporto. Tenere presente che l'angolo di inclinazione influisce sulla velocità della piramide. Le ali dovrebbero avere un angolo di inclinazione di 30°.

**ES** Inserte el ala de la pirámide en el soporte. Tenga en cuenta que el ángulo de inclinación influye en la velocidad de la pirámide. Las alas deben tener un ángulo de inclinación de 30°.

**NL** Steek de piramidevleugel in de houder. Houd er rekening mee dat de standhoek de snelheid van de piramide beïnvloedt. De vleugels moeten een standhoek van 30° hebben.

**PL** Włóż skrzydło piramidy do uchwytu. Pamiętaj, że kąt ustawienia wpływa na prędkość piramidy. Skrzydła powinny mieć kąt ustawienia wynoszący 30°.

**PT** Encaixe a asa da pirâmide no suporte. Tenha em atenção que o ângulo de inclinação influencia a velocidade da pirâmide. As asas devem ter um ângulo de inclinação de 30°.

4

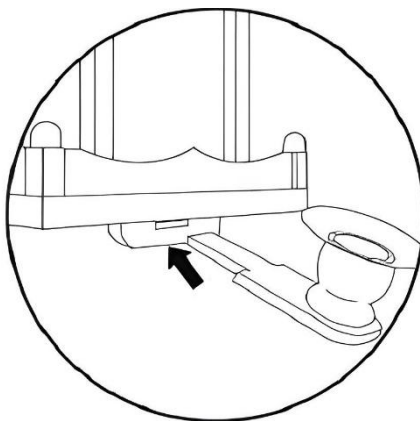

**DE** Stecken Sie die Kerzenhalter in die dafür vorgesehene Aussparung.

**EN** Insert the candle holders into the designated slots.

**FR** Insérez les bougeoirs dans les emplacements prévus à cet effet.

**IT** Inserite i portacandele nell'apposita cavità.

**ES** Introduzca los candelabros en el hueco previsto para ello.

**NL** Steek de kandelaars in de daarvoor bestemde uitsparing.

**PL** Włóż świeczniki do przeznaczonych do tego otworów.

**PT** Coloque os castiçais no encaixe previsto para o efeito.







[www.deubaservice.de](http://www.deubaservice.de)

# SERVICEPORTAL

## **DE**

Für jede Art Service, Reklamationen und technischen Support können Sie sich vertrauensvoll an unsere geschulten Mitarbeiter wenden.

## **EN**

For any kind of service, complaints and technical support, you can confidently turn to our trained staff.

## **FR**

Pour tout type de service, réclamations et assistance technique, vous pouvez vous adresser en toute confiance à notre personnel qualifié.

## **IT**

Per qualsiasi tipo di servizio, reclami e supporto tecnico, puoi rivolgerti con fiducia al nostro personale qualificato.

## **ES**

Para cualquier tipo de servicio, quejas y soporte técnico, puede contactar con confianza a nuestro personal capacitado.

## **NL**

U kunt bij ons geschoolde personeel terecht voor elke vorm van service, klachten en technische ondersteuning.

## **PL**

Przy serwisowaniu, reklamacjach i wsparciu technicznym mogą Państwo liczyć na naszych przeszkolonych pracowników.

## **PT**

Para qualquer tipo de serviço, reclamações e suporte técnico, pode contactar com confiança os nossos colaboradores qualificados.

Hergestellt für/  
EU-Verantwortliche  
Person:

Deuba GmbH & Co. KG  
Zum Wiesenhof 84  
66663 Merzig, Germany  
[kontakt@deuba.info](mailto:kontakt@deuba.info)

Made for:

Deuba LTD  
Wyatt Way, Thetford  
Norfolk, IP24 1HB

Copyright by



Alle Rechte vorbehalten. Ohne schriftliche Zustimmung der Deuba GmbH & Co. KG darf dieses Handbuch, auch nicht auszugsweise, in irgendeiner Form reproduziert werden oder unter Verwendung elektronischer, mechanischer oder chemischer Verfahren vervielfältigt oder verarbeitet werden. Änderungen im Sinne des technischen Fortschritts können jederzeit ohne Ankündigungen vorgenommen werden. Das Handbuch wird regelmäßig korrigiert. Für technische und drucktechnische Fehler und ihre Folgen übernehmen wir keine Haftung.