



DE EN FR IT ES NL PL PT



BDA-100058-004 / 17.04.2026

Häcksler

Artikel-Nr.: 100058

Modell-Nr.: DBHC001



www.DEUBAXXL.de

ANLEITUNG

Sehr geehrte Kundin, sehr geehrter Kunde,

vielen Dank, dass Sie sich für unser Produkt entschieden haben, mit dem Kauf eines unserer Markenprodukte haben Sie eine gute Wahl getroffen. Um den gewünschten hohen Qualitätsstandard zu erfüllen, unterliegen unsere Artikel regelmäßigen Kontrollen und entsprechen selbstverständlich stets den hohen Anforderungen der Europäischen Union.

INHALTSVERZEICHNIS

1.0 SYMBOLE.....	3
2.0 SICHERHEITSHINWEISE.....	5
2.1 ALLGEMEINE SICHERHEITSHINWEISE ZUR VERWENDUNG.....	5
2.2 SICHERHEITSHINWEISE ZUM ARBEITSPLATZ.....	5
2.3 ALLGEMEINE SICHERHEITSHINWEISE ELEKTRO.....	5
2.4 GEBRAUCH UND WARTUNG VON ELEKTROARTIKELN.....	6
2.5 SICHERHEITSHINWEISE INBETRIEBNAHME.....	6
2.6 SICHERHEITSHINWEISE BEDIENUNG.....	7
2.7 SICHERHEITSHINWEISE WARTUNG UND LAGERUNG.....	8
2.8 ZUSÄTZLICHE SICHERHEITSANWEISUNGEN FÜR GERÄTE MIT AUFFANGBEHÄLTER.....	8
2.9 RESTRISIKEN.....	8
3.0 BESTIMMUNGSGEMÄßE VERWENDUNG.....	9
4.0 AUSPACKHINWEISE.....	9
4.1 ABBILDUNG DES PRODUKTES.....	9
5.0 VOR INBETRIEBNAHME.....	10
5.1 ZUSAMMENBAU GESTELL.....	10
5.2 ZUSAMMENBAU RÄDER.....	10
5.3 AUFFANGBEHÄLTER.....	10
6.0 INBETRIEBNAHME.....	11
6.1 EIN-/ AUS-SCHALTER.....	11
6.2 SCHNELLSTOPP.....	11
6.3 MOTORSCHUTZ.....	11
6.4 SICHERHEITSSCHALTER.....	11
6.5 BEDIENUNG.....	12
6.6 BENUTZUNG DES SCHIEBERS.....	12
7.0 WARTUNGS- UND PFLEGEHINWEISE.....	13
7.1 SCHNEIDEMESSER AUSWECHSELN.....	13
7.2 LAGERUNG.....	14
7.3 REPARATURDIENST.....	14
8.0 FEHLERBESEITIGUNG.....	14
9.0 TECHNISCHE DATEN.....	14
9.1 INFORMATIONEN ZUR LÄRMVERMINDERUNG.....	15
10.0 ENTSORGUNG.....	15

1.0 SYMBOLE



BETRIEBSANLEITUNG LESEN. WICHTIGE HINWEISE. FÜR KÜNFTIGE VERWENDUNG AUFBEWAHREN!

Lesen Sie vor der ersten Verwendung die Anleitung vollständig und gründlich durch. Bewahren Sie diese Anleitung zum späteren Nachschlagen auf. Sollten Sie eines Tages das Produkt weitergeben, achten Sie darauf, auch diese Anleitung weiterzugeben.



ACHTUNG! POTENTIELLE GEFAHR!

Beachten Sie die Sicherheitshinweise und Aufbauanweisungen, um das Risiko von Verletzungen oder Beschädigungen am Produkt zu vermeiden.



ERSTICKUNGSGEFAHR!

Halten Sie kleine Teile und Verpackungsmaterial von Kindern fern!



ACHTUNG!

Das Gerät ist kein Spielzeug und gehört nicht in Kinderhände.



PRODUKTVERÄNDERUNG

Nehmen Sie niemals Änderungen am Produkt vor! Durch Änderungen erlischt die Gewährleistung und das Produkt kann unsicher bzw. schlimmstenfalls sogar gefährlich werden.



SCHUTZHANDSCHUHE TRAGEN!

Tragen Sie Schutzhandschuhe, wenn Sie das Gerät benutzen.



GEHÖR- UND AUGENSCHUTZ TRAGEN!

Tragen Sie Gehör- und Augenschutz beim Benutzen des Gerätes.



ACHTUNG BEDIENUNGSANLEITUNG BEACHTEN!

Vor Benutzung des Gerätes die Bedienungsanleitung genau durchlesen. Und die Sicherheitshinweise befolgen.



ACHTUNG VERLETZUNGSGEFAHR!

Gegenstände können abprallen und wegschleudern. Abstand halten! Kinder, unbeteiligte Personen und Tiere vom Arbeitsplatz fernhalten.



ACHTUNG BEI STÖRFALL VOM STROMNETZ TRENNEN!

Bei einem Störfall sofort das Gerät ausschalten, vom Stromnetz trennen und den Anweisungen der Bedienungsanleitung folgen.



ACHTUNG VERLETZUNGSGEFAHR DURCH ROTIERENDE MESSER!

Halten Sie Hände und Füße außerhalb der Öffnungen, während die Maschine läuft.



ACHTUNG VERLETZUNGSGEFAHR DURCH NACHDREHENDE TEILE!

Warten Sie immer, bis alle Teile vollkommen stillstehen, nach dem Ausschalten drehen die Klingen noch einen Moment weiter.



GERÄT KEINEM REGEN ODER ANDERER FEUCHTIGKEIT AUSSETZEN!



NICHT ALS STUFE VERWENDEN.



GARANTIERTER SCHALLLEISTUNGSPEGEL



MAX. SCHNITTKAPAZITÄT Ø 40 MM

Halten Sie Hände und Füße außerhalb der Öffnungen, während die Maschine läuft.



WARNUNG VOR ELEKTRISCHER SPANNUNG!

Aufgrund von elektrischer Spannung besteht Gefahr für Leben und Gesundheit.



WARNUNG VOR BRANDGEFAHR!

Brand- und Verbrennungsgefahr.



WARNUNG VOR HEIßEN OBERFLÄCHEN!

Risiko einer heißen Oberfläche, Verbrennungsgefahr!



KONFORMITÄTSVERMERK

Dieses Produkt erfüllt die Anforderungen der geltenden europäischen Richtlinien. Entsprechende Erklärungen und Unterlagen sind beim Hersteller hinterlegt.



GERÄT DER SCHUTZKLASSE II

Verstärkte Doppelte Isolierung

HINWEISE AUF DEM PRODUKT

Entfernen Sie keine Sicherheitszeichen und Hinweise von dem Produkt. Halten Sie die Aufkleber und Etiketten in einem lesbaren Zustand.

2.0 SICHERHEITSHINWEISE

2.1 ALLGEMEINE SICHERHEITSHINWEISE ZUR VERWENDUNG

- Achten Sie darauf, vor der Demontage/Remontage oder der Anpassung des Produkts die Stromversorgung zu unterbrechen.
- Entfernen Sie keine Sicherheitszeichen und Hinweise von dem Gerät. Halten Sie die Aufkleber und Etikette in einem lesbaren Zustand.
- Zur Vermeidung von Gefahren wenden Sie sich bei Schäden am Gerät an unseren Kundenservice oder schicken Sie das Gerät zwecks Austauschs an eines unserer autorisierten Servicecenter ein und versuchen Sie nicht, ohne unsere Genehmigung einen Austausch vorzunehmen.
- Dieses Gerät ist nicht dafür bestimmt, durch Personen (einschließlich Kinder) mit eingeschränkten physischen, sensorischen oder geistigen Fähigkeiten oder mangels Erfahrung und/oder mangels Wissens benutzt zu werden, es sei denn, sie werden durch eine für ihre Sicherheit zuständige Person beaufsichtigt oder erhalten von ihr Anweisungen, wie das Gerät zu benutzen ist. Kinder sollten beaufsichtigt werden, um sicherzustellen, dass sie nicht mit dem Gerät spielen. Reinigung und Wartung dürfen nicht von Kindern durchgeführt werden.

2.2 SICHERHEITSHINWEISE ZUM ARBEITSPLATZ

- **ACHTUNG!** Betreiben Sie die Maschine nicht auf gepflastertem Untergrund oder Schotter, wo herausgeschleuderte Teile Verletzungen verursachen könnten.
- Den Arbeitsbereich immer sauber, gut aufgeräumt und gut ausgeleuchtet halten.
- Verwenden Sie keine Elektrogeräte in explosionsgefährdeten Bereichen, z. B. in Gegenwart von brennbaren Flüssigkeiten, Gasen oder Staub. Elektrogeräte erzeugen Funken, die den Staub oder die Abgase entzünden können.
- Beim Arbeiten mit dem Gerät müssen andere Personen, vor allem Kinder, immer einen Sicherheitsabstand einhalten. Bei einer Ablenkung durch andere können Sie die Kontrolle über das Gerät verlieren.
- Benutzen Sie den Häcksler nur an Stellen, die vor Wasser geschützt sind. Benutzen Sie das Gerät bei Regen nie im Freien.
- Lassen Sie um den Häcksler genug Freiraum. Stellen Sie ihn auf eine feste und ebene Fläche und nicht zu nah an Wände.

2.3 ALLGEMEINE SICHERHEITSHINWEISE ELEKTRO

- Die Stecker von Elektrogeräten müssen mit der Steckdose kompatibel sein. Ändern Sie keinesfalls den Stecker. Verwenden Sie keine Adapterstecker mit geerdeten Elektrogeräten. Originale Stecker und dazu passende Steckdosen reduzieren das Risiko eines Stromschlags.
- Verwenden Sie das Kabel nur für den dafür vorgesehenen Zweck. Benutzen Sie das Kabel niemals zum Tragen, Ziehen oder Ausstecken des Elektrogeräts. Halten Sie das Kabel von Hitze, Öl, scharfen Kanten oder beweglichen Teilen fern. Beschädigte oder verdrehte Kabel erhöhen das Risiko eines Stromschlags.
- Wenn Sie ein Elektrogerät im Freien betreiben, verwenden Sie ein für den Außeneinsatz geeignetes Verlängerungskabel.
- Wenn der Betrieb eines Elektrogeräts an einem feuchten Ort unumgänglich ist, verwenden Sie einen Fehlerstrom-Schutzschalter zum Personenschutz.
- Das Produkt benötigt eine Stromversorgung von 230 – 240 V ~ 50 Hz. Bitte überprüfen Sie vor der Verwendung, dass die passende Stromversorgung gegeben ist.

- Wenn die Anschlussleitung dieses Gerätes beschädigt wird, muss sie durch den Hersteller oder seinen Kundendienst oder eine ähnlich qualifizierte Person ersetzt werden, um Gefährdungen zu vermeiden. Beschädigte Kabel und Stecker dürfen nur von qualifiziertem Fachpersonal repariert werden.
- Vergewissern Sie sich, dass das Kabel nicht zur Stolperfalle oder eingequetscht werden kann, um Beschädigungen des Kabels zu verhindern.

2.4 GEBRAUCH UND WARTUNG VON ELEKTROARTIKELN

- Bleiben Sie stets wachsam, achten Sie auf Ihre Handlungen, wenn Sie ein Elektrogerät bedienen. Bedienen Sie kein Elektrogerät, wenn Sie müde sind oder unter dem Einfluss von Drogen, Alkohol oder Medikamenten stehen.
- Vermeiden Sie unbeabsichtigtes Starten. Vergewissern Sie sich, dass der Schalter ausgeschaltet ist, bevor Sie den Netzstecker anschließen. Das Mitführen von Elektrogeräten mit dem Finger auf dem Schalter oder das Einstecken von Elektrogeräten, bei denen der Schalter eingeschaltet ist, kann zu Unfällen führen.
- Kleiden Sie sich sachgemäß. Tragen Sie keine losen Kleidungsstücke oder Schmuck. Halten Sie Haare, Kleidung und Handschuhe von beweglichen Teilen fern. Lose Kleidung, Schmuck oder lange Haare können sich in beweglichen Teilen verfangen.
- Tragen Sie eine persönliche Schutzausrüstung. Das Tragen von persönlicher Schutzausrüstung, wie Schutzbrille, Staubmaske, rutschfeste Sicherheitsschuhe, Schutzhelm oder Gehörschutz, je nach Art und Einsatz des Geräts, verringert das Verletzungsrisiko.
- Entfernen Sie vor dem Einschalten des Geräts alle Einstellwerkzeuge oder Schraubenschlüssel. Ein Werkzeug oder ein Schlüssel, das/der in einem drehenden Geräteteil verblieben ist, kann zu Verletzungen führen.
- Vermeiden Sie jede nicht normale Körperhaltung. Sorgen Sie für einen sicheren Stand, und halten Sie jederzeit das Gleichgewicht. Dadurch können Sie das Gerät in unerwarteten Situationen besser kontrollieren.

2.5 SICHERHEITSHINWEISE INBETRIEBNAHME

- Erlauben Sie niemals Kindern das Gerät zu benutzen.
- Setzen Sie die Maschine niemals ein, während Personen oder Tiere in der Nähe sind. Örtlich geltende Vorschriften können das Alter des Benutzers beschränken.
- Tragen Sie Gehörschutz, Schutzbrille und Sicherheitsschuhe. Tragen Sie diese während der gesamten Betriebsdauer der Maschine.
- Tragen Sie keine lose herabhängende Kleidung oder solche mit hängenden Bändern oder Kordeln.
- Tragen Sie beim Betrieb der Maschine immer festes Schuhwerk und lange Hosen. Betreiben Sie die Maschine nicht barfußig oder in leichten Sandalen.
- Benutzen Sie die Maschine nur im Freien (d. h. nicht nahe an einer Wand oder einem anderen starren Gegenstand) und auf einer festen, ebenen Fläche.
- Benutzen Sie die Maschine nicht auf einer gepflasterten mit Kies bestreuten Fläche, auf der ausgeworfenes Material Verletzungen verursachen könnte.
- Vor Inbetriebnahme der Maschine sind alle Schrauben, Muttern, Bolzen und anderes Befestigungsmaterial auf festen Sitz zu überprüfen und dass Abdeckungen und Schutzschilder an ihrem Platz sind. Beschädigte oder unleserliche Aufkleber sind zu ersetzen.

- Vor dem Gebrauch sind immer Anschluss- und Verlängerungskabel auf Anzeichen von Beschädigung oder Alterung zu untersuchen. Falls das Kabel während der Benutzung beschädigt wird, muss dieses sofort vom Versorgungsnetz getrennt werden.
BERÜHREN SIE DAS KABEL NICHT, BEVOR ES VOM NETZ GETRENNT IST. Benutzen Sie die Maschine nicht, wenn das Kabel beschädigt oder abgenutzt ist.

2.6 SICHERHEITSHINWEISE BEDIENUNG

- **ACHTUNG!** Dieses Gerät hat drehende Messer.
- **ACHTUNG!** Die Messer stehen nach dem Ausschalten nicht sofort still!
- **ACHTUNG!** Der Einfülltrichter muss vor der Benutzung komplett montiert sein und sicher sitzen.
- **ACHTUNG!** Prüfen Sie vor der Inbetriebnahme, ob alle Schrauben, Muttern, Bolzen oder sonstige Fixiermittel insbesondere Schutzvorrichtungen fachgemäß arritiert sind.
- Vergewissern Sie sich vor dem Starten der Maschine, dass der Einwurftrichter leer ist.
- Halten Sie mit Kopf und Körper Abstand zu der Einwurföffnung.
- Hände, andere Körperteile und Kleidung sind nicht in die Einwurföffnung, den Auswurfkanal oder in die Nähe anderer beweglicher Teile zu bringen.
- Achten Sie immer auf Ihr Gleichgewicht und einen festen Stand.
- Strecken Sie sich nicht vor. Stehen Sie beim Einwerfen von Material niemals höher als die Maschine.
- Halten Sie sich bei Inbetriebnahme der Maschine immer außerhalb der Auswurfzone auf.
- Achten Sie bei Einwurf von Material besonders darauf, dass darin kein Metall, Steine, Flaschen, Dosen oder andere Fremdkörper enthalten sind.
- Sollten in das Schneidwerkzeug Fremdkörper gelangen, die Maschine ungewöhnliche Geräusche erzeugen oder ungewöhnlich vibrieren, schalten Sie sofort den Motor ab, lassen Sie die Maschine auslaufen und ziehen Sie den Netzstecker:
 - Überprüfen Sie die Maschine auf Schäden.
 - Überprüfen Sie alle Teile auf festen Sitz, ziehen Sie gegebenenfalls nach.
 - Lassen Sie jegliche beschädigten Teile ersetzen oder reparieren, wobei die Teile gleichwertige Beschaffenheit aufweisen müssen.
- Lassen Sie verarbeitetes Material nicht innerhalb des Auswurfbereiches anhäufen; dies könnte den richtigen Auswurf verhindern und zu Rückschlag des Materials durch die Einwurföffnung führen.
- Bei Verstopfungen im Ein- oder Auswurf der Maschine schalten Sie den Motor aus und ziehen Sie den Netzstecker, bevor Sie Materialreste in der Einwurföffnung oder im Auswurfkanal beseitigen. Achten Sie darauf, dass der Motor frei von Abfällen und sonstigen Ansammlungen ist, um den Motor vor Schaden oder möglichem Feuer zu bewahren. Denken Sie daran, dass sich bei Inbetriebnahme des Startmechanismus bei motorbetriebenen Maschinen auch das Schneidwerkzeug in Betrieb setzt.
- Achten Sie darauf, dass alle Abdeckungen und Abweiser an ihrem Platz und in gutem Betriebszustand sind.
- Ändern Sie nicht die Reglereinstellung des Motors; die Drehzahl regelt die sichere maximale Arbeitsgeschwindigkeit und schützt den Motor und alle sich drehenden Teile vor Schaden durch übermäßige Geschwindigkeit. Wenden Sie sich bei Problemen an den Kundendienst.
- Transportieren Sie die Maschine nicht bei laufendem Motor.
- Schalten Sie den Motor aus, sobald Sie den Arbeitsplatz verlassen und ziehen Sie den Netzstecker.
- Kippen Sie die Maschine nicht bei laufendem Motor.

- Vermeiden Sie eine abnormale Körperhaltung und behalten Sie immer das Gleichgewicht, um jederzeit einen sicheren Stand zu haben.
- Stoppen Sie die Maschine und ziehen Sie den Netzstecker. Stellen Sie sicher, dass alle beweglichen Teile vollständig zum Stillstand gekommen sind:
 - immer dann, wenn Sie die Maschine unbeaufsichtigt lassen,
 - vor dem Beseitigen einer Verstopfung oder Säuberung verstopfter Kanäle,
 - vor der Überprüfung, Reinigung oder sonstigen Arbeiten an der Maschine.

2.7 SICHERHEITSHINWEISE WARTUNG UND LAGERUNG

- Überprüfen Sie das Gerät auf Fehler oder Schäden. Falls beschädigt, lassen Sie das Elektrogerät vor dem Gebrauch durch einen Fachmann reparieren.
- Ist die Maschine zwecks Wartung, Lagerung oder Austausch eines Zubehörs ausgeschaltet, stellen Sie sicher, dass der Netzstecker vom Stromnetz getrennt ist. Stellen Sie sicher, dass alle beweglichen Teile stillstehen und falls es einen Schlüssel gibt, dieser abgezogen ist. Lassen Sie die Maschine vor Wartung, Verstellung usw. abkühlen.
- Bei Wartung des Schneidwerkzeugs ist zu berücksichtigen, dass dieses durch den Startmechanismus immer noch laufen kann, selbst wenn der Motor durch die Verriegelung der Abdeckung nicht läuft. Versuchen Sie niemals, die Verriegelungsfunktion der Schutzeinrichtung zu umgehen.
- Ersetzen Sie abgenutzte und beschädigte Einzelteile satzweise, um Unwuchten zu vermeiden.

2.8 ZUSÄTZLICHE SICHERHEITSAUFWISUNGEN FÜR GERÄTE MIT AUFFANGBEHÄLTER

- Den Häcksler vor dem Anbringen oder Entfernen des Auffangbehälters ausschalten.

2.9 RESTRISIKEN

- Auch bei bestimmungsgemäßer Verwendung können trotz Einhaltung aller einschlägigen Sicherheitsbestimmungen aufgrund der durch den Verwendungszweck bestimmten Konstruktion noch Restrisiken bestehen. Restrisiken können minimiert werden, wenn die Sicherheitshinweise und die bestimmungsgemäße Verwendung, sowie die Betriebsanleitung insgesamt beachtet werden.
- Rücksichtnahme und Vorsicht verringern das Risiko von Personenverletzungen und Beschädigungen:
- Verletzungsgefahr der Finger und Hände, wenn Sie mit der Hand durch eine Öffnung greifen und an das Messerwerk gelangen.
- Verletzungsgefahr der Finger und Hände bei Montage- und Reinigungsarbeiten am Messerwerk.
- Verletzung durch weggeschleudertes Häckselgut im Bereich des Trichters.
- Gefährdung durch Strom, bei Verwendung nicht ordnungsgemäßer Elektro-Anschlussleitungen.
- Berührung spannungsführender Teile bei geöffneten elektrischen Bauteilen.
- Beeinträchtigung des Gehörs bei länger andauernden Arbeiten ohne Gehörschutz.
- Des Weiteren können trotz aller getroffener Vorkehrungen nicht offensichtliche Restrisiken bestehen.

3.0 BESTIMMUNGSGEMÄßE VERWENDUNG

Der Häcksler ist zum kompostgerechten Zerkleinern von faserigen und hölzernen Gartenabfällen bestimmt.

Verwenden Sie das Produkt nur für seinen vorgeschriebenen Zweck. Für entstandene Schäden aufgrund einer nicht bestimmungsgemäßen Verwendung übernimmt der Hersteller keine Haftung. Jegliche Modifikation am Produkt kann die Sicherheit negativ beeinflussen, Gefahren verursachen und führt zum Erlöschen der Gewährleistung.

Nur für den Hausgebrauch und nicht für gewerbliche Nutzung.

4.0 AUSPACKHINWEISE

Öffnen Sie den Karton und nehmen Sie das Produkt heraus. Prüfen Sie das Produkt nach dem Auspacken auf Vollständigkeit oder Beschädigungen. Spätere Reklamationen können nicht akzeptiert werden.

4.1 ABBILDUNG DES PRODUKTES

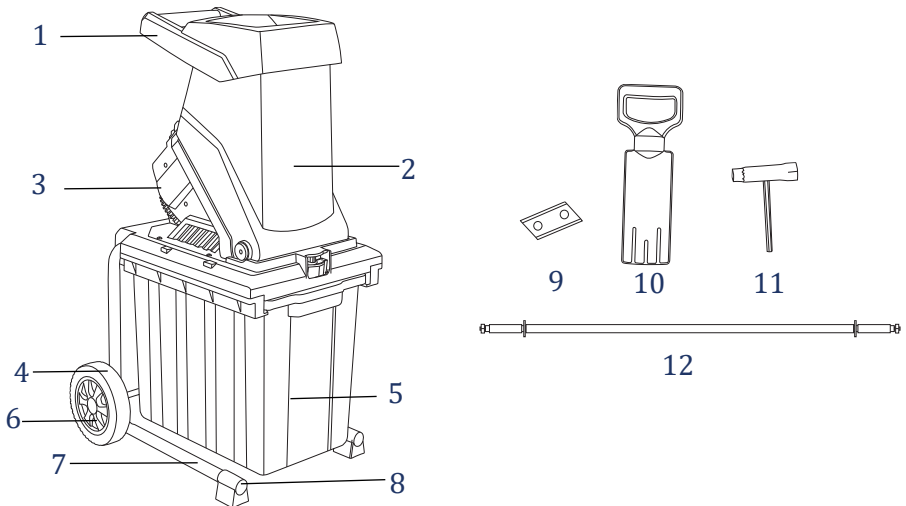

1	Einfülltrichter
2	Hauptgehäuse
3	Hintergehäuse
4	Rad
5	Auffangbehälter
6	Radkappe

7	Gestell
8	Standfuss
9	Ersatzklinge
10	Schieber
11	Schrauber
12	Radstange

5.0 VOR INBETRIEBNAHME

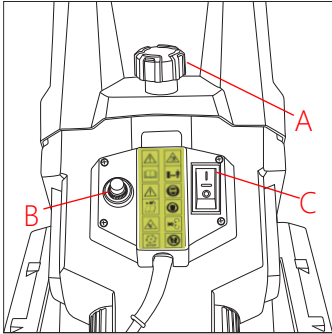

- A) Geräteverschlusschraube
- B) Sicherheitsschalter
- C) Ein-/ Aus-Schalter

5.1 ZUSAMMENBAU GESTELL

- Schieben Sie das Gestell in das Motorgehäuse und befestigen Sie es mit den 2 Schrauben ST5 x 20 (5)
- **ACHTUNG!** Der Motor läuft nicht, wenn die Gehäuseverschlusschraube (A) nach dem Zusammenbau nicht im Sicherheitsschalter sitzt. Bitte sorgfältig prüfen und sicherstellen, dass das Gehäuse geschlossen ist.

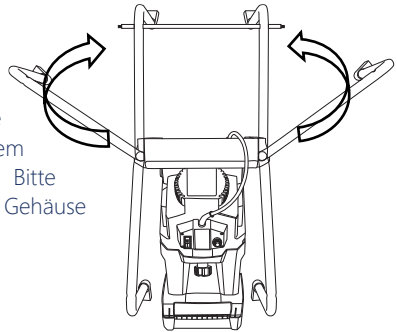

5.2 ZUSAMMENBAU RÄDER

- Montieren Sie die Achse am Rahmen
- Bringen Sie die Unterlegscheiben auf beiden Seiten der Achse an
- Schieben Sie die Räder auf die Achse und befestigen Sie die Räder mit einem Splint
- Befestigen Sie anschließend die Radkappen

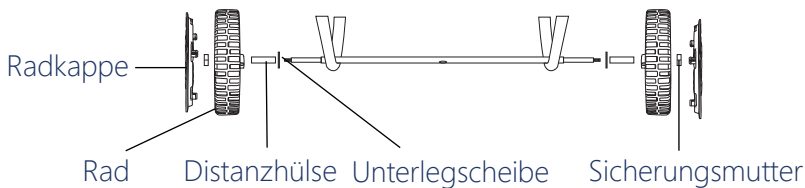

5.3 AUFFANGBEHÄLTER

- Den Auffangbehälter in das Untergestell schieben, nachdem der Sicherungsgriff nach oben gezogen wurde.
- Beim Loslassen des Sicherheitsgriffs wird der Sammelbehälter automatisch verriegelt.
- Zum Entnehmen drücken Sie den Sicherheitsgriff hoch und schieben Sie dann den Sammelbehälter aus dem Untergestell heraus

6.0 INBETRIEBNAHME

HINWEIS: Stets die richtige Netzspannung verwenden!

Die Netzspannung muss mit der Angabe auf dem Typenschild des Geräts übereinstimmen. Die Maschine sollte über eine Fehlerstrom-Schutzeinrichtung (RCD) mit einem Auslösestrom von höchstens 30 mA versorgt werden. Ein Verlängerungskabel mit zu geringem Querschnitt führt zu einer deutlichen Reduzierung der Leistungsfähigkeit des Geräts. Bei Kabeln mit einer Länge bis 25 m ist ein Querschnitt von mindestens 3 x 1,5 mm² erforderlich, bei Kabeln mit einer Länge von mehr als 25 m muss der Querschnitt mindestens 2,5 mm² betragen.

ACHTUNG! Die elektrische AC-Hauptversorgung könnte Spannungsabfall erfahren, wenn das Gerät gestartet wird. Dies kann andere Geräte beeinflussen. Wenn nötig, können Sie mehr Informationen von Ihrem lokalen Versorgungsfachmann bekommen.

6.1 EIN-/ AUS-SCHALTER

- Zum Einschalten des Häckslers drücken Sie den Ein-/Aus-Schalter (C) auf Stellung „I“.
- Zum Ausschalten drücken Sie den Ein-/Aus-Schalter (C) auf Stellung „0“.

HINWEIS: Das Gerät verfügt über einen Sicherheitsschalter, der verhindert, dass das Gerät nach einer Stromunterbrechung unbeabsichtigt wieder anläuft.

Tragen bzw. bewegen Sie die Maschine niemals mit Ihrem Finger am Ein-/Ausschalter. Vergewissern Sie sich, dass die Maschine ausgeschaltet ist, wenn Sie den Stecker in die Steckdose stecken.

Warten Sie, bis der Häcksler seine Arbeitsgeschwindigkeit erreicht hat, bevor Sie Material einführen.

6.2 SCHNELLSTOPP

Der Elektromotor ist mit einer Sicherheitsbremse ausgestattet und stoppt innerhalb von 5 Sekunden nach dem Abschalten. Als Folge stoppt auch die Drehbewegung der Messer.

6.3 MOTORSCHUTZ

Eine Überlastung (wenn z. B. die Messer blockiert sind oder das Schnittgut zu dick ist) führt nach ein paar Sekunden zum Stillstand des Geräts. Zum Schutz des Motors vor Beschädigung schaltet der Motorschutzschalter die Stromzufuhr automatisch ab.

Warten Sie mindestens 1 Minute, bevor Sie den Häcksler wieder neu starten, drücken Sie hierzu den Ein-/Aus-Schalter (C).

Gehen Sie folgendermaßen vor, und prüfen Sie den Einfülltrichter, wenn der Motorschutz ausgelöst hat:

WARNUNG! Tragen Sie stets Schutzhandschuhe!

- Ziehen Sie den Netzstecker.
- Schrauben Sie die Gehäuseverschlusschraube (A) ab und klappen Sie das Hauptgehäuse auf.
- Reinigen Sie den Schneide- und Auswurfbereich. Entfernen Sie Zweige oder Gegenstände, welche die Messer blockieren könnten.
- Klappen Sie das Hauptgehäuse zu und schrauben Sie die Gehäuseverschlusschraube (A) fest.
- Drücken Sie den Ein-/Aus-Schalter (C) zum Neustart.

6.4 SICHERHEITSSCHALTER

Der Häcksler ist am Verschluss zwischen Hauptgehäuse und Motorgehäuse mit einem Sicherheitsschalter (B) ausgestattet.

Wenn das Hauptgehäuse nicht einwandfrei sitzt und am Motorgehäuse befestigt ist, wird der Sicherheitsschalter (B) ausgelöst und der Motor bleibt stehen. Gehen Sie in diesem Fall wie folgt vor:

- Öffnen Sie das Hauptgehäuse wie oben beschrieben.
- Reinigen Sie sorgfältig den Schneide- und Auswurfbereich und entfernen Sie Gegenstände, welche die Messer blockieren könnten.
- Klappen Sie das Hauptgehäuse sorgfältig zu und schrauben Sie die Gehäuseverschlusschraube (A) fest.
- **ACHTUNG!** Bevor Sie die Gehäuseverschlusschraube (A) lösen, IMMER zuerst das Gerät am Ein-/Aus-Schalter (C) ausschalten und den Netzstecker ziehen.

6.5 BEDIENUNG

ACHTUNG! Überprüfen Sie, ob der Einfülltrichter leer ist, bevor Sie die Maschine starten.

- Halten Sie Ihr Gesicht und Körper von der Einwurfoffnung fern.
- Achten Sie darauf, dass Sie nicht mit Ihren Händen, anderen Körperteilen oder Kleidung in die Einfüllkammer, den Auswurfsschlitz oder in die Nähe von anderen beweglichen Teilen kommen.
- Stehen Sie niemals auf einer höheren Fläche als der Häcksler, wenn Sie das Material in die Einfüllöffnung geben.
- Stehen Sie außerhalb der Auswurfzone, wenn Sie die Maschine betreiben.
- Das gehäckselte Material immer aus der Auswurfzone entfernen, bevor es sich stapelt. So vermeiden Sie, dass das gehäckselte Material durch Rückschlag wieder durch den Einfülltrichter geschleudert wird und zu Unfällen führen kann.
- Ist der Häcksler verstopft, schalten Sie ihn zuerst aus, ziehen Sie den Netzstecker aus der Netzsteckdose und warten Sie den kompletten Stillstand der Maschine ab, bevor Sie die Verstopfung entfernen. Halten Sie den Ein-/Aus-Schalter (C) sauber und frei von Fremdkörpern.
- Füllen Sie das zu häckselnde Material auf der linken Seite in die Einfüllöffnung (Rechtslauf der Messer). Das Material wird von den Messern automatisch eingezogen.
- **ACHTUNG!** Längeres Material, das aus dem Gerät hervorsteht, könnte zurückschnellen, wenn es von den Messern eingezogen wird! Sicherheitsabstand einhalten!
- Füllen Sie nur so viel Material ein, dass der Trichter nicht verstopft.
- Häckseln Sie welke und feuchte Gartenabfälle immer abwechselnd mit Zweigen, dadurch verhindern Sie, dass die Messer blockieren.
- Füllen Sie keine weichen Abfälle wie Küchenabfälle in den Häcksler, sondern kompostieren Sie diese direkt.
- Stark verästeltetes Zweigwerk mit Laub muss zuerst komplett fertig gehäckselst werden, bevor neues Material eingefüllt wird.
- Achten Sie darauf, dass das Häckselgut frei aus dem Auswurfschacht fallen kann. Andernfalls besteht Verstopfungsgefahr!
- Die Lüftungsschlitze dürfen nicht vom Auffangsack oder von Häckselgut verdeckt werden.

6.6 BENUTZUNG DES SCHIEBERS

Kleinere Gegenstände können mit Hilfe des mitgelieferten Schiebers besser in den Häcksler eingeführt werden. Warten Sie immer, bis das eingefüllte Material vollständig gehäckselst wurde, bevor Sie eine neue Ladung einführen.

ACHTUNG: Das Gerät niemals ohne den Einfülltrichter benutzen!

Tipps:

- Schweres, hartes Material oder Äste führen bei ununterbrochenem Schneiden zur Blockierung der Messer. Diesem Problem können Sie dadurch entgegenwirken, dass Sie das Material mit der Hand etwas herausziehen. So können Sie dazu beitragen, dass der Motor weiterläuft, statt auf die Auslösung des Motorschutzes zu warten.
- Weiches Material wie Laub, Stiele oder Halme können die Einfüllöffnung blockieren. Füllen Sie weiches Material mit Hilfe des mitgelieferten Schiebers ein.
- Füllen Sie das zu häckselnde Material immer von der linken Seite in die Einfüllöffnung.
- Prüfen Sie das zu häckselnde Material sorgfältig. Vergewissern Sie sich, dass keine Steine oder Nägel enthalten sind, da der Häcksler sonst schwer beschädigt werden könnte.
- Achten Sie auf Vibrationen. Starke Vibrationen werden durch beschädigte oder verschlissene Messer hervorgerufen. Erneuern Sie gegebenenfalls die Messer.

7.0 WARTUNGS- UND PFLEGEHINWEISE

- **WARNUNG!** Stellen Sie sicher, dass der Häcksler ausgeschaltet und vom Stromnetz getrennt ist. Warten Sie, bis alle beweglichen Teile vollständig zum Stillstand gekommen sind und das Gerät abgekühlt ist, bevor Sie Reinigungs- und Wartungsarbeiten durchführen.
- Prüfen Sie alle Teile auf Abnutzungserscheinungen. Bei Feststellungen von Mängeln, das Produkt nicht weiterverwenden.
- Lassen Sie Teile nur gegen Original-Ersatzteile von einem Fachmann austauschen, gemäß den Vorgaben des Herstellers.
- Lassen Sie das Gerät von qualifizierten Servicetechnikern inspizieren und warten. Versuchen Sie nicht, das Gerät selbst zu reparieren, es sei denn, Sie besitzen eine entsprechende Qualifikation.
- **WARNUNG!** Verletzungsgefahr durch bewegliche gefährliche Teile!
- Tragen Sie zum Reinigen der Schneidmesser stets feste Schutzhandschuhe.
- Das Gerät darf aus Gründen der elektrischen Sicherheit nicht mit Flüssigkeiten behandelt oder gar darin eingetaucht werden.
- Reinigen Sie den Häcksler direkt nach jedem Gebrauch. Lassen Sie gehäckseltes Material nicht auf den Flächen des Häckslers antrocknen und aushärten. Dies wirkt sich unmittelbar in negativer Weise auf die Häckselleistung aus.
- Halten Sie die Lüftungsschlitze sauber und frei von Staub.
- Ölen Sie die Messer nach jedem 4. oder 5. Gebrauch, mit geeignetem Öl.
- Bürsten Sie Verschmutzungen und Pflanzenrückstände ab. Wischen Sie die Außenseiten des Häckslers mit einem angefeuchteten Tuch sauber.
- Verwenden Sie niemals Reinigungs- oder Lösungsmittel. Sie könnten dem Gerät irreparable Schäden zufügen. Die Kunststoffteile können von Chemikalien angegriffen werden.
- Durch mangelnde Pflege und Wartung kann das Gerät Schaden nehmen. Gefährliche Situationen können entstehen.
- Eine regelmäßige Wartung trägt zur Sicherheit des Produkts bei und erhöht die Lebensdauer.

7.1 SCHNEIDMESSER AUSWECHSELN

HINWEIS: Wenn die vorhandenen Messer stumpf sind, können diese einmalig um 180° gedreht und wiederverwendet werden.

Wenn die Messer ausgewechselt werden müssen, muss dies immer paarweise geschehen. Öffnen Sie dazu das Gerät, und blockieren Sie die Messerscheibe mit einem Schraubendreher. Mit einem Inbusschlüssel die Schrauben herausdrehen. Die Neuen Messer in umgekehrter Reihenfolge wieder montieren.

Ersatzteilbestellung:

- Typ des Gerätes
- Artikelnummer des Gerätes

Schneidewerkzeuge (Messer)	HY660101
----------------------------	----------

7.2 LAGERUNG

Um das Gerät vor Korrosion bei einer Lagerung während längerer Lagerzeiten zu schützen, behandeln Sie das Schneidmesser mit geeignetem Öl.

Stellen Sie sicher, dass das Gerät sorgfältig gereinigt wurde, bevor er an einem sauberen, trockenen Ort außerhalb der Reichweite von Kindern gelagert wird.

7.3 REPARATURDIENST

ACHTUNG! Elektrische Reparaturarbeiten dürfen nur von einem Elektrofachmann bzw. einer Kundendienstwerkstatt durchgeführt werden!

8.0 FEHLERBESEITIGUNG

PROBLEM	URSACHE	ABHILFE
Der Motor läuft nicht.	Sicherheitsverriegelung	Die Verschlusschraube gut festziehen.
	Stromausfall	Prüfen Sie das Stromversorgungskabel, den Stecker und die Sicherung im Haus.
Das Material wird nicht eingezogen.	Das Material staut sich im Fülltrichter.	Den Häcksler ausschalten. Ziehen Sie das Material aus dem Fülltrichter. Den Häcksler wieder einschalten und jetzt dicke Äste so einführen, dass das Messer nicht sofort in die vorherigen Einschnitte erneut eingreift.
	Das Häckselmaterial ist zu weich.	Holz einführen oder getrocknete Zweige häckseln.
	Das Schneidmesser ist blockiert.	Die Handschraube losdrehen, den Häcksler öffnen und das Material entfernen, welches die Blockierung verursacht.

9.0 TECHNISCHE DATEN

Artikelnummer	100058
Modell	DBHC001
Nennleistung	2500 W (P40)
Nennspannung	230~240 V, 50 Hz
Leerlaufdrehzahl	4050 U/min
Maximale Astdicke	40 mm
Auffangbehälter	50 Liter
Schalldruckpegel	95.7 K=3 dB(A)
Garantierter Schalleistungspegel	111 dB(A)
Gemessener Schalleistungspegel	108.3 K=2.64 dB(A)

Gewicht	14.1 Kg
---------	---------

9.1 INFORMATIONEN ZUR LÄRMVERMINDERUNG

Tragen Sie Gehörschutz!

Eine gewisse Lärmbelastung durch dieses Gerät ist nicht vermeidbar. Verlegen Sie lärmintensive Arbeiten auf zugelassene und dafür bestimmte Zeiten. Halten Sie sich ggf. an Ruhezeiten und beschränken sie die Arbeitsdauer auf das Notwendigste. Zu ihrem persönlichen Schutz und Schutz in der Nähe befindlicher Personen ist ein geeigneter Gehörschutz zu tragen.

10.0 ENTSORGUNG

Am Ende der langen Lebensdauer Ihres Artikels führen Sie bitte die wertvollen Rohstoffe einer fachgerechten Entsorgung zu, so dass ein ordnungsgemäßes Recycling stattfinden kann. Sollten Sie sich nicht sicher sein, wie Sie am besten vorgehen, helfen die örtlichen Entsorgungsbetriebe oder Wertstoffhöfe gerne weiter.

KORREKTE ENTSORGUNG DIESES PRODUKTS

Entsorgen Sie elektronische Geräte nie über den Hausmüll!

Das nebenstehende Symbol einer durchgestrichenen Mülltonne auf Rädern zeigt an, dass dieses Gerät der Richtlinie 2012/19/EU unterliegt.

Diese Richtlinie besagt, dass Sie dieses Gerät am Ende seiner Nutzungszeit nicht mit dem normalen Haushaltsmüll entsorgen dürfen, sondern in speziell eingerichteten Sammelstellen, Wertstoffhöfen oder Entsorgungsbetrieben abgeben müssen.

Diese Entsorgung ist für Sie kostenfrei. Schonen Sie die Umwelt und entsorgen Sie fachgerecht. Bitte entnehmen Sie vor der Rückgabe Batterien oder Akkumulatoren, die nicht vom Altgerät umschlossen sind, sowie Lampen, die zerstörungsfrei entnommen werden können und führen diese einer separaten Sammlung zu.

Für den deutschen Markt gilt:

Beim Kauf eines Neugerätes haben Sie das Recht, das entsprechende Altgerät an Ihren Händler zurückzugeben. Händler von Elektro- und Elektronikgeräten mit einer Verkaufsfläche von mindestens 400 qm sowie Lebensmittelhändler mit einer Verkaufsfläche von mindestens 800 qm, die regelmäßig Elektro- und Elektronikgeräte verkaufen, sind außerdem verpflichtet, Altgeräte unentgeltlich zurückzunehmen, auch ohne, dass ein Neugerät gekauft wird, wenn die Altgeräte in keiner Abmessung größer sind als 25 cm.

Sie können Ihre Altgeräte auch an DEUBA zurücksenden. Kontaktieren Sie für weitere Informationen der Rücknahmemöglichkeiten unseren Kundenservice.

Weitere Möglichkeiten zur Entsorgung des ausgedienten Produkts erfahren Sie bei Ihrer Gemeinde- oder Stadtverwaltung



INSTRUCTIONS

Dear Customer,

Thank you for choosing our product. You have made the right choice by purchasing one of our brand products. Our products are regularly inspected to ensure that they meet the desired high quality standards and, of course, always comply with the stringent requirements of the European Union.

TABLE OF CONTENTS

1.0 SYMBOLS.....	17
2.0 SAFETY INSTRUCTIONS.....	18
2.1 GENERAL SAFETY INSTRUCTIONS FOR USE.....	18
2.2 SAFETY INSTRUCTIONS FOR WORK AREA.....	19
2.3 GENERAL SAFETY INFORMATION – ELECTRICAL SYSTEM.....	19
2.4 USE AND MAINTENANCE OF ELECTRICAL ITEMS.....	19
2.5 SAFETY INFORMATION FOR FIRST USE.....	20
2.6 SAFETY INSTRUCTIONS FOR OPERATION.....	20
2.7 SAFETY INSTRUCTIONS FOR MAINTENANCE AND STORAGE.....	21
2.8 ADDITIONAL SAFETY INSTRUCTIONS FOR APPLIANCES WITH COLLECTION BOX.....	21
2.9 RESIDUAL RISKS.....	22
3.0 INTENDED USE.....	22
4.0 UNPACKING INFORMATION.....	22
4.1 PRODUCT DIAGRAM.....	22
5.0 BEFORE USING THE APPLIANCE FOR THE FIRST TIME.....	23
5.1 FRAME ASSEMBLY.....	23
5.2 WHEEL ASSEMBLY.....	23
5.3 COLLECTION BOX.....	24
6.0 USING THE APPLIANCE FOR THE FIRST TIME.....	24
6.1 ON/OFF SWITCH.....	24
6.2 QUICK STOP.....	24
6.3 MOTOR PROTECTION.....	24
6.4 SAFETY SWITCH.....	24
6.5 OPERATION.....	25
6.6 USE OF THE PUSHER.....	25
7.0 MAINTENANCE AND CARE INSTRUCTIONS.....	26
7.1 REPLACING THE CUTTING BLADES.....	26
7.2 STORAGE.....	26
7.3 REPAIR SERVICE.....	26
8.0 TROUBLESHOOTING.....	27
9.0 TECHNICAL DATA.....	27
9.1 NOISE REDUCTION INFORMATION.....	27
10.0 DISPOSAL.....	27

1.0 SYMBOLS



READ THE USER INSTRUCTIONS. IMPORTANT INFORMATION. KEEP IN A SAFE PLACE FOR FUTURE USE!

Please read these instructions carefully and thoroughly before using the product for the first time. Keep these instructions for future reference. Should you pass the product on in future, ensure that you also include these instructions.



WARNING! POTENTIAL DANGER!

Observe the safety information and set-up instructions to avoid any risk of injury or damage to the product.



RISK OF SUFFOCATION!

Keep small parts and packaging material out of the reach of children!



ATTENTION!

The device is not a toy and should not be handled by children.



PRODUCT MODIFICATION

Never make modifications to the product! Modifications will invalidate the warranty and may make the product unsafe or, in the worst-case scenario, dangerous.



WEAR PROTECTIVE GLOVES!

Wear protective gloves when using the appliance.



WEAR HEARING AND EYE PROTECTION!

Wear hearing and eye protection when using the product.



OBSERVE OPERATING INSTRUCTIONS!

Read the operating instructions carefully before using the appliance and follow the safety instructions.



CAUTION: RISK OF INJURY!

Objects can be ejected in different directions. Keep your distance! Keep children, uninvolved individuals and animals away from the work area.



DISCONNECT FROM THE MAINS IN THE EVENT OF MALFUNCTION!

In the event of a malfunction, switch off the appliance immediately, disconnect it from the mains and follow the information given in the operating instructions.



CAUTION: RISK OF INJURY FROM ROTATING BLADES!

Keep hands and feet away from openings while the machine is running.



CAUTION: DANGER OF INJURY DUE TO PARTS CONTINUING TO TURN!

The blades will briefly continue to rotate when the machine is switched off: always wait until all parts have come to a complete stop.



DO NOT EXPOSE THE DEVICE TO RAIN OR OTHER FORMS OF MOISTURE!



DO NOT USE AS A STEP.



GUARANTEED SOUND POWER LEVEL



MAX. CUTTING CAPACITY Ø 40 MM

Keep hands and feet away from openings while the machine is running.



WARNING – ELECTRIC VOLTAGE!

Danger of death and risk of harm to health due to electric voltage.



WARNING – FIRE HAZARD!

Risk of fire and burning.



WARNING – HOT SURFACES!

Risk of a hot surface causing burns!



DECLARATION OF CONFORMITY

This product conforms to the requirements of the applicable European and national regulations. Corresponding declarations and documents are available from the manufacturer.



PROTECTION CLASS II APPLIANCE

Reinforced double insulation

INFORMATION ON THE PRODUCT

Do not remove any safety signs or information from the product. Keep the stickers and labels in a readable condition.

2.0 SAFETY INSTRUCTIONS

2.1 GENERAL SAFETY INSTRUCTIONS FOR USE

- Be sure to disconnect the power supply before dismantling/reassembling or adjusting the product.
- Do not remove any safety signs or information from the appliance. Keep the stickers and labels in a readable condition.
- To avoid danger in the event of damage to the appliance, please contact our Customer Service team or send the appliance to one of our authorised service centres for repair. Do not attempt to replace parts without our authorisation.

- This appliance is not intended for use by people (including children) with reduced physical, sensory or mental capabilities or a lack of experience and/or knowledge, unless they are supervised by a person responsible for their safety or who has received instructions from them on how to use the appliance. Children should be supervised to ensure that they do not play with the appliance. Do not allow cleaning and maintenance activities to be carried out by children.

2.2 SAFETY INSTRUCTIONS FOR WORK AREA

- **IMPORTANT!** Do not operate the machine on paved surfaces or gravel where ejected material could cause injury.
- Always keep the work area clean, tidy and well lit.
- Do not use any electrical appliances in potentially explosive environments e.g. in the presence of flammable liquids, gases or dust. Electrical appliances produce sparks that can ignite dust or exhaust fumes.
- When working with the appliance, other people, especially children, must always keep a safe distance. If distracted by others, you may lose control of the appliance.
- Only use the shredder in places that are protected from water. Never use the appliance outdoors when it is raining.
- Leave enough space around the shredder. Place it on a firm and level surface and not too close to walls.

2.3 GENERAL SAFETY INFORMATION – ELECTRICAL SYSTEM

- The plug of the electrical appliance must be compatible with the socket. Never change the plug. Do not use adapter plugs with earthed electrical appliances. Original plugs and matching sockets reduce the risk of electric shock.
- Use the cable only for its intended purpose. Never use the cable to carry, pull or unplug the electrical appliance. Keep the cable away from heat, oil, sharp edges and moving parts. Damaged or twisted cables increase the risk of electric shock.
- When operating an electrical appliance outdoors, use an extension cord that is suitable for outdoor use.
- If operating an electrical appliance in a damp environment is unavoidable, use a residual current circuit breaker for personal protection purposes.
- The product requires a power supply of 230 – 240 V ~ 50 Hz. Please check that the appropriate power supply is available before use.
- If the power cord of the appliance is defective, return the appliance to our customer service department or have it replaced by a qualified electrician. Damaged cables and plugs must only be repaired by a qualified professional.
- To prevent damage to the cable, make sure it can't be tripped over or crushed.

2.4 USE AND MAINTENANCE OF ELECTRICAL ITEMS

- Stay alert at all times, and always pay attention to what you are doing while operating an electrical appliance. Do not use electrical equipment when you are tired or under the influence of drugs, alcohol or medication.
- Avoid unintentional startup. Ensure that the switch is off before plugging in the mains plug. Carrying electrical equipment with your finger on the switch or plugging in electrical equipment while the switch is on can cause accidents.

- Wear appropriate clothing. Do not wear loose clothing or jewellery. Keep hair, clothing and gloves away from moving parts. Loose clothing, jewellery and long hair can get caught in moving parts.
- Wear personal protective equipment. Wearing personal protective equipment, e.g. safety goggles, dust mask, non-slip safety shoes, safety helmet and hearing protection, depending on the type and use of the appliance, reduces the risk of injury.
- Remove any adjustment tools or spanners before switching on the machine. A tool or spanner left in a rotating part of the appliance can cause injury.
- Make sure your posture is appropriate. Stand securely and keep your balance at all times. This gives you better control of the appliance in unexpected situations.

2.5 SAFETY INFORMATION FOR FIRST USE

- Never allow children to use the appliance.
- Never use the machine while people or animals are nearby. Local regulations may restrict the age of the user.
- Wear hearing protection, safety glasses and safety shoes. Wear them during the entire operating time of the machine.
- Do not wear loose hanging clothing or items with hanging ribbons or cords.
- Always wear sturdy shoes and long trousers when operating the machine. Do not operate the machine barefoot or in light sandals.
- Only use the machine outdoors in an open space (not close to a wall or other solid structures) and on a firm, level surface.
- Do not use the machine on a paved, gravelled surface where ejected material could cause injury.
- Before putting the machine into operation, check that all screws, nuts, bolts and other fixings are tight and that covers and protective guards are in place. Replace any labels that are damaged or unreadable.
- Always check the connection and extension cables for signs of damage or ageing before use. If the cable is damaged during use, it must be disconnected from the mains supply immediately. **DO NOT TOUCH THE CABLE UNTIL IT IS DISCONNECTED FROM THE MAINS.** Do not use the machine if the cable is damaged or worn.

2.6 SAFETY INSTRUCTIONS FOR OPERATION

- **CAUTION!** This appliance has rotating blades.
- **CAUTION!** The blades do not stop immediately after switching off!
- **IMPORTANT!** The hopper must be fully assembled and securely seated before use.
- **IMPORTANT!** Before starting up, check that all screws, nuts, bolts and other fixings, and in particular protective fixtures, are properly secured.
- Make sure that the hopper is empty before starting the machine.
- Keep your head and body away from the intake opening.
- Make sure you keep your hands, other parts of your body and clothing out of the intake opening, discharge chute and away from any other moving parts.
- Always make sure you keep your balance and a firm footing.
- Do not stretch forward. Never stand higher than the machine when feeding in material.
- Always stay outside the ejection zone when starting up the machine.
- When feeding in material, pay particular attention that this doesn't contain metal, stones, bottles, tins or other foreign objects.

- If foreign objects get into the cutting tool, the machine makes unusual noises or vibrates unusually, switch off the motor immediately, let the machine come to a standstill and disconnect the mains plug:
 - Check the machine for damage.
 - Check all parts are secured properly and tighten if necessary.
 - Have any damaged parts replaced or repaired; the parts must be of equivalent quality.
- Do not allow processed material to accumulate inside the ejection area; this could prevent proper ejection and cause material to kick back through the intake opening.
- If the machine's intake opening or discharge chute becomes clogged, switch off the motor and disconnect the power plug before clearing any material left in the intake opening or discharge chute. Make sure that the motor is kept free of debris and other material build-up to protect the motor from damage and possible fire. Be aware that when the starting mechanism is engaged on power-driven appliances, the cutting tool also starts operating.
- Make sure that all covers and deflectors are in place and in good working order.
- Do not change the motor's governor setting; this regulates the safe maximum operating speed and protects the motor and all rotating parts from damage due to excessive speed. If you have any problems, contact the customer service department.
- Do not transport the machine with the motor running.
- Switch off the motor when you leave the work area and pull out the mains plug.
- Do not tip the machine when the motor is running.
- Make sure your posture is appropriate and always keep your balance to ensure a secure footing at all times.
- Stop the machine and disconnect the mains plug. Make sure that all moving parts have come to a complete stop:
 - whenever you leave the machine unattended,
 - before clearing a blockage or cleaning clogged channels,
 - before checking, cleaning or otherwise working on the machine.

2.7 SAFETY INSTRUCTIONS FOR MAINTENANCE AND STORAGE

- Check the appliance for faults and damage. If the electrical appliance is damaged, have it repaired by a specialist before further use.
- If the machine is switched off for maintenance, storage or replacement of an accessory, make sure that the mains plug is disconnected from the mains. Make sure that all moving parts are stationary and you remove the key if there is one. Let the machine cool down before maintenance, adjustment, etc.
- When servicing the cutting tool, be aware that this can still rotate by means of the starting mechanism even if the motor itself is disabled through the cover interlock. Never attempt to bypass the interlock function of the safety device.
- Replace worn and damaged parts set by set to avoid imbalance.

2.8 ADDITIONAL SAFETY INSTRUCTIONS FOR APPLIANCES WITH COLLECTION BOX

- Switch off the shredder before attaching or removing the collection box.

2.9 RESIDUAL RISKS

- Even when used as intended, there may still be residual risks due to the design determined by the intended use, despite compliance with all relevant safety regulations. Residual risks can be minimised if the safety information and the intended use, as well as the operating instructions as a whole, are observed.
- Consideration and caution reduce the risk of personal injury and damage.
- Risk of injury to fingers and hands if you reach through an opening and touch the blade unit.
- Risk of injury to fingers and hands during assembly and cleaning of the blade unit.
- Risk of injury from ejected shredded material in the hopper area.
- Danger from electricity, if improper electrical connection cables are used.
- Danger from contact with live parts when electrical components are open.
- Risk of hearing loss after prolonged work without wearing hearing protection.
- Non-obvious residual risks may still exist despite taking all precautions.

3.0 INTENDED USE

The shredder is designed for shredding fibrous and wooden garden waste ready for composting. Use the product only for the purpose it is intended for. The manufacturer accepts no liability for damage caused by improper use. Any modification to the product may negatively impact safety, cause hazards and invalidate the warranty.

Only suitable for domestic use; not for commercial use.

4.0 UNPACKING INFORMATION

Open the box and remove the product. After unpacking, check the product for damage and make sure that it is complete. Subsequent complaints cannot be accepted.

4.1 PRODUCT DIAGRAM

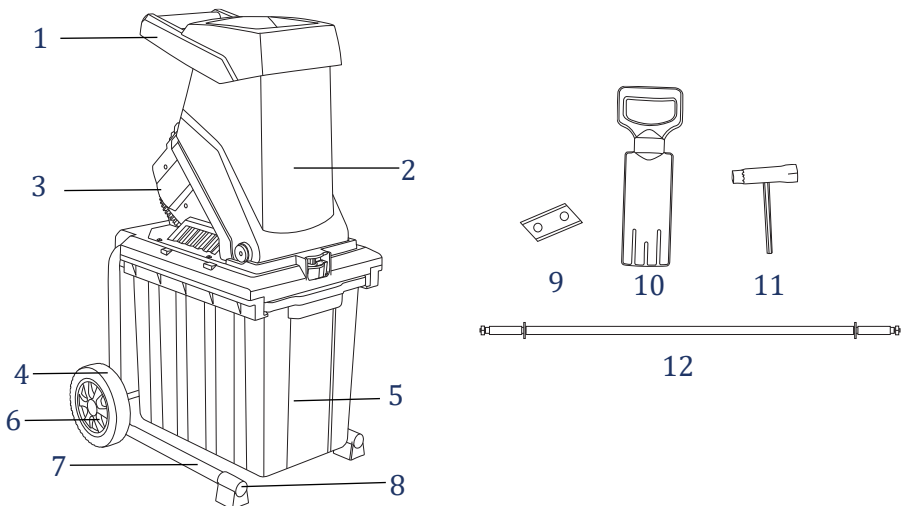

1	Hopper
2	Main housing
3	Rear housing
4	Wheel
5	Collection box
6	Wheel cap

7	Frame
8	Foot
9	Replacement blade
10	Pusher
11	Screwing tool
12	Wheel bar

5.0 BEFORE USING THE APPLIANCE FOR THE FIRST TIME

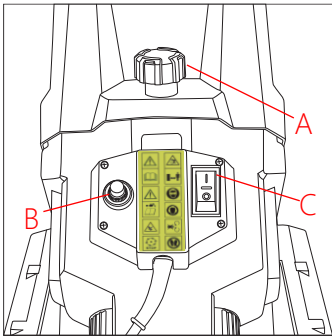

- A) Housing locking screw
- B) Safety switch
- C) On/Off switch

5.1 FRAME ASSEMBLY

- Slide the frame into the motor housing and secure with the two screws ST5 x 20 (5)
- **IMPORTANT!** The motor will not run if the housing locking screw (A) is not seated in the safety switch after assembly. Please check carefully and ensure that the housing is properly closed.

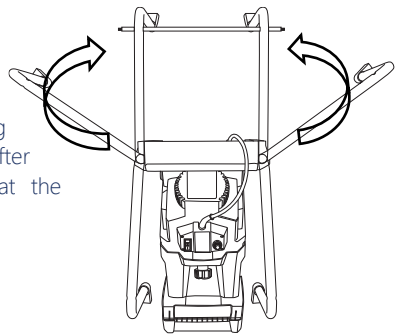

5.2 WHEEL ASSEMBLY

- Mount the axle on the frame
- Attach the washers on both sides of the axle
- Slide the wheels onto the axle and secure them with split pins
- Then attach the wheel caps

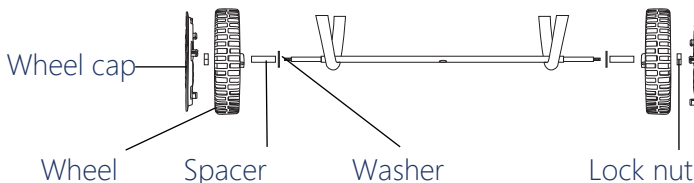

5.3 COLLECTION BOX

- Lift the safety handle up and slide the collection box onto the base frame.
- When you let go of the safety handle, the collection container is automatically locked in place.
- To remove the box, lift up the safety handle again and slide the box out of the base frame.

6.0 USING THE APPLIANCE FOR THE FIRST TIME

NOTE: Always use the correct mains voltage!

The mains voltage must correspond to the specification on the type plate of the unit. The machine should be supplied via a residual current device (RCD) with a tripping current of no more than 30 mA. An extension cable with too small a cross-section leads to a significant reduction in the device's performance. For cables with a length of up to 25 m, a cross-section of at least 3 x 1.5 mm² is required; for cables with a length of more than 25 m, the cross-section must be at least 2.5 mm².

IMPORTANT! The main AC power supply may experience a voltage drop when the appliance is started. This may affect other devices. Contact your local power supply specialist for more information if necessary.

6.1 ON/OFF SWITCH

- To switch on the shredder, press the on/off switch (C) so it is set to '1'.
- To switch off, press the on/off switch (C) so it is set to '0'.

NOTE: The machine is equipped with a safety switch to prevent unintentional restarting after power interruption.

Never carry or move the machine with your finger on the on/off switch. Make sure that the appliance is switched off when you insert the plug into the socket.

Wait until the shredder has reached its working speed before feeding in material.

6.2 QUICK STOP

The electric motor is equipped with a safety brake and stops within 5 seconds of being switched off. As a result, the blades also stop rotating.

6.3 MOTOR PROTECTION

Overloading (e.g. if the blades are blocked or the cutting material is too thick) will cause the appliance to stop after a few seconds. The motor protection switch automatically cuts off the power supply to protect the motor from damage.

Wait at least 1 minute before restarting the shredder by pressing the on/off switch (C).

If the motor protection has been triggered, proceed as follows and check the hopper:

IMPORTANT! Always wear safety gloves!

- Unplug the mains plug.
- Unscrew the housing locking screw (A) and open the main housing.
- Clean the cutting and ejection area. Remove any branches or objects that could block the blades.
- Close the main housing and tighten the housing locking screw (A).
- Press the on/off switch (C) to restart.

6.4 SAFETY SWITCH

The shredder is equipped with a safety switch (B) fitted where the main housing meets the motor housing.

If the main housing is not properly seated and secured to the motor housing, the safety switch (B) will be triggered and the motor will stop. In this case, proceed as follows:

- Open the main housing as described above.
- Clean the cutting and ejection area carefully and remove any objects that could block the blades.
- Carefully close the main housing and tighten the housing locking screw (A).
- **IMPORTANT!** Before loosening the housing locking screw (A), ALWAYS switch off the device using the on/off switch (C) and unplug the mains plug.

6.5 OPERATION

IMPORTANT! Check that the hopper is empty before starting the machine.

- Keep your face and body away from the feed opening.
- Make sure you keep your hands, other parts of your body and clothing out of the feed chamber, discharge chute and away from any other moving parts.
- Never stand on a higher surface than the shredder when feeding the material into the intake opening.
- Stand outside the ejection zone when operating the machine.
- Always remove the shredded material from the ejection zone before it piles up. This prevents shredded material from being propelled back through the hopper and causing accidents.
- If the shredder is blocked, switch it off, unplug the mains plug from the mains socket and wait until the machine has come to a complete stop before removing the blockage. Keep the on/off switch (C) clean and clear of foreign objects.
- Fill the material to be shredded into the feed opening on the left-hand side (clockwise rotation of the blades). The material is automatically drawn in by the blades.
- **WARNING!** Longer material protruding from the machine could spring back when drawn in by the blades! Maintain a safe distance!
- Don't add too much material as this can clog up the hopper.
- Always shred withered and damp garden waste alternately with branches to prevent the blades from jamming.
- Do not feed soft waste such as kitchen waste into the shredder; compost it directly.
- Dense branches with foliage must be completely shredded before new material is fed in.
- Make sure that the shredded material can fall freely out of the ejection chute. Otherwise there is a danger of blockage.
- The ventilation slots must not be covered by the collection bag or shredded material.

6.6 USE OF THE PUSHER

Smaller objects can be better inserted into the shredder with the help of the pusher provided. Always wait until the material has been completely shredded before introducing a new load.

ATTENTION ! Never use the appliance without the hopper!

Tips:

- Heavy, hard material or branches will cause the blades to jam if cutting is continuous. You can counteract this problem by pulling the material out a little by hand. This helps to keep the motor running instead of the motor protection eventually being triggered.
- Soft material such as leaves, stems and stalks can block the intake opening. Push in soft material using the pusher provided.
- Always feed the material to be shredded into the intake opening from the left-hand side.

- Check the material to be shredded carefully. Make sure that it doesn't contain stones or nails, as these could seriously damage the shredder.
- Watch out for vibrations. Strong vibrations are caused by damaged or worn blades. Replace the blades if necessary.

7.0 MAINTENANCE AND CARE INSTRUCTIONS

- **IMPORTANT!** Make sure that the shredder is switched off and disconnected from the power supply. Wait until all moving parts have come to a complete stop and the appliance has cooled down before carrying out cleaning and maintenance work.
- Check all the parts for signs of wear. Do not continue to use the product if you find any defects.
- Parts should only be replaced with original spare parts, and by an expert, in accordance with the manufacturer's specifications.
- Have the appliance inspected and serviced by a qualified service technician. Do not attempt to repair the appliance yourself unless you are suitably qualified.
- **WARNING!** Risk of injury from dangerous moving parts!
- Always wear sturdy protective gloves when cleaning the cutting blades.
- To ensure electrical safety, the appliance must not be treated with or immersed in liquids.
- Clean the shredder directly after every use. Do not allow shredded material to dry and harden on the surfaces of the shredder. This has a direct negative effect on shredding performance.
- Keep the ventilation slots clean and free of dust.
- Oil the blades after every 4th or 5th use with a suitable oil.
- Brush off dirt and plant residues. Wipe the outside of the shredder clean with a damp cloth.
- Never use cleaning agents or solvents. These could cause irreparable damage to the appliance. Plastic parts can be damaged by the use of chemicals.
- A lack of care and maintenance can damage the appliance. Dangerous situations can arise.
- Regular maintenance helps to ensure the safety of the product and increases its service life.

7.1 REPLACING THE CUTTING BLADES

NOTE: If the existing blades are blunt, they can be turned once by 180° and reused.

If the blades need replacing, this must always be done in pairs. To do this, open the appliance and block the blade disc with a screwdriver. Remove the screws with an Allen key. Install the new blades following the above steps in reverse.

Ordering spare parts:

- Appliance type
- Item number of the appliance

Cutters (blades)	HY660101
------------------	----------

7.2 STORAGE

When storing the machine for long periods, treat the blades with a suitable oil to protect against corrosion.

Make sure that the appliance has been carefully cleaned before storing it in a clean, dry place out of the reach of children.

7.3 REPAIR SERVICE

IMPORTANT! Electrical repair work must only be carried out by a qualified electrician or an accredited service centre.

8.0 TROUBLESHOOTING

PROBLEM	CAUSE	SOLUTION
The motor won't run.	Safety lock	Firmly tighten the locking screw.
	No power	Check the power supply cable, plug and fuse.
Material isn't being drawn in.	Material has collected in the hopper.	Switch off the shredder. Pull the material out of the hopper. Switch the shredder back on and feed in thick branches so that the blade doesn't immediately engage with the existing cuts.
	The material being shredded is too soft.	Feed in wood or shred dry branches.
	The cutting blade is blocked.	Loosen the locking screw, open the shredder and remove the material causing the blockage.

9.0 TECHNICAL DATA

Item number	100058
Model	DBHC001
Rated power	2500 W (P40)
Nominal voltage	230 ~ 240 V, 50 Hz
Idle speed	4050 rpm
Maximum branch thickness	40 mm
Collection box	50 litres
Sound pressure level	95.7 K = 3 dB(A)
Guaranteed sound power level	111 dB(A)
Measured sound power level	108.3 K = 2.64 dB(A)
Weight	14.1 kg

9.1 NOISE REDUCTION INFORMATION

Wear ear protection!

A certain amount of noise from this device is unavoidable. Schedule noisy work for approved and appropriate times. Where applicable, adhere to rest periods and limit the duration of work to what is absolutely necessary. Suitable hearing protection must be worn for your personal protection and for that of people close by.

10.0 DISPOSAL

At the end of your item's long service life, please dispose of the valuable raw materials appropriately so that proper recycling can take place. If you are unsure how best to proceed, local waste disposal companies or recycling centres will be happy to help.



DISPOSING OF THIS PRODUCT CORRECTLY

Never dispose of electronic appliances along with household waste!

The adjacent symbol of a crossed-out wheeled bin indicates that this appliance is subject to Directive 2012/19/EU.

This directive states that you must not dispose of this appliance along with normal household waste at the end of its useful life. Instead, you must take it to a specifically set-up collection point, recycling centre or waste disposal company.

This disposal is free of charge for you. Protect the environment and dispose of items properly.

Before returning the appliance, please remove any normal or rechargeable batteries from it (if possible), as well as any light bulbs that can be removed without destroying them, and dispose of these separately.

INSTRUCTIONS

Chère cliente, Cher client,

Nous vous remercions d'avoir choisi notre produit. Vous avez fait le bon choix en achetant l'un des articles de notre marque. Nos produits sont soumis à des contrôles réguliers et répondent naturellement aux exigences strictes de l'Union européenne afin d'offrir le haut niveau de qualité dont nous souhaitons vous faire profiter.

TABLE DES MATIÈRES

1.0 SYMBOLES	30
2.0 CONSIGNES DE SÉCURITÉ	32
2.1 CONSIGNES GÉNÉRALES DE SÉCURITÉ CONCERNANT L'UTILISATION DE L'APPAREIL	32
2.2 SÉCURITÉ CONSIGNES CONCERNANT LE POSTE DE TRAVAIL	32
2.3 CONSIGNES GÉNÉRALES DE SÉCURITÉ CONCERNANT LES COMPOSANTS ÉLECTRIQUES	32
2.4 UTILISATION ET ENTRETIEN DES ÉLÉMENTS ÉLECTRIQUES	33
2.5 CONSIGNES DE SÉCURITÉ SUR LA MISE EN SERVICE	33
2.6 CONSIGNES DE SÉCURITÉ SUR L'UTILISATION	34
2.7 CONSIGNES DE SÉCURITÉ SUR LA MAINTENANCE ET LE STOCKAGE	35
2.8 INSTRUCTIONS DE SÉCURITÉ SUPPLÉMENTAIRES POUR LES APPAREILS AVEC RÉSERVOIR COLLECTEUR	35
2.9 RISQUES RÉSIDUELS	35
3.0 UTILISATION CONFORME À L'USAGE PRÉVU	36
4.0 CONSIGNES DE DÉBALLAGE	36
4.1 ILLUSTRATION DU PRODUIT	36
5.0 AVANT LA MISE EN SERVICE	37
5.1 ASSEMBLAGE DU CHÂSSIS	37
5.2 ASSEMBLAGE DES ROUES	37
5.3 RÉSERVOIR COLLECTEUR	37
6.0 MISE EN SERVICE	38
6.1 INTERRUPTEUR MARCHE/ARRÊT	38
6.2 ARRÊT RAPIDE	38
6.3 PROTECTION DU MOTEUR	38
6.4 INTERRUPTEUR DE SÉCURITÉ	38
6.5 UTILISATION	39
6.6 UTILISATION DU COULISSEAU	39
7.0 CONSIGNES DE MAINTENANCE ET D'ENTRETIEN	40
7.1 REMPLACEMENT DES LAMES DE COUPE	40
7.2 STOCKAGE	41
7.3 SERVICE DE RÉPARATION	41
8.0 RÉSOLUTION DES PANNES	41
9.0 CARACTÉRISTIQUES TECHNIQUES	41
9.1 INFORMATIONS SUR LA RÉDUCTION DU BRUIT	42
10.0 MISE AU REBUT	42

1.0 SYMBOLES



VEUILLEZ LIRE LA NOTICE D'UTILISATION. IMPORTANTES. CONSERVEZ-LA POUR TOUTE UTILISATION ULTÉRIEURE !

Veillez lire la notice attentivement et dans son intégralité avant la première utilisation. Conservez-la afin de pouvoir vous y reporter par la suite. Si vous deviez un jour transmettre le produit à une autre personne, veillez à lui donner également la notice.



ATTENTION ! DANGER POTENTIEL !

Respectez les consignes de sécurité et la notice de montage afin d'éviter tout risque de blessures ou d'endommagements du produit.



RISQUE D'ASPHYXIE !

Conservez les petites pièces et les emballages hors de portée des enfants !



ATTENTION !

L'appareil n'est pas un jouet. Il doit être tenu hors de portée des enfants.



MODIFICATION DU PRODUIT

N'apportez jamais de modifications au produit ! Toute modification entraîne l'annulation de la garantie et peut rendre l'utilisation du produit risquée, voire dangereuse, dans le pire des cas.



PORT DE GANTS DE PROTECTION OBLIGATOIRE !

Portez des gants de protection lorsque vous utilisez l'appareil.



PORT DE PROTECTION AUDITIVE ET DE LUNETTES DE SÉCURITÉ !

Portez une protection auditive et des lunettes de sécurité lorsque vous utilisez l'appareil.



ATTENTION : CONSULTEZ LE MODE D'EMPLOI !

Lisez attentivement le mode d'emploi avant d'utiliser l'appareil. Et suivez les consignes de sécurité.



ATTENTION RISQUE DE BLESSURE !

Les objets peuvent rebondir et être projetés. Gardez vos distances ! Tenez les enfants, les personnes non concernées et les animaux à l'écart du lieu d'utilisation de l'appareil.



ATTENTION : EN CAS D'INCIDENT, DÉBRANCHEZ L'APPAREIL DU SECTEUR !

En cas d'incident, éteignez immédiatement l'appareil, débranchez-le du secteur et suivez les instructions du mode d'emploi.



ATTENTION RISQUE DE BLESSURE PAR LES LAMES ROTATIVES !

Gardez les mains et les pieds en dehors des goulottes lorsque la machine est en marche.



ATTENTION RISQUE DE BLESSURE PAR DES PIÈCES EN ROTATION !

Attendez toujours que toutes les pièces soient complètement arrêtées. Après l'arrêt, les lames continuent leur rotation un moment.



NE PAS EXPOSER L'APPAREIL À LA PLUIE OU À TOUTE AUTRE FORME D'HUMIDITÉ !



NE PAS UTILISER COMME MARCHÉ.



NIVEAU DE PUISSANCE ACOUSTIQUE GARANTI



CAPACITÉ DE BROYAGE MAXI. Ø 40 MM

Gardez les mains et les pieds en dehors des goulottes lorsque la machine est en marche.



AVERTISSEMENT EN CAS DE TENSION ÉLECTRIQUE !

Ce produit étant alimenté en tension, il présente des risques pour la vie et la santé des personnes.



MISE EN GARDE CONTRE LE RISQUE D'INCENDIE !

Risque d'incendie et de brûlure.



MISE EN GARDE CONTRE LES SURFACES BRÛLANTES !

Les surfaces brûlantes présentent des risques de brûlure !



MARQUE DE CONFORMITÉ

Ce produit est conforme aux exigences des directives européennes en vigueur. Les déclarations et documents correspondants sont déposés auprès du fabricant.



APPAREIL DE CLASSE DE PROTECTION II

Isolation double renforcée

CONSIGNES CONCERNANT LE PRODUIT

Veillez ne pas ôter les symboles de sécurité et les consignes apposés sur le produit. Conservez les autocollants et étiquettes parfaitement lisibles.

2.0 CONSIGNES DE SÉCURITÉ

2.1 CONSIGNES GÉNÉRALES DE SÉCURITÉ CONCERNANT L'UTILISATION DE L'APPAREIL

- Veuillez à couper l'alimentation électrique avant de démonter, remonter ou adapter le produit.
- Veuillez ne pas ôter les symboles de sécurité et les consignes apposés sur le produit. Conservez les autocollants et l'étiquette parfaitement lisibles.
- Pour éviter les risques lorsque l'appareil est endommagé, adressez-vous au service client ou envoyez l'appareil à l'un de nos centres après-vente agréés en vue de son remplacement. N'essayez pas de procéder à un échange sans notre autorisation.
- Cet appareil n'est pas destiné à être utilisé par des personnes (y compris des enfants) qui auraient des facultés physiques, sensorielles ou mentales diminuées ou qui ne possèderaient pas l'expérience et/ou la connaissance nécessaire à moins qu'elles soient supervisées par une personne responsable de leur sécurité ou qu'elles reçoivent de cette dernière des instructions sur l'utilisation de l'appareil. Les enfants doivent être surveillés afin qu'ils ne jouent pas avec l'appareil. Le nettoyage et la maintenance ne doivent pas être effectués par des enfants.

2.2 SÉCURITÉ CONSIGNES CONCERNANT LE POSTE DE TRAVAIL

- **ATTENTION !** Ne faites pas fonctionner la machine sur des surfaces pavées ou des graviers, où des pièces projetées pourraient causer des blessures.
- Maintenez toujours la zone de travail propre, bien rangée et bien éclairée.
- N'utilisez pas d'appareils électriques en atmosphère explosive, par exemple en présence de fluides, gaz et poussières inflammables. Les appareils électriques produisent des étincelles susceptibles d'enflammer la poussière ou les gaz de combustion.
- Lorsque vous utilisez l'appareil, les autres personnes, en particulier les enfants, doivent toujours se tenir à une distance de sécurité. Si vous êtes distrait par d'autres personnes, vous risquez de perdre le contrôle de l'appareil.
- N'utilisez le broyeur que dans des endroits protégés de l'eau. N'utilisez jamais l'appareil à l'extérieur lorsqu'il pleut.
- Laissez suffisamment d'espace libre autour du broyeur. Placez-le sur une surface solide et plane, pas trop près des murs.

2.3 CONSIGNES GÉNÉRALES DE SÉCURITÉ CONCERNANT LES COMPOSANTS ÉLECTRIQUES

- Les fiches des appareils électriques doivent être compatibles avec la prise de courant. Ne modifiez sous aucun prétexte la prise de l'appareil. N'utilisez pas d'adaptateur avec les appareils électriques reliés à la terre. Les prises d'origine et les prises adaptées réduisent le risque de décharge électrique.
- Utilisez le câble uniquement pour l'usage prévu. N'utilisez jamais le câble pour porter, tirer ou débrancher l'appareil électrique. Tenez le câble éloigné de la chaleur, de l'huile, de bords tranchants ou de pièces en mouvement. Les câbles endommagés ou tordus augmentent le risque de choc électrique.
- Si vous faites fonctionner un appareil électrique à l'extérieur, utilisez un câble prolongateur convenant pour une utilisation à l'extérieur.
- Si l'utilisation d'un appareil électrique dans un endroit humide est inévitable, utilisez un disjoncteur différentiel à courant de défaut pour la protection des personnes.

- Le produit nécessite une alimentation électrique de 230 – 240 V ~ 50 Hz. Veuillez vérifier que l'alimentation électrique est adaptée avant toute utilisation.
- Si le câble de connexion de cet appareil est endommagé, il doit être remplacé par le fabricant ou son service client ou par une personne de qualification similaire afin d'éviter tout danger. Les câbles et les connecteurs endommagés ne doivent être réparés que par du personnel qualifié.
- Assurez-vous que le câble ne risque pas de faire trébucher ou d'être écrasé afin d'éviter de l'endommager.

2.4 UTILISATION ET ENTRETIEN DES ÉLÉMENTS ÉLECTRIQUES

- Soyez vigilant en permanence, soyez attentif dans vos manipulations lorsque vous utilisez un appareil électrique. N'utilisez pas d'appareil électrique lorsque vous êtes fatigué ou sous l'emprise de drogue, d'alcool ou de médicaments.
- Évitez toute mise en route accidentelle. Assurez-vous que l'interrupteur est éteint avant de brancher la fiche d'alimentation. L'utilisation d'appareils électriques avec le doigt sur l'interrupteur ou le branchement d'appareils électriques dont l'interrupteur est en position de marche peut provoquer des accidents.
- Portez une tenue adaptée. Ne portez pas de vêtements amples ou de bijoux. Tenez les cheveux, vêtements et gants éloignés des pièces en mouvement. Les vêtements amples, les bijoux ou les cheveux longs peuvent être happés par les pièces en mouvement.
- Portez un équipement de protection individuelle. Le port d'un équipement de protection individuelle, tel que des lunettes de sécurité, un masque anti-poussière, des chaussures de sécurité antidérapantes, un casque de sécurité ou une protection auditive, selon le type et l'utilisation de l'appareil, réduit le risque de blessure.
- Retirez tout outil de réglage ou clé avant de mettre l'appareil sous tension. Un outil ou une clé resté(e) dans une partie rotative de l'appareil peut entraîner des blessures.
- Évitez toute posture anormale. Veillez à avoir une position stable et à garder l'équilibre à tout moment. Cela vous permettra de mieux contrôler l'appareil dans des situations inattendues.

2.5 CONSIGNES DE SÉCURITÉ SUR LA MISE EN SERVICE

- Ne permettez jamais aux enfants d'utiliser la machine.
- N'utilisez jamais la machine lorsque des personnes ou des animaux se trouvent à proximité. Les réglementations locales peuvent limiter l'âge de l'utilisateur.
- Portez une protection auditive, des lunettes de sécurité et des chaussures de sécurité. Portez-les pendant toute la durée d'utilisation de la machine.
- Ne portez pas de vêtements amples ou comportant des attaches ou des cordons qui pendent.
- Portez toujours des chaussures robustes et un pantalon long lorsque vous utilisez la machine. N'utilisez pas la machine pieds nus ou en sandales légères.
- N'utilisez la machine qu'à l'extérieur (c'est-à-dire pas à proximité d'un mur ou d'un autre objet rigide) et sur une surface solide et plane.
- N'utilisez pas la machine sur une surface pavée ou recouverte de gravier, où les matériaux éjectés pourraient causer des blessures.
- Avant d'utiliser la machine, vérifiez que toutes les vis, écrous, boulons et autres matériels de fixation sont bien serrés et que les capots et écrans de protection sont en place. Les étiquettes endommagées ou illisibles doivent être remplacées.

- Avant l'utilisation, vérifiez toujours que les câbles de raccordement et les rallonges ne présentent pas de signes de détérioration ou de vieillissement. Si le câble est endommagé pendant l'utilisation, il doit être immédiatement débranché de l'alimentation électrique.

NE TOUCHEZ PAS LE CÂBLE AVANT DE L'AVOIR DÉBRANCHÉ DE L'ALIMENTATION ÉLECTRIQUE. N'utilisez pas la machine si le câble est endommagé ou usé.

2.6 CONSIGNES DE SÉCURITÉ SUR L'UTILISATION

- **ATTENTION !** Cet appareil est équipé de lames rotatives.
- **ATTENTION !** Les lames ne s'arrêtent pas immédiatement après la mise hors tension !
- **ATTENTION !** La trémie d'alimentation doit être entièrement montée et bien en place avant l'utilisation.
- **ATTENTION !** Avant de mettre la machine en service, vérifiez que toutes les vis, écrous, boulons ou autres dispositifs de fixation, en particulier les dispositifs de protection, sont correctement fixés.
- Assurez-vous que la trémie d'alimentation est vide avant de démarrer la machine.
- Maintenez votre tête et votre corps à distance de la goulotte d'alimentation.
- Les mains, les autres parties du corps et les vêtements ne doivent pas être placés dans la goulotte d'alimentation, la goulotte d'éjection ou à proximité d'autres pièces mobiles.
- Veillez toujours à votre équilibre et à garder une position stable.
- Ne vous penchez pas en avant. Ne vous tenez jamais plus haut que la machine lorsque vous y jetez des matériaux.
- Restez toujours en dehors de la zone d'éjection lorsque vous utilisez la machine.
- Lorsque vous jetez des matériaux, veillez à ce qu'ils ne contiennent pas de métal, de pierres, de bouteilles, de canettes ou d'autres corps étrangers.
- Si des corps étrangers pénètrent dans l'outil de coupe, si la machine émet des bruits ou des vibrations inhabituels, arrêtez immédiatement le moteur, laissez la machine se vider et débranchez la fiche d'alimentation :
- - vérifiez que la machine n'est pas endommagée.
- - Vérifiez que toutes les pièces sont bien fixées, resserrez si nécessaire.
- - Faites remplacer ou réparer les pièces endommagées, en veillant à ce qu'elles soient de qualité équivalente.
- Ne laissez pas le matériau traité s'accumuler dans la zone d'éjection ; cela pourrait empêcher une éjection correcte et entraîner un rebond du matériau à travers la goulotte d'alimentation.
- En cas d'obstruction de l'entrée ou de la sortie de la machine, coupez le moteur et débranchez la fiche d'alimentation avant d'éliminer les résidus de matériau dans la goulotte d'alimentation ou d'éjection. Veillez à ce que le moteur soit exempt de déchets et d'autres accumulations afin de protéger le moteur de tout dommage ou d'un éventuel incendie. N'oubliez pas que lorsque le mécanisme de démarrage des machines motorisées est mis en marche, l'outil de coupe se met également en marche.
- Veillez à ce que tous les capots et déflecteurs soient en place et en bon état de fonctionnement.
- Ne modifiez pas le réglage du régulateur du moteur ; le régime régule la vitesse de travail maximale de sécurité et protège le moteur et toutes les pièces en rotation contre les dommages dus à une vitesse excessive. En cas de problème, contactez le service client.
- Ne transportez pas la machine lorsque le moteur est en marche.
- Éteignez le moteur dès que vous quittez votre poste de travail et débranchez la fiche d'alimentation.
- Ne basculez pas la machine lorsque le moteur est en marche.

- Évitez toute posture anormale et gardez toujours l'équilibre afin d'avoir une position stable à tout moment.
- Arrêtez la machine et débranchez la fiche d'alimentation. Assurez-vous que toutes les pièces mobiles se sont complètement arrêtées :
- - chaque fois que vous laissez la machine sans surveillance,
- - avant d'éliminer une obstruction ou de nettoyer des canaux bouchés,
- - avant de vérifier, de nettoyer ou d'effectuer toute autre opération sur la machine.

2.7 CONSIGNES DE SÉCURITÉ SUR LA MAINTENANCE ET LE STOCKAGE

- Vérifiez que l'appareil ne présente pas de défauts ou de dommages. S'il devait être endommagé, faites réparer l'appareil électrique par un spécialiste avant de l'utiliser.
- Lorsque la machine est éteinte pour la maintenance, le stockage ou le remplacement d'un accessoire, assurez-vous que la fiche d'alimentation est débranchée. Assurez-vous que toutes les pièces mobiles sont arrêtées et, s'il y a une clé, qu'elle est retirée. Laissez refroidir la machine avant de procéder à sa maintenance, à son réglage, etc.
- Lors de la maintenance de l'outil de coupe, n'oubliez pas que celui-ci peut toujours fonctionner grâce au mécanisme de démarrage, même si le moteur ne fonctionne pas en raison du verrouillage du capot. N'essayez jamais de contourner la fonction de verrouillage du dispositif de protection.
- Remplacez les pièces usées et endommagées par jeu entier afin d'éviter les déséquilibres.

2.8 INSTRUCTIONS DE SÉCURITÉ SUPPLÉMENTAIRES POUR LES APPAREILS AVEC RÉSERVOIR COLLECTEUR

- Éteignez le broyeur avant de fixer ou d'enlever le réservoir collecteur.

2.9 RISQUES RÉSIDUELS

- Même en cas d'utilisation conforme, des risques résiduels peuvent subsister en raison de la construction déterminée par l'utilisation prévue, et ce malgré le respect de toutes les dispositions de sécurité applicables. Les risques résiduels peuvent être minimisés si les consignes de sécurité et l'utilisation conforme à l'usage prévu ainsi que la notice d'utilisation sont respectées dans leur ensemble.
- L'attention et la prudence réduisent le risque de blessures corporelles et de dommages :
- Risque de blessure des doigts et des mains si vous passez la main par une goulotte et atteignez le mécanisme de broyage.
- Risque de blessure des doigts et des mains lors de travaux de montage et de nettoyage sur le mécanisme de broyage.
- Blessures dues à la projection de la matière broyée dans la zone de la trémie.
- Risque d'électrocution en cas d'utilisation de câbles de raccordement électrique non conformes.
- Contact avec des pièces sous tension lorsque des composants électriques sont ouverts.
- Risque d'altération de l'ouïe en cas d'utilisation prolongée sans protection auditive.
- En outre, malgré toutes les précautions prises, des risques résiduels non évidents peuvent subsister.

3.0 UTILISATION CONFORME À L'USAGE PRÉVU

Le broyeur est conçu pour broyer les déchets de jardin fibreux et ligneux de manière à obtenir un compost.

N'utilisez pas ce produit pour un usage autre que celui prévu. Le fabricant décline toute responsabilité pour tout dégât causé en raison d'une utilisation non conforme. Toute modification apportée au produit peut avoir des conséquences négatives en matière de sécurité et engendrer des risques et entraîne l'annulation de la garantie.

Ce produit a uniquement été conçu pour un usage domestique et non pour un usage commercial.

4.0 CONSIGNES DE DÉBALLAGE

Ouvrez le carton et retirez l'article. Une fois le produit déballé, vérifiez qu'il ne présente pas de dégâts et qu'il est complet. Aucune réclamation formulée tardivement ne sera acceptée.

4.1 ILLUSTRATION DU PRODUIT

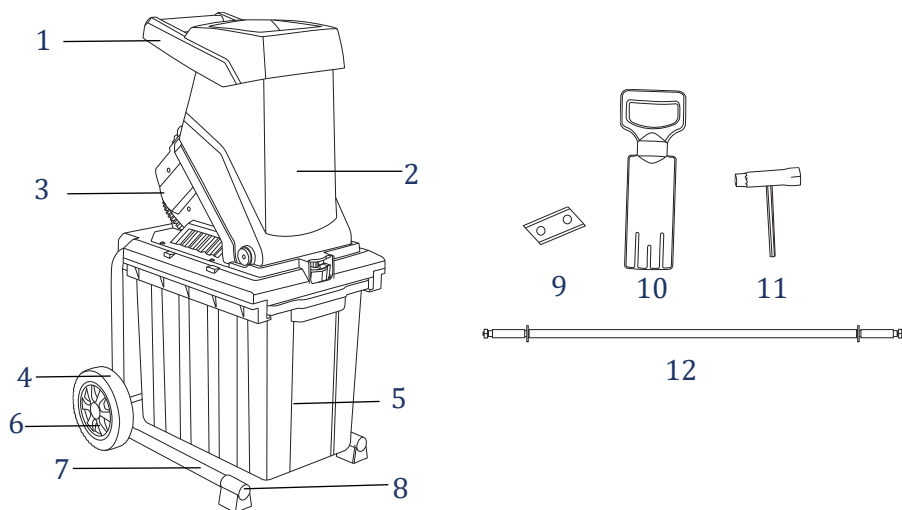

1	Trémie d'alimentation
2	Boîtier principal
3	Couvercle arrière
4	Roue
5	Réservoir collecteur
6	Enjoliveur de roue

7	Châssis
8	Pied de support
9	Lame de rechange
10	Coulisseau
11	Vis
12	Barre de roue

5.0 AVANT LA MISE EN SERVICE

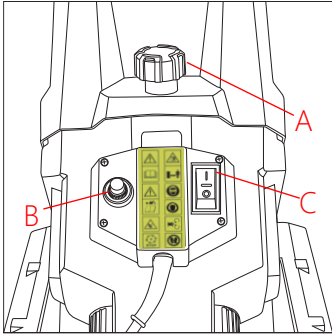

- A) Vis de verrouillage de l'appareil
- B) Interrupteur de sécurité
- C) Interrupteur marche/arrêt

5.1 ASSEMBLAGE DU CHÂSSIS

- Faites glisser le châssis dans le boîtier du moteur et fixez-le avec les 2 vis ST5 x 20 (5)
- **ATTENTION!** Le moteur ne fonctionne pas si la vis de fermeture du boîtier (A) ne se trouve pas dans l'interrupteur de sécurité après l'assemblage. Veuillez vérifier soigneusement et vous assurer que le boîtier est correctement fermé.

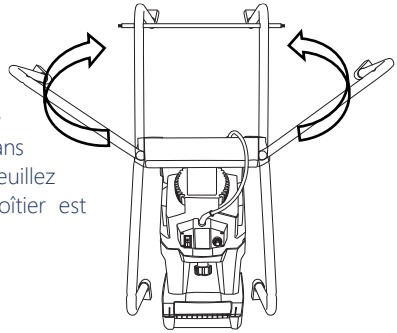

5.2 ASSEMBLAGE DES ROUES

- Monter l'axe sur le cadre
- Installez les rondelles de chaque côté de l'axe
- Faites glisser les roues sur l'axe et fixez-les à l'aide d'une goupille
- Fixez ensuite les enjoliveurs de roue

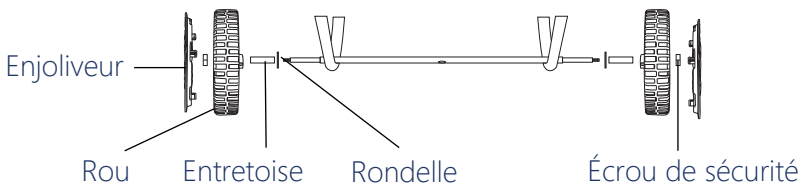

5.3 RÉSERVOIR COLLECTEUR

- Glissez le réservoir collecteur dans le châssis après avoir tiré le levier de sécurité vers le haut.
- Lorsque vous relâchez le levier de sécurité, le réservoir collecteur se verrouille automatiquement.
- Pour retirer le réservoir, appuyez sur le levier de sécurité vers le haut et faites ensuite glisser le réservoir hors du châssis.

6.0 MISE EN SERVICE

REMARQUE : Utilisez toujours la tension d'alimentation correcte !

La tension d'alimentation doit correspondre à celle indiquée sur la plaque signalétique de l'appareil. La machine doit être alimentée par un dispositif de protection à courant différentiel-résiduel (DDR) avec un courant de déclenchement de 30 mA maximum. Un câble de rallonge de section trop faible entraîne une réduction significative des performances de l'appareil. Les câbles d'une longueur inférieure ou égale à 25 m doivent avoir une section d'au moins 3 x 1,5 mm², tandis que les câbles d'une longueur supérieure à 25 m doivent avoir une section d'au moins 2,5 mm².

ATTENTION ! L'alimentation électrique principale en courant alternatif peut subir une chute de tension lors du démarrage de l'appareil. Cela peut affecter d'autres appareils. Si nécessaire, vous pouvez obtenir plus d'informations auprès de votre spécialiste local en matière d'alimentation.

6.1 INTERRUPTEUR MARCHE/ARRÊT

- Pour allumer le broyeur, appuyez sur l'interrupteur marche/arrêt (C) en position « I ».
- Pour l'éteindre, appuyez sur l'interrupteur marche/arrêt (C) en position « 0 ».

REMARQUE : L'appareil est équipé d'un interrupteur de sécurité qui empêche l'appareil de redémarrer accidentellement après une coupure de courant.

Ne transportez ou ne déplacez jamais la machine avec votre doigt sur l'interrupteur marche/arrêt. Assurez-vous que la machine est éteinte lorsque vous la branchez à la prise de courant. Attendez que le broyeur ait atteint sa vitesse de travail avant d'introduire des matériaux.

6.2 ARRÊT RAPIDE

Le moteur électrique est équipé d'un frein de sécurité et s'arrête dans les 5 secondes suivant la mise hors tension. En conséquence, le mouvement de rotation des lames s'arrête également.

6.3 PROTECTION DU MOTEUR

Une surcharge (par exemple si les lames sont bloquées ou si l'herbe coupée est trop épaisse) entraîne l'arrêt de l'appareil après quelques secondes. Pour protéger le moteur de tout dommage, le disjoncteur de protection du moteur coupe automatiquement l'alimentation électrique.

Attendez au moins 1 minute avant de redémarrer le broyeur, appuyez pour cela sur l'interrupteur marche/arrêt (C).

Procédez comme suit et vérifiez la trémie d'alimentation si la protection du moteur s'est déclenchée :

AVERTISSEMENT ! Portez toujours des gants de protection !

- Ôter la fiche d'alimentation.
- Dévissez la vis de fermeture du boîtier (A) et ouvrez le boîtier principal.
- Nettoyez la zone de coupe et d'éjection. Retirez les branches ou les objets qui pourraient bloquer les lames.
- Refermez le boîtier principal et vissez la vis de fermeture du boîtier (A).
- Appuyez sur l'interrupteur marche/arrêt (C) pour redémarrer.

6.4 INTERRUPTEUR DE SÉCURITÉ

Le broyeur est équipé d'un interrupteur de sécurité (B) sur la fermeture entre le boîtier principal et le boîtier du moteur.

Si le boîtier principal n'est pas bien monté et fixé au boîtier du moteur, l'interrupteur de sécurité (B) se déclenche et le moteur s'arrête. Dans ce cas, procédez comme suit :

- Ouvrez le boîtier principal comme décrit ci-dessus.
- Nettoyez soigneusement la zone de coupe et d'éjection et retirez les objets qui pourraient bloquer les lames.
- Refermez soigneusement le boîtier principal et vissez la vis de fermeture du boîtier (A).
- **ATTENTION !** Avant de desserrer la vis de fermeture du boîtier (A), TOUJOURS éteindre l'appareil à l'aide de l'interrupteur marche/arrêt (C) et débrancher la fiche d'alimentation.

6.5 UTILISATION

ATTENTION ! Vérifiez que la trémie d'alimentation est vide avant de démarrer la machine.

- N'approchez pas votre visage ou votre corps de la goulotte d'alimentation.
- Veillez à ne pas mettre les mains, d'autres parties du corps ou des vêtements dans la chambre d'alimentation, la fente d'éjection ou à proximité d'autres pièces mobiles.
- Ne vous tenez jamais sur une surface plus haute que le broyeur lorsque vous introduisez le matériau dans la goulotte d'alimentation.
- Tenez-vous en dehors de la zone d'éjection lorsque vous utilisez la machine.
- Éloignez toujours les matériaux broyés de la zone d'éjection avant qu'ils ne s'amoncellent. Vous éviterez ainsi que les matériaux broyés ne soient à nouveau projetés par la trémie d'alimentation par effet de rebond et ne provoquent des accidents.
- Si le broyeur est obstrué, commencez par l'éteindre, débranchez la fiche d'alimentation de la prise secteur et attendez l'arrêt complet de la machine avant d'éliminer l'obstruction. Maintenez l'interrupteur marche/arrêt (C) propre et exempt de tout corps étranger.
- Introduisez le matériau à broyer dans la goulotte d'alimentation du côté gauche (rotation des lames vers la droite). Le matériau est automatiquement aspiré par les lames.
- **ATTENTION!** Un matériau long dépassant de la machine peut rebondir lorsqu'il est aspiré par les lames ! Maintenez une distance de sécurité !
- N'introduisez que la quantité de matériau nécessaire pour que la trémie ne se bouche pas.
- Hachez toujours les déchets de jardin fanés et humides en alternance avec des branches, vous éviterez ainsi que les lames ne se bloquent.
- Ne mettez pas de déchets mous, comme des déchets de cuisine, dans le broyeur, mais compostez-les directement.
- Les branches très ramifiées avec des feuilles doivent d'abord être complètement broyées avant d'ajouter de nouveaux matériaux.
- Veillez à ce que les déchets broyés puissent tomber librement de la goulotte d'éjection. Dans le cas contraire, il y a un risque d'obstruction !
- Les fentes d'aération ne doivent pas être obstruées par le sac collecteur ou les déchets de broyage.

6.6 UTILISATION DU COULISSEAU

Les petits objets peuvent être introduits plus facilement dans le broyeur à l'aide du coulisseau fourni. Attendez toujours que le matériau chargé soit complètement broyé avant d'introduire de nouveaux matériaux.

ATTENTION : N'utilisez jamais l'appareil sans la trémie d'alimentation !

Astuces :

- Les matériaux lourds et durs ou les branches bloquent les lames en cas de découpe continue. Vous pouvez remédier à ce problème en tirant légèrement le matériau à la main. Vous contribuerez ainsi à faire tourner le moteur plutôt que d'attendre le déclenchement de la protection du moteur.

- Les matériaux mous tels que les feuilles, les tiges ou les brindilles peuvent bloquer la goulotte d'alimentation. Remplissez les matériaux mous à l'aide du coulisseau fourni.
- Introduisez toujours le matériau à broyer dans la goulotte d'alimentation par le côté gauche.
- Inspectez soigneusement le matériau à broyer. Assurez-vous qu'il ne contient pas de pierres ou de clous, sinon le broyeur pourrait être gravement endommagé.
- Faites attention aux vibrations. Les fortes vibrations sont causées par des lames endommagées ou usées. Remplacez les lames si nécessaire.

7.0 CONSIGNES DE MAINTENANCE ET D'ENTRETIEN

- **AVERTISSEMENT !** Assurez-vous que le broyeur est éteint et débranché de l'alimentation électrique. Attendez l'arrêt complet de toutes les pièces mobiles et le refroidissement de l'appareil avant de procéder au nettoyage et à la maintenance.
- Vérifiez toutes les pièces afin de vous assurer qu'elles ne présentent pas de traces d'usure. Si vous constatez des défauts, cessez d'utiliser le produit.
- Les pièces doivent uniquement être remplacées par des pièces de rechange d'origine et l'opération doit être réalisée exclusivement par un professionnel conformément aux consignes du fabricant.
- Faites inspecter et entretenir l'appareil par des techniciens de maintenance qualifiés. N'essayez pas de réparer l'appareil vous-même, sauf si vous êtes qualifié pour le faire.
- **AVERTISSEMENT !** Risque de blessure par des pièces dangereuses en mouvement !
- Portez toujours des gants de protection solides pour nettoyer les lames de coupe.
- Il ne faut pas utiliser de liquides avec l'appareil et l'appareil ne doit pas être plongé dans des liquides pour des raisons de sécurité électrique.
- Nettoyez le broyeur immédiatement après chaque utilisation. Ne laissez pas les matériaux broyés sécher et durcir sur les surfaces du broyeur. Cela a un effet négatif immédiat sur les performances de broyage.
- Maintenez les fentes d'aération propres et exemptes de poussière.
- Huilez les lames toutes les 4 ou 5 utilisations, avec de l'huile appropriée.
- Brossez les saletés et les débris végétaux. Nettoyez l'extérieur du broyeur avec un chiffon humidifié.
- N'utilisez jamais de produits de nettoyage ou de solvants. Ils pourraient causer des dommages irréparables à l'appareil. Les pièces en plastique peuvent être attaquées par des produits chimiques.
- L'appareil peut se détériorer s'il n'est pas suffisamment entretenu. Cela peut entraîner des risques.
- Un entretien régulier contribue à la sûreté du produit et augmente sa durée de vie.

7.1 REMPLACEMENT DES LAMES DE COUPE

REMARQUE : Si les lames existantes sont émoussées, elles peuvent être tournées une fois à 180° et réutilisées.

Si les lames doivent être remplacées, il faut toujours le faire par paires. Pour ce faire, ouvrez l'appareil et bloquez le disque de coupe avec un tournevis. Dévissez les vis à l'aide d'une clé Allen. Remontez les nouvelles lames dans l'ordre inverse.

Commande de pièces de rechange :

- type d'appareil
- numéro d'article de l'appareil

outils de coupe (lames)	HY660101
-------------------------	----------

7.2 STOCKAGE

Pour protéger l'appareil de la corrosion en cas de stockage pendant une période prolongée, traitez la lame de coupe avec une huile appropriée.

Assurez-vous que l'appareil a été soigneusement nettoyé avant de le stocker dans un endroit propre et sec, hors de portée des enfants.

7.3 SERVICE DE RÉPARATION

ATTENTION ! Les travaux de réparation électrique ne doivent être effectués que par un électricien spécialisé ou un atelier d'entretien !

8.0 RÉOLUTION DES PANNES

PROBLÈME	CAUSE	SOLUTION
Le moteur ne fonctionne pas.	Verrouillage de sécurité	Bien serrer la vis de verrouillage.
	Panne de courant	Vérifiez le câble d'alimentation, la prise et le fusible de la maison.
Le matériau n'est pas aspiré.	Le matériau s'accumule dans l'entonnoir de remplissage.	Éteignez le broyeur. Retirez le matériau de l'entonnoir de remplissage. Rallumez le broyeur et introduisez les grosses branches de manière à ce que la lame n'entre pas immédiatement dans les incisions précédentes.
	Le matériau broyé est trop mou.	Introduisez du bois ou hachez des branches sèches.
	La lame de coupe est bloquée.	Dévissez la vis manuelle, ouvrez le broyeur et retirez le matériel qui cause le blocage.

9.0 CARACTÉRISTIQUES TECHNIQUES

Référence de l'article	100058
Modèle	DBHC001
Puissance nominale	2500 W (P40)
Tension nominale	230~240 V, 50 Hz
Vitesse de rotation à vide	4050 U/min
Diamètre maximal des branches	40 mm
Réservoir collecteur	50 litres
Niveau de puissance acoustique	95,7 K=3 dB(A)
Niveau de puissance acoustique garanti	111 dB(A)
Niveau de puissance acoustique mesuré	108,3 K=2,64 dB(A)
Poids	14,1 Kg

9.1 INFORMATIONS SUR LA RÉDUCTION DU BRUIT

Portez une protection auditive!

Une certaine exposition au bruit de cet appareil ne peut être évitée. Réservez les travaux bruyants aux heures autorisées et définies à cet effet. Le cas échéant, respectez les périodes de repos et limitez la durée du travail au strict nécessaire. Pour votre protection personnelle et celle des personnes se trouvant à proximité, portez une protection auditive appropriée.

10.0 MISE AU REBUT

À l'issue de longues années de loyaux services, lorsque votre produit sera hors d'usage, veuillez en éliminer les matières premières recyclables de manière à ce qu'elles soient recyclées conformément à la réglementation applicable. Si vous avez un doute sur la meilleure façon de procéder, renseignez-vous auprès des entreprises qui gèrent les déchets dans votre localité ou des déchetteries de la région.



MISE AU REBUT CONFORME DE CE PRODUIT

Ne jetez pas les appareils électroniques avec les ordures ménagères!

Le symbole ci-contre représentant une poubelle sur roues barrée d'une croix indique que cet appareil est soumis à la directive 2012/19/UE.

Cette directive stipule qu'à la fin de sa durée de vie, cet appareil ne doit pas être jeté avec les déchets ménagers normaux, mais doit être déposé dans des centres de collecte, des centres de recyclage ou des entreprises de traitement des déchets spécialement équipés.

Cette élimination est gratuite pour vous. Préservez l'environnement et éliminez-le de manière appropriée.

Avant de retourner l'appareil, veuillez ôter les piles ou les accumulateurs qui ne sont pas enveloppés dans l'appareil usagé, ainsi que les lampes qui peuvent être retirées sans être détruites, et les remettre à un centre de collecte séparé.



Le produit et l'emballage sont soumis aux directives de recyclage. Pour plus d'informations, rendez-vous sur: quefairedemesdechets.fr

ISTRUZIONI

Gentile cliente,

grazie per aver scelto il nostro articolo, con l'acquisto di un nostro prodotto ha compiuto un'ottima scelta. Al fine di soddisfare gli elevati standard qualitativi richiesti, i nostri articoli sono sottoposti a controlli periodici e sono naturalmente sempre in linea con i rigorosi requisiti previsti dall'Unione Europea.

INDICE

1.0 SIMBOLI	44
2.0 INDICAZIONI DI SICUREZZA.....	45
2.1 INDICAZIONI DI SICUREZZA GENERALI PER L'UTILIZZO	45
2.2 SICUREZZAINDICAZIONI SUL LUOGO DI LAVORO	46
2.3 ISTRUZIONI DI SICUREZZA GENERALI APPARECCHIATURE ELETTRICHE	46
2.4 UTILIZZO E MANUTENZIONE DI ARTICOLI ELETTRICI	47
2.5 AVVISI DI SICUREZZA RELATIVI ALLA MESSA IN FUNZIONE	47
2.6 AVVISI DI SICUREZZA RELATIVI ALL'UTILIZZO	48
2.7 AVVISI DI SICUREZZA RELATIVI A MANUTENZIONE E STOCCAGGIO	49
2.8 ULTERIORI AVVISI DI SICUREZZA PER APPARECCHI CON RECIPIENTE DI RACCOLTA	49
2.9 RISCHI RESIDUI	49
3.0 UTILIZZO A NORMA.....	49
4.0 INDICAZIONI PER L'APERTURA DELL'IMBALLAGGIO.....	49
4.1 ILLUSTRAZIONE DEL PRODOTTO	50
5.0 PRIMA DELLA MESSA IN FUNZIONE	50
5.1 MONTAGGIO TELAIO.....	51
5.2 MONTAGGIO DELLE RUOTE	51
5.3 RECIPIENTE DI RACCOLTA	51
6.0 MESSA IN FUNZIONE.....	51
6.1 INTERRUOTTORE ON/OFF.....	51
6.2 ARRESTO RAPIDO	52
6.3 PROTEZIONE DEL MOTORE	52
6.4 INTERRUOTTORE DI SICUREZZA.....	52
6.5 UTILIZZO	52
6.6 UTILIZZO DELL'UTENSILE DI SPINTA	53
7.0 ISTRUZIONI DI CURA E MANUTENZIONE.....	53
7.1 SOSTITUZIONE DELLE LAME	54
7.2 STOCCAGGIO.....	54
7.3 SERVIZIO DI RIPARAZIONE	54
8.0 RISOLUZIONE DEI PROBLEMI.....	55
9.0 DATI TECNICI	55
9.1 INFORMAZIONI SULLA RIDUZIONE DEI RUMORI	55
10.0 SMALTIMENTO	55

1.0 SIMBOLI



LEGGERE LE ISTRUZIONI PER L'USO. AVVERTENZE IMPORTANTI. CONSERVARE PER UN USO FUTURO.

Prima del primo utilizzo, leggere attentamente e integralmente le istruzioni. Conservare le presenti istruzioni per consultazioni future. In caso di cessione del prodotto a terzi, assicurarsi di consegnare anche le presenti istruzioni.



ATTENZIONE! POTENZIALE PERICOLO!

Osservare le avvertenze di sicurezza e le istruzioni di montaggio per evitare il rischio di lesioni o danni al prodotto.



PERICOLO DI SOFFOCAMENTO!

Tenere le parti più piccole e il materiale d'imballaggio lontano dalla portata dei bambini!



ATTENZIONE!

L'apparecchio non è un giocattolo. Tenere fuori dalla portata dei bambini.



MODIFICHE AL PRODOTTO

Non apportare in nessun caso modifiche al prodotto! Eventuali modifiche possono invalidare la garanzia e rendere il prodotto non sicuro o addirittura pericoloso.



INDOSSARE GUANTI PROTETTIVI!

Quando si utilizza l'apparecchio, indossare guanti protettivi.



INDOSSARE OCCHIALI DI PROTEZIONE E PROTETTORI AURICOLARI!

Quando si impiega l'apparecchio, utilizzare occhiali di protezione e protettori auricolari.



ATTENZIONE, RISPETTARE LE ISTRUZIONI PER L'USO!

Prima di utilizzare l'apparecchio, leggere attentamente le istruzioni per l'uso. Rispettare gli avvisi di sicurezza.



ATTENZIONE, PERICOLO DI LESIONI!

Gli oggetti possono rimbalzare e venire scagliati a distanza. Tenersi a distanza! Tenere lontano dalla postazione di lavoro bambini, persone non operanti e animali.



ATTENZIONE, IN CASO DI GUASTO STACCARE DALLA RETE ELETTRICA!

In caso di guasto spegnere subito l'apparecchio, staccarlo dalla rete elettrica e seguire gli avvisi delle istruzioni per l'uso.



ATTENZIONE, PERICOLO DI LESIONI CON LA LAMA ROTANTE!

Tenere mani e piedi al di fuori delle aperture quanto la macchina è in funzione.



ATTENZIONE, PERICOLO DI LESIONI CAUSATO DA PARTI CHE CONTINUANO A RUOTARE DOPO LO STOP!

Attendere sempre l'arresto completo di tutte le parti dopo avere spento l'apparecchio poiché le lame continuano a ruotare per qualche istante.



NON ESPORRE L'APPARECCHIO ALLA PIOGGIA O ALL'UMIDITÀ!



NON UTILIZZARE COME GRADINO.



LIVELLO DI POTENZA SONORA GARANTITO



CAPACITÀ DI TAGLIO MASSIMA, Ø 40 MM

Tenere mani e piedi al di fuori delle aperture quanto la macchina è in funzione.



TENSIONE ELETTRICA PERICOLOSA!

Questo simbolo indica pericolo per la vita e la salute delle persone dovuto alla presenza di tensione elettrica.



ATTENZIONE: PERICOLO DI INCENDIO!

Pericolo di incendio e di ustioni.



ATTENZIONE: SUPERFICI MOLTO CALDE!

Rischio di una superficie molto calda, pericolo di ustioni!



DICHIARAZIONE DI CONFORMITÀ

Questo prodotto soddisfa i requisiti delle direttive europee. Le dichiarazioni e i documenti corrispondenti sono disponibili presso il produttore.



APPARECCHIO CON CLASSE DI PROTEZIONE II

Doppio isolamento rinforzato

INDICAZIONI RIPORTATE SUL PRODOTTO

Non rimuovere la segnaletica di sicurezza o le indicazioni riportate sul prodotto. Assicurarsi che etichette e adesivi rimangano sempre leggibili.

2.0 INDICAZIONI DI SICUREZZA

2.1 INDICAZIONI DI SICUREZZA GENERALI PER L'UTILIZZO

- Interrompere l'alimentazione elettrica prima di effettuare qualsiasi operazione di smontaggio/riassembaggio o regolazione del prodotto.

- Non rimuovere la segnaletica di sicurezza o le indicazioni riportate sull'apparecchio. Assicurarsi che etichetta e adesivi rimangano sempre leggibili.
- Al fine di evitare situazioni pericolose, in caso di danneggiamento dell'apparecchio prendere contatto con il nostro servizio clienti o spedirlo per la sostituzione a uno dei nostri centri di assistenza autorizzati. Non provvedere autonomamente alla sostituzione dell'apparecchio senza la nostra autorizzazione.
- Questo apparecchio non deve essere utilizzato da persone (bambini compresi) con capacità fisiche, sensoriali o mentali limitate o con mancanza di esperienza e/o di conoscenza, a meno che non vengano supervisionate da una persona responsabile della loro sicurezza o ricevano dalla stessa indicazioni su come utilizzare l'apparecchio. I bambini dovrebbero essere sorvegliati affinché non giochino con l'apparecchio. La pulizia e la manutenzione non devono essere eseguite da bambini.

2.2 SICUREZZA INDICAZIONI SUL LUOGO DI LAVORO

- **ATTENZIONE!** Non utilizzare la macchina su superfici asfaltate o su ghiaia, dove eventuali parti espulse potrebbero causare lesioni.
- Tenere l'area di lavoro sempre pulita, in ordine e ben illuminata.
- Non utilizzare gli apparecchi elettrici in atmosfere potenzialmente esplosive, ad esempio in presenza di liquidi, gas o polveri infiammabili. Gli apparecchi elettrici generano scintille che potrebbero incendiare polveri o fumi.
- Quando si lavora con l'apparecchio le altre persone, e in particolare i bambini, devono mantenere sempre una distanza di sicurezza. In caso di distrazioni causate da altri si può perdere il controllo dell'apparecchio.
- Utilizzare la cippatrice solo in luoghi protetti dall'acqua. In caso di pioggia, non utilizzare l'apparecchio all'aperto.
- Intorno alla cippatrice lasciare abbastanza spazio libero. Posizionarla su una superficie stabile e piana e non vicino alle pareti.

2.3 ISTRUZIONI DI SICUREZZA GENERALI APPARECCHIATURE ELETTRICHE

- Le spine degli apparecchi elettrici devono essere compatibili con la presa di corrente. Non modificare in alcun caso la spina. Non utilizzare adattatori con gli apparecchi elettrici collegati a terra. Utilizzando le spine originali e le prese di corrente idonee si riduce il rischio di folgorazione.
- Utilizzare il cavo solo per gli scopi previsti. Non utilizzare mai il cavo per trasportare, tirare o scollegare l'apparecchio elettrico. Tenere il cavo lontano da calore, oli, spigoli taglienti o parti in movimento. I cavi danneggiati o attorcigliati aumentano il rischio di folgorazione.
- Se si utilizza un apparecchio elettrico all'aperto è necessario utilizzare una prolunga adatta all'utilizzo esterno.
- Se è indispensabile l'utilizzo di un apparecchio elettrico in un luogo umido, usare un interruttore differenziale per la sicurezza personale.
- Il prodotto richiede un'alimentazione di corrente di 230 – 240 V ~ 50 Hz. Verificare la disponibilità dell'alimentazione di corrente adatta prima dell'uso.
- Se il cavo di raccordo di questo apparecchio si danneggia, deve essere sostituito dal produttore, dal servizio clienti o da persona analogamente qualificata per evitare pericoli. Cavi e spine danneggiati possono essere riparati solamente da personale tecnico qualificato.

- Assicurarsi anche che il cavo non crei inciampi e non possa essere schiacciato per evitarne danneggiamenti.

2.4 UTILIZZO E MANUTENZIONE DI ARTICOLI ELETTRICI

- Quando si utilizza un apparecchio elettrico, prestare sempre attenzione a ciò che si fa. Non utilizzare apparecchi elettrici quando si è stanchi o ci si trova sotto l'influsso di droghe, alcool o farmaci.
- Evitare di avviare l'apparecchio in modo involontario. Accertarsi che l'interruttore sia spento prima di inserire la spina. Tenere il dito sull'interruttore o inserire la spina nella presa di apparecchi elettrici con interruttore acceso può causare incidenti.
- Vestirsi in modo appropriato. Non indossare abiti larghi o gioielli. Tenere lontano dalle parti mobili capelli, vestiti e guanti. Abiti non aderenti, gioielli o capelli lunghi possono impigliarsi nelle parti mobili.
- Indossi un dispositivo di protezione individuale. Indossare indumenti di protezioni personali, quali occhiali di protezione, maschera antipolvere, scarpe di sicurezza antiscivolo, casco protettivo o protettori auricolari a seconda del tipo e dell'utilizzo dell'apparecchio, riduce il pericolo di procurarsi delle lesioni.
- Prima di accendere l'apparecchio, togliere tutti gli strumenti di regolazione e le chiavi per viti. Uno strumento o una chiave che rimane in una parte rotante dell'apparecchio può causare lesioni.
- Evitare di assumere posizioni del corpo non naturali. Assuma una postura sicura e mantenga sempre l'equilibrio. In questo modo si potrà controllare meglio l'apparecchio in situazioni inaspettate.

2.5 AVVISI DI SICUREZZA RELATIVI ALLA MESSA IN FUNZIONE

- Non consentire mai a bambini di utilizzare l'apparecchio.
- Non accendere mai la macchina se persone o animali sono nelle vicinanze. Disposizioni valedoli a livello locale possono limitare l'età dell'utente.
- Indossare dispositivi di sicurezza per le orecchie, occhiali di protezione e calzature di sicurezza. Indossarli durante l'intera durata di funzionamento della macchina.
- Non indossare abiti non aderenti o con nastri o cordicelle attaccati.
- Quando si utilizza la macchina indossare sempre calzature robuste e pantaloni lunghi. Non utilizzare la macchina a piedi nudi o indossando sandali leggeri.
- Utilizzare la macchina solo all'aperto (e quindi non vicino a una parete o a un oggetto fisso) e su una superficie stabile e piana.
- Non utilizzare la macchina su una superficie con ciottoli sulla quale il materiale espulso potrebbe causare lesioni.
- Prima della messa in funzione della macchina occorre verificare che siano ben fissate viti, dadi, bulloni e altro materiale di fissaggio e che coperture e schermi protettivi siano al proprio posto. Sostituire adesivi danneggiati o non leggibili.
- Prima dell'uso occorre sempre verificare la presenza di danni o segni di invecchiamento su cavi di collegamento e di prolungamento. Il cavo, se danneggiato durante l'utilizzo, deve essere subito tolto dalla rete di alimentazione.

NON TOCCARE IL CAVO PRIMA DI STACCARLO DALLA RETE DI ALIMENTAZIONE. Non utilizzare la macchina se il cavo è danneggiato o usurato.

2.6 AVVISI DI SICUREZZA RELATIVI ALL'UTILIZZO

- **ATTENZIONE!** Il presente apparecchio ha lame rotanti.
- **ATTENZIONE!** Dopo averlo spento, le lame non si bloccano immediatamente!
- **ATTENZIONE!** L'imbuto, prima dell'utilizzo, deve essere completamente montato e fissato in modo sicuro.
- **ATTENZIONE!** Prima della messa in funzione, verificare che tutte le viti, i dadi, i bulloni o altri dispositivi di fissaggio, in particolare i dispositivi di protezione, siano disposti correttamente.
- Assicurarsi, prima dell'avvio della macchina, che l'imbuto sia vuoto.
- Testa e corpo devono essere distanti dall'apertura per l'inserimento.
- Le mani, altre parti del corpo e i vestiti non devono stare vicino all'apertura di inserimento, al canale di espulsione o nelle vicinanze di altre parti mobili.
- Mantenere sempre l'equilibrio e rimanere in posizione stabile.
- Non sporgersi in avanti. Al momento dell'espulsione di materiale non stare mai a un'altezza maggiore della macchina.
- Prima della messa in funzione della macchina tenersi sempre al di fuori della zona di espulsione.
- Quanto si immette del materiale verificare sempre che non vi si trovi al suo interno metallo, pietre, bottiglie, scatole o altri corpi estranei.
- Se, tra le lame, dovessero giungere corpi estranei che causano rumori non abituali o vibrazioni della macchina, spegnere subito il motore, aspettare che la macchina si fermi e togliere la spina.
 - Verificare che la macchina non sia danneggiata.
 - Verificare che tutti i pezzi siano fissi, eventualmente serrarli.
 - Fare sostituire o riparare i pezzi danneggiati con pezzi della medesima qualità.
- Non fare accumulare il materiale lavorato all'interno della zona di espulsione; ciò potrebbe impedire la corretta espulsione e causare il rigetto del materiale dall'apertura di inserimento.
- In caso di intasamento in fase di immissione o espulsione, spegnere il motore della macchina e staccare la spina prima di togliere i residui di materiale nell'apertura di inserimento o nel canale di espulsione. Fare attenzione che nel motore non siano presenti rifiuti o altri materiali accumulati per evitare danni al medesimo o possibili incendi. Pensare alla circostanza che al momento della messa in funzione del meccanismo di avvio con macchine a motore, anche l'utensile di taglio si mette in funzione
- Fare attenzione che tutte le coperture e i deflettori siano al proprio posto e ben funzionanti.
- Non modificare le impostazioni del motore; il numero di giri regola la velocità di lavoro massima in sicurezza e protegge il motore e tutte le parti che ruotano da danni causati da velocità eccessiva. Rivolgersi al servizio clienti in caso di problemi.
- Non trasportare la macchina con motore funzionante.
- Spegnere subito il motore non appena lasciate la postazione di lavoro e scollegate la spina.
- Non girare la macchina con motore funzionante.
- Evitare posture del corpo non normali e stare sempre in equilibrio per mantenere sempre una posizione sicura.
- Fermare la macchina e togliere la spina. Assicurarsi che tutte le parti mobili siano ferme:
 - ogni volta che si lascia la macchina incustodita,
 - prima di eliminare un'ostruzione o di pulire canali intasati,
 - prima di eseguire controlli, pulizie o ulteriori lavori alla macchina.

2.7 AVVISI DI SICUREZZA RELATIVI A MANUTENZIONE E STOCCAGGIO

- Controllare l'apparecchio per individuare eventuali difetti o danni. Se danneggiato, far riparare l'apparecchio elettrico da un tecnico prima dell'utilizzo.
- Se la macchina, per motivi di manutenzione, stoccaggio o sostituzione di un accessorio è spenta, assicurarsi che la spina sia staccata dalla presa. Assicurarsi che tutte le parti mobili siano ferme e che, nel caso ci fosse una chiave, questa sia disinserita. Prima di mantenere o regolare la macchina, lasciarla raffreddare.
- In caso di manutenzione delle lame occorre osservare che queste possono sempre ruotare a causa del meccanismo di avvio anche quando il motore non è in funzione per il bloccaggio della copertura. Non disattivare mai la funzione di bloccaggio del dispositivo di protezione.
- Sostituire in gruppo i componenti usurati o danneggiati, al fine di evitare squilibri.

2.8 ULTERIORI AVVISI DI SICUREZZA PER APPARECCHI CON RECIPIENTE DI RACCOLTA

- Spegnere la cippatrice prima di applicare o togliere il recipiente di raccolta.

2.9 RISCHI RESIDUI

- Anche in caso di utilizzo secondo le disposizioni possono insorgere, malgrado il rispetto di tutte le disposizioni di sicurezza fornite, rischi residui a causa della struttura dell'apparecchio dovuta all'impiego previsto. I rischi residui possono essere ridotti se si rispettano avvisi di sicurezza, utilizzo secondo le disposizioni e disposizioni per l'uso.
- Rispetto e attenzione riducono il rischio di danni e lesioni alle persone:
- Pericolo di lesioni di dita e mani in caso di introduzione della mano attraverso un'apertura per giungere alle lame.
- Pericolo di lesione delle dita e delle mani in caso di lavori di montaggio e pulizia delle lame.
- Lesioni causate da materiali tritati lanciati nella zona dell'imbuto.
- Pericolo causato dalla corrente elettrica in caso di utilizzo con cavi elettrici non regolari.
- Contatto con parti sotto tensione in caso di componenti elettrici aperti.
- Compromissione dell'udito in caso di lunghi lavori senza dispositivo di protezione per le orecchie.
- Malgrado tutti i provvedimenti assunti si possono comunque manifestare rischi residui non noti.

3.0 UTILIZZO A NORMA

La cippatrice è ideata per la frantumazione di rifiuti da giardini fibrosi e in legno.

Utilizzare il prodotto solo per lo scopo previsto. Il produttore declina qualsiasi responsabilità per danni derivanti da un uso improprio del prodotto. Qualsiasi modifica al prodotto può influire negativamente sulla sicurezza, causare pericoli e invalidare la garanzia.

Solo per uso domestico e non adatto a un utilizzo commerciale.

4.0 INDICAZIONI PER L'APERTURA DELL'IMBALLAGGIO

Aprire il cartone di imballaggio ed estrarre il prodotto. Dopo aver disimballato il prodotto, verificare che sia completo e non presenti danni. Reclami tardivi non potranno essere accettati.

4.1 ILLUSTRAZIONE DEL PRODOTTO

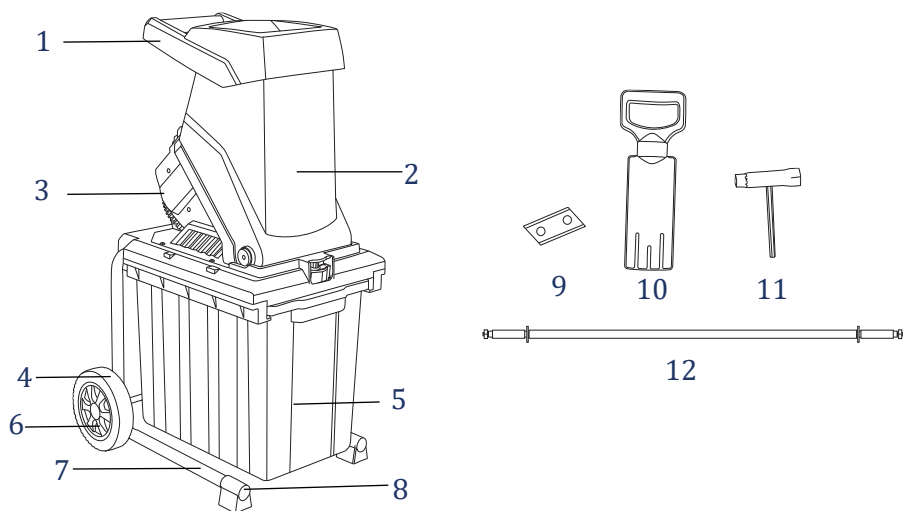

1	Imbuto
2	Alloggiamento principale
3	Alloggiamento posteriore
4	Ruota
5	Recipiente di raccolta
6	Copriruota

7	Telaio
8	Piedistallo
9	Lama di ricambio
10	Utensile di spinta
11	Cacciavite
12	Passaruota

5.0 PRIMA DELLA MESSA IN FUNZIONE

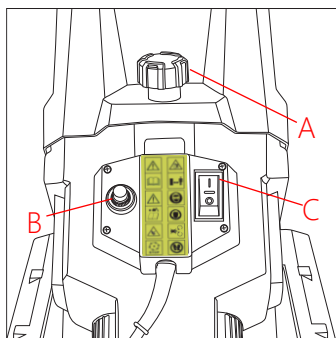

- A) Tappo a vite dell'apparecchio
- B) Interruttore di sicurezza
- C) Interruttore on / off

5.1 MONTAGGIO TELAIO

- Spingere il telaio nell'alloggiamento del motore e fissarlo con le 2 viti ST5 x 20 (5)
- **ATTENZIONE!** Il motore non funziona se la vite di chiusura dell'alloggiamento (A) non è posata, dopo il montaggio, nell'interruttore di sicurezza. Controllare con attenzione e verificare che l'alloggiamento sia chiuso.

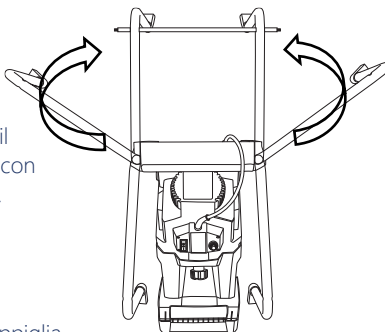

5.2 MONTAGGIO DELLE RUOTE

- Montare l'assale sul telaio
- Montare le rondelle su entrambi i lati dell'assale
- Fare scorrere le ruote sull'assale e fissarle con una coppiglia
- Fissare quindi i copriruota

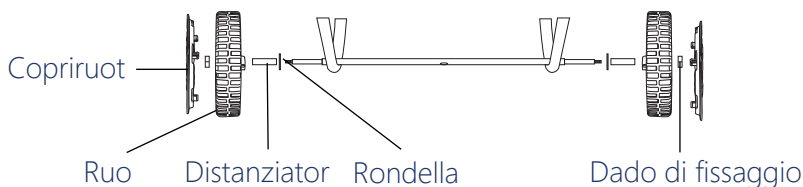

5.3 RECIPIENTE DI RACCOLTA

- Spingere il recipiente di raccolta nella base dopo aver tirato la maniglia di sicurezza verso l'alto.
- Al rilascio della maniglia di sicurezza, il recipiente di raccolta si blocca automaticamente.
- Per rimuoverlo, spingere la maniglia di sicurezza verso l'alto, quindi sfilare il recipiente di raccolta dalla base

6.0 MESSA IN FUNZIONE

NOTA: Utilizzare sempre la corretta tensione di rete!

La tensione di rete deve sempre corrispondere alle indicazioni sulla targhetta dell'apparecchio. La macchina deve essere alimentata da un interruttore differenziale con corrente di guasto non superiore a 30 mA. Un cavo di collegamento con sezione trasversale troppo piccola determina un'evidente riduzione della performance del dispositivo. Per i cavi con una lunghezza fino a 25 m è necessaria una sezione trasversale di almeno 3 x 1,5 mm²; per i cavi di lunghezza superiore a 25 m, la sezione trasversale deve essere di almeno 2,5 mm².

ATTENZIONE! L'alimentatore elettrico principale AC potrebbe subire cadute di tensione all'avvio dell'apparecchio. Questo può influire su altri apparecchi. Se necessario è possibile ottenere maggiori informazioni da elettricisti tecnici locali.

6.1 INTERRUOTORE ON/OFF

- Per accendere la cippatrice premere l'interruttore on / off (C) in posizione "1".
- Per spegnere premere l'interruttore on / off (C) in posizione "0".

NOTA: L'apparecchio dispone di un interruttore di sicurezza che impedisce il suo riavvio involontario dopo un'interruzione della corrente.

Non trasportare o muovere mai la macchina con il dito sull'interruttore on / off. Accertarsi che la macchina sia spenta prima di inserire la spina nella presa.

Attendere fino a quando la cippatrice ha raggiunto la propria velocità di lavorazione prima di introdurre il materiale.

6.2 ARRESTO RAPIDO

Il motore elettrico è dotato di un freno di sicurezza e si ferma entro 5 secondi dallo spegnimento. Il movimento rotativo delle lame, di conseguenza, si blocca.

6.3 PROTEZIONE DEL MOTORE

In caso di sovraccarico (ad es. se le lame sono bloccate o il materiale da tritare è troppo spesso) la macchina, dopo pochi secondi, si blocca. L'interruttore di protezione del motore interrompe l'alimentazione elettrica in modo automatico.

Aspettare almeno 1 minuto prima di avviare nuovamente la cippatrice; premere a tal fine l'interruttore on / off (C).

Procedere nel modo seguente e controllare l'imbuto quando la protezione del motore è scattata:

AVVERTENZA! Indossare sempre guanti protettivi!

- Scollegare la spina.
- Svitare la vite di chiusura dell'alloggiamento (A) e sollevare l'alloggiamento principale verso l'alto.
- Pulire l'area di taglio e di espulsione. Togliere rami od oggetti che potrebbero bloccare le lame.
- Chiudere l'alloggiamento principale e serrare la vite di chiusura dell'alloggiamento (A).
- Premere l'interruttore on / off (C) per il riavvio.

6.4 INTERRUOTORE DI SICUREZZA

La cippatrice è dotata, sul coperchio tra alloggiamento principale e alloggiamento del motore, di un interruttore di sicurezza (B).

Se l'alloggiamento principale è posizionato in modo non corretto ed è fissato sull'alloggiamento del motore, l'interruttore di sicurezza (B) si attiva e il motore rimane fermo. Procedere, in questo caso, come di seguito descritto:

- Aprire l'alloggiamento principale come sopra descritto.
- Pulire in profondità l'area di taglio e di espulsione e togliere gli oggetti che potrebbero bloccare le lame.
- Chiudere attentamente l'alloggiamento principale e serrare la vite di chiusura dell'alloggiamento (A).
- **ATTENZIONE!** Prima di allentare la vite di chiusura dell'alloggiamento (A), spegnere sempre PRIMA l'apparecchio sull'interruttore on / off (C) e togliere la spina.

6.5 UTILIZZO

ATTENZIONE! Verificare se l'imbuto è vuoto prima di far avviare la macchina.

- Tenere sempre lontano viso e corpo dall'apertura di inserimento.
- Fare attenzione a non avvicinare mani, altre parti del corpo o vestiti alla camera di riempimento, alle fessure di espulsione ovvero ad altre parti mobili.
- Non stare mai su una superficie più elevata rispetto alla cippatrice quando si immette il materiale nell'apertura per il riempimento.
- Quando si utilizza la macchina, stare al di fuori della zona di espulsione.
- Togliere sempre il materiale tritato dalla zona di espulsione prima che si accatasti. Potrete evitare, in questo modo, che il materiale tritato sia lanciato dall'imbuto a causa del rigetto e quindi causare danni.

- Se la cippatrice è intasata, spegnerla; quindi togliere la spina dalla presa e attendere che la macchina si arresti completamente. Quindi rimuovere il materiale che intasa. Tenere l'interruttore on / off (C) pulito e libero da corpi estranei.
- Inserire il materiale da tritare sul lato sinistro nell'apertura (a destra delle lame). Il materiale viene tirato dentro dalle lame automaticamente.
- **ATTENZIONE!** Il materiale di lunghezza maggiore, che fuoriesce dall'apparecchio, potrebbe ritornare nella posizione iniziale se tirato dentro dalle lame! Mantenere una distanza di sicurezza!
- Evitare, quando si inserisce il materiale, che l'imbuto si intasi.
- Tritare rifiuti di giardino appassiti e umidi in modo alternato ai rami; in questo modo si previene il bloccaggio delle lame.
- Non riempire la cippatrice con rifiuti da cucina o simili, ma procedere subito al compostaggio.
- In caso di molti rami con fogliame il materiale deve essere completamente tritato prima di procedere a un nuovo riempimento.
- Fare attenzione che il materiale tritato possa cadere liberamente fuori dall'espulsore. Sussiste, altrimenti, un pericolo di intasamento.
- Le fessure di aerazione non possono essere coperte dal sacchetto di raccolta o dai materiali tritati.

6.6 UTILIZZO DELL'UTENSILE DI SPINTA

I piccoli oggetti possono essere inseriti meglio nella cippatrice con l'aiuto dell'utensile di spinta. Aspettare sempre che il materiale inserito sia stato completamente tritato prima di inserire un nuovo carico.

ATTENZIONE: Non utilizzare mai l'apparecchio senza l'imbuto!

Consigli:

- Il materiale pesante e duro e i rami, in caso di taglio ininterrotto, causano il blocco delle lame. Per contrastare il fenomeno, estrarre un po' il materiale con le mani. In questo modo potete aiutare il motore a continuare a operare invece di attendere l'avvio del dispositivo di protezione del motore.
- Il materiale morbido quale fogliame, steli e gambi può bloccare l'apertura. Riempire con materiale morbido con l'aiuto dell'utensile di spinta presente nell'oggetto della fornitura.
- Inserire sempre il materiale da tritare sul lato sinistro nell'apertura.
- Controllare attentamente il materiale da tritare. Assicurarsi che non siano contenuti pietre o aghi che potrebbero danneggiare la cippatrice in modo serio.
- Fare attenzione alle vibrazioni. Le forti vibrazioni sono causate da lame danneggiate o usurate. Sostituire eventualmente le lame.

7.0 ISTRUZIONI DI CURA E MANUTENZIONE

- **AVVERTENZA!** Assicurarsi che la cippatrice sia spenta e staccata dalla rete elettrica. Assicurarsi sempre che tutte le parti mobili siano completamente ferme e che l'apparecchio si sia raffreddato prima di eseguire attività di pulizia e manutenzione.
- Esaminare tutti i componenti per verificare eventuali segni di usura. Se si riscontrano difetti, non utilizzare il prodotto.
- Far sostituire i componenti difettosi da personale qualificato e utilizzare solo pezzi di ricambio originali, in conformità con le disposizioni del produttore.

- Fare ispezionare e mantenere l'apparecchio da personale tecnico esperto. Non tentare di riparare autonomamente l'apparecchio, salvo nei casi in cui si possieda una debita qualificazione.
- **AVVERTENZA!** Pericolo di lesioni causato da parti mobili pericolose!
- Per la pulizia delle lame indossare sempre robuste scarpe di protezione.
- Per motivi di sicurezza elettrica, l'apparecchio non può essere trattato con liquidi o immerso in essi.
- Pulire la cippatrice subito dopo l'uso. Non lasciare seccare e indurire il materiale tritato sulle superfici della cippatrice. Ciò avrebbe immediati effetti negativi sulle prestazioni della cippatrice.
- Tenere le fessure di aerazione pulite e libere da polvere.
- Ingrassare le lame con un lubrificante adatto dopo il 4°, 5° utilizzo.
- Spazzolare via le impurità e i residui di piante. Pulire con uno straccio umido le parti esterne della cippatrice.
- Non utilizzare mai detergenti o solventi. Potrebbero essere causa di danni irreparabili per la macchina. Le parti in plastica potrebbero essere aggredite da prodotti chimici.
- La mancata cura o la scarsa manutenzione dell'apparecchio possono danneggiarlo. Potrebbero verificarsi situazioni di pericolo.
- Una manutenzione effettuata regolarmente contribuisce alla sicurezza del prodotto e ne aumenta la durata.

7.1 SOSTITUZIONE DELLE LAME

NOTA: Quando le lame sono smussate, potranno essere ruotate di 180° ed essere riutilizzate.

Se le lame devono essere sostituite, ciò deve sempre avvenire per coppie. A tal fine occorre aprire l'apparecchio e bloccare il dischetto con le lame con un cacciavite. Svitare le viti con una brugola. Montare le nuove lame in ordine inverso.

Ordinazione delle parti di ricambio:

- Tipo di apparecchio
- Codice dell'apparecchio

Lame	HY660101
------	----------

7.2 STOCCAGGIO

Per proteggere l'apparecchio dalla corrosione durante lunghi periodi di stoccaggio, trattare le lame con un lubrificante adatto.

Assicurarsi che l'apparecchio sia pulito in profondità prima di conservarlo in luogo pulito e asciutto lontano dalla portata di bambini.

7.3 SERVIZIO DI RIPARAZIONE

ATTENZIONE! I lavori di riparazione elettrica possono essere eseguiti solamente da elettricisti o da un'officina del servizio clienti!

8.0 RISOLUZIONE DEI PROBLEMI

PROBLEMA	CAUSA	RIMEDIO
Il motore non gira.	Blocco di sicurezza	Serrare saldamente il tappo a vite.
	Interruzione di corrente	Controllare il cavo di alimentazione, la spina e il fusibile dell'abitazione.
Il materiale non viene tirato dentro.	Il materiale si accumula nella tramoggia.	Spegnere la cippatrice. Estrarre il materiale dalla tramoggia. Riaccendere la cippatrice, quindi inserirvi i rami spessi in modo che la lama non vada subito a conficcarsi nei tagli precedenti.
	Il materiale tritato è troppo morbido.	Inserire legna o tritare rami secchi.
	La lama è bloccata.	Svitare la manopola, aprire la cippatrice e rimuovere il materiale bloccato.

9.0 DATI TECNICI

Numero articolo	100058
Modello	DBHC001
Potenza nominale	2500 W (P40)
Tensione nominale	230~240 V, 50 Hz
Regime minimo	4050 U/min
Spessore massimo dei rami	40 mm
Recipiente di raccolta	50 litri
Livello di pressione sonora	95,7 K=3 dB(A)
Livello di potenza sonora garantito	111 dB(A)
Potenza sonora misurata	108,3 K=2,64 dB(A)
Peso	14,1 Kg

9.1 INFORMAZIONI SULLA RIDUZIONE DEI RUMORI

Indossare protettori auricolari!

La produzione di un certo rumore da parte dell'apparecchio non è evitabile. Effettuare i lavori rumorosi in periodi di tempo dedicati. Fare dei riposi e limitare l'attività lavorativa al necessario. Per la propria protezione e a tutela delle persone che si trovano nelle vicinanze deve essere utilizzato un dispositivo di protezione auricolare adatto.

10.0 SMALTIMENTO

Al termine del lungo ciclo di vita dell'articolo provvedere al corretto smaltimento delle preziose materie prime per permetterne il regolare riciclaggio. In caso di dubbi rivolgersi ai centri di raccolta e smaltimento presenti nella propria zona.



CORRETTO SMALTIMENTO DEL PRODOTTO

Non smaltire in alcun caso gli apparecchi elettronici nei rifiuti domestici!

Il simbolo accanto di un bidone dell'immondizia su ruote barrato indica che questo apparecchio rientra nel campo di applicazione della Direttiva 2012/19/UE.

In tale Direttiva si afferma che questo apparecchio, al termine del suo periodo di utilizzo, non potrà essere smaltito con la normale spazzatura, ma consegnato in centri di raccolta speciali, discariche per materiali riciclabili o aziende di smaltimento.

Lo smaltimento, per l'acquirente, è gratuito. Rispetta l'ambiente e smaltisci nei modi dovuti.

Prima di restituire il prodotto, rimuovere le batterie o gli accumulatori che non sono contenuti nel vecchio apparecchio, così come le lampadine che possono essere rimosse senza essere distrutte, e portarle in un punto di raccolta separato.

MANUAL DE INSTRUCCIONES

Apreciada cliente, apreciado cliente:

Muchas gracias por elegir nuestro producto. Sin duda, ha hecho una buena elección al comprar uno de los artículos de nuestra marca. Para cumplir el alto nivel de calidad deseado, nuestros productos se someten a inspecciones periódicas y, lógicamente, siempre cumplen con los elevados requisitos de la Unión Europea.

ÍNDICE

1.0 SÍMBOLOS.....	58
2.0 INDICACIONES DE SEGURIDAD	60
2.1 INDICACIONES GENERALES DE SEGURIDAD PARA EL USO DEL EQUIPO	60
2.2 INDICACIONES DE SEGURIDAD PARA EL LUGAR DEL TRABAJO	60
2.3 INDICACIONES GENERALES DE SEGURIDAD ELÉCTRICA	60
2.4 UTILIZACIÓN Y MANTENIMIENTO DE ARTÍCULOS ELÉCTRICOS	61
2.5 INDICACIONES DE SEGURIDAD PARA LA PUESTA EN FUNCIONAMIENTO	61
2.6 INDICACIONES DE SEGURIDAD PARA EL USO DEL EQUIPO	62
2.7 INDICACIONES DE SEGURIDAD: MANTENIMIENTO Y ALMACENAMIENTO	63
2.8 INDICACIONES DE SEGURIDAD ADICIONALES PARA EQUIPOS CON RECIPIENTE DE RECOLECCIÓN	63
2.9 RIESGOS RESIDUALES	63
3.0 USO PREVISTO	63
4.0 INSTRUCCIONES DE DESEMBALAJE	64
4.1 ILUSTRACIÓN DEL PRODUCTO	64
5.0 ANTES DE LA PUESTA EN FUNCIONAMIENTO	64
5.1 MONTAJE DEL MARCO	65
5.2 MONTAJE DE LAS RUEDAS	65
5.3 RECIPIENTE DE RECOLECCIÓN	65
6.0 PUESTA EN FUNCIONAMIENTO.....	65
6.1 INTERRUPTOR DE ENCENDIDO/APAGADO	65
6.2 PARADA RÁPIDA	66
6.3 PROTECCIÓN DEL MOTOR	66
6.4 INTERRUPTOR DE SEGURIDAD.....	66
6.5 UTILIZACIÓN	66
6.6 USO DEL DESLIZADOR	67
7.0 INDICACIONES DE MANTENIMIENTO Y CUIDADO.....	67
7.1 SUSTITUCIÓN DE LAS CUCHILLAS	68
7.2 ALMACENAMIENTO	68
7.3 SERVICIO DE REPARACIÓN.....	68
8.0 SOLUCIÓN DE AVERÍAS	69
9.0 DATOS TÉCNICOS	69
9.1 INFORMACIÓN SOBRE LA REDUCCIÓN DEL RUIDO	69
10.0 ELIMINACIÓN	69

1.0 SÍMBOLOS



LEA ESTE MANUAL DE INSTRUCCIONES DETENIDAMENTE, YA QUE CONTIENE INFORMACIÓN IMPORTANTE. ¡CONSERVELO PARA FUTURAS CONSULTAS!

Antes de usar el producto por primera vez, lea detenidamente este manual de instrucciones. Consérvelo para poder consultarlo en un futuro. En caso de que, en algún momento, entregara este producto a un tercero, no olvide proporcionarle también este manual de instrucciones.



¡ATENCIÓN! ¡RIESGO POTENCIAL!

Siga las indicaciones de seguridad y las instrucciones de montaje para prevenir riesgos de lesiones o daños en el producto.



¡RIESGO DE ASFIXIA!

¡Mantenga las piezas pequeñas y los materiales de embalaje fuera del alcance de los niños!



¡ATENCIÓN!

Este producto no es un juguete y no debe ser utilizado por niños.



MODIFICACIONES DEL PRODUCTO

¡No haga modificaciones en este producto bajo ningún pretexto! Cualquier modificación anulará la garantía y podría hacer que el producto se vuelva inseguro o, en el peor de los casos, incluso peligroso.



¡UTILICE GUANTES!

Utilice guantes de protección para trabajar con el equipo.



¡UTILICE PROTECCIÓN AUDITIVA Y OCULAR!

Utilice protección auditiva y ocular para trabajar con el equipo.



ATENCIÓN: ¡RESPETE LAS INSTRUCCIONES DE USO!

Antes de utilizar el equipo, lea detenidamente las instrucciones de uso. Y respete las indicaciones de seguridad.



ATENCIÓN: ¡PELIGRO DE LESIONES!

Los objetos pueden rebotar y salir despedidos. ¡Mantenga distancia! Mantenga a los niños, terceras personas y animales lejos del lugar de trabajo.



ATENCIÓN: EN CASO DE AVERÍA, ¡DESCONECTE EL EQUIPO DE LA RED ELÉCTRICA!

En caso de avería, apague inmediatamente el aparato, desconéctelo de la red eléctrica y consulte las instrucciones de uso.



ATENCIÓN: ¡PELIGRO DE LESIONES POR LAS CUCHILLAS GIRATORIAS!

Mantenga las manos y los pies fuera de las aberturas mientras la máquina esté en funcionamiento.



ATENCIÓN: ¡PELIGRO DE LESIONES POR PIEZAS GIRATORIAS!

Espera a que todas las piezas se hayan detenido por completo; después de apagar la máquina, las cuchillas siguen girando durante unos segundos.



¡NO EXPONER EL EQUIPO A LA LLUVIA NI A LA HUMEDAD!



NO UTILIZAR COMO ESCALÓN.



NIVEL DE POTENCIA SONORA GARANTIZADO



CAPACIDAD MÁXIMA DE CORTE: Ø 40 MM

Mantenga las manos y los pies fuera de las aberturas mientras la máquina esté en funcionamiento.



¡ADVERTENCIA DE TENSIÓN ELÉCTRICA!

Peligro para la vida y la salud de las personas debido a la tensión eléctrica.



¡RIESGO DE INCENDIO!

Riesgo de incendio y quemaduras.



¡ADVERTENCIA POR SUPERFICIES A ALTAS TEMPERATURAS!

¡Riesgo de quemaduras por superficies calientes!



CERTIFICACIÓN DE CONFORMIDAD

Este producto cumple con los requisitos de las directrices europeas aplicables. Las declaraciones y los documentos correspondientes están en poder del fabricante.



DISPOSITIVO DE CLASE DE PROTECCIÓN II

Doble aislamiento reforzado

INDICACIONES EN EL PRODUCTO

No retire los símbolos de seguridad o las eventuales indicaciones del equipo. Asegúrese de que las pegatinas y etiquetas se mantengan legibles.

2.0 INDICACIONES DE SEGURIDAD

2.1 INDICACIONES GENERALES DE SEGURIDAD PARA EL USO DEL EQUIPO

- Asegúrese de interrumpir el suministro eléctrico antes de desmontar/montar o ajustar el producto.
- No retire los símbolos de seguridad o las eventuales indicaciones que contenga el equipo. Asegúrese de que las pegatinas y etiquetas se mantengan legibles.
- Para evitar peligros, si el producto presenta daños, contacte con nuestro servicio de atención al cliente o envíe el producto a uno de nuestros centros de servicio autorizados para su sustitución; no intente realizar una sustitución sin nuestra aprobación.
- Este equipo no está previsto para ser utilizado por personas (incluso niños) que presenten una disminución en sus facultades físicas, sensoriales o mentales o no posean la experiencia y/o los conocimientos suficientes, a menos que sean supervisados por una persona responsable de su seguridad o reciban de esta las instrucciones necesarias sobre la utilización del equipo. Se debe supervisar a los niños a fin de garantizar que no jueguen con el equipo. La limpieza y el mantenimiento no deben ser realizados por niños.

2.2 INDICACIONES DE SEGURIDAD PARA EL LUGAR DEL TRABAJO

- **¡ATENCIÓN!** No utilice la máquina sobre superficies pavimentadas o grava, ya que el material expulsado podría causar lesiones.
- Mantenga la zona de trabajo limpia, ordenada y bien iluminada.
- No utilice equipos electrónicos en zonas con riesgo de explosión, por ejemplo, en presencia de líquidos, gases o polvos inflamables. Los equipos electrónicos provocan chispas que pueden encender el polvo o los gases con estas características.
- Al trabajar con el equipo, mantenga siempre una distancia de seguridad con otras personas, especialmente con los niños. Si se distrae, puede perder el control del aparato.
- Utilice la trituradora únicamente en lugares protegidos del agua. Si llueve, no utilice el equipo al aire libre.
- Asegúrese de dejar espacio suficiente alrededor de la trituradora. Colóquela sobre una superficie firme y plana y no demasiado cerca de las paredes.

2.3 INDICACIONES GENERALES DE SEGURIDAD ELÉCTRICA

- Los enchufes de los aparatos eléctricos deben ser compatibles con la toma de corriente. Nunca cambie el enchufe. No utilice enchufes adaptadores con equipos eléctricos con conexión a tierra. Los enchufes originales y las tomas de corriente compatibles reducen el riesgo de descarga eléctrica.
- Utilice el cable solo para su fin previsto. Nunca use el cable para transportar, arrastrar o desconectar el equipo electrónico. Mantenga el cable alejado de objetos a altas temperaturas, aceites, bordes afilados o piezas móviles. Los cables dañados o enredados aumentan el riesgo de una descarga eléctrica.
- Cuando utilice un aparato eléctrico en el exterior, asegúrese de contar con un cable de extensión adecuado para el uso en exteriores.
- En caso de que sea absolutamente necesario el funcionamiento de un equipo electrónico en un lugar húmedo, utilice un dispositivo de corriente residual para la protección personal.
- El producto requiere un suministro eléctrico de 230 - 240 V ~ 50 Hz. Antes de utilizarlo, verifique que el suministro eléctrico sea el adecuado.

- Si el cable de conexión del equipo está dañado, debe ser sustituido por el fabricante, por el servicio al cliente o por otro profesional cualificado para evitar riesgos. Los cables y enchufes dañados solo deben ser reparados por personal cualificado.
- Asegúrese de que el cable no pueda provocar tropiezos ni sufrir aplastamientos para evitar daños en el cable.

2.4 UTILIZACIÓN Y MANTENIMIENTO DE ARTÍCULOS ELÉCTRICOS

- Manténgase siempre alerta y preste atención a sus acciones al usar un aparato eléctrico. No utilice ningún aparato eléctrico si se encuentra cansado o bajo la influencia de drogas, alcohol o medicamentos.
- Evite el encendido involuntario. Asegúrese de que el interruptor se encuentre apagado antes de conectar el enchufe de alimentación. Llevar aparatos eléctricos con el dedo en el interruptor o enchufar aparatos eléctricos con el interruptor encendido puede ocasionar accidentes.
- Utilice ropa adecuada. No utilice ropa suelta ni joyas. Mantenga el pelo, la ropa y los guantes alejados de las partes móviles. La ropa suelta, las joyas y el pelo largo pueden engancharse en las partes móviles.
- Utilice un equipo de protección individual. El uso de equipos de protección individual, como gafas de protección, mascarillas antipolvo, calzado de seguridad antideslizante, casco o protectores auditivos, en función del tipo y uso del equipo, reduce el riesgo de lesiones.
- Antes de encender el equipo, retire todas las herramientas de ajuste o llaves. Una herramienta o una llave olvidada en una parte giratoria del equipo puede causar lesiones.
- Evite cualquier postura anormal. Asegúrese de mantenerse firme y en equilibrio en todo momento. De este modo, podrá controlar mejor el equipo en situaciones inesperadas.

2.5 INDICACIONES DE SEGURIDAD PARA LA PUESTA EN FUNCIONAMIENTO

- No permita que los niños utilicen el equipo.
- No utilice la máquina si hay personas o animales cerca. La normativa local puede restringir la edad mínima de uso del equipo.
- Utilice protectores auditivos, gafas de protección y calzado de seguridad. Úselos en todo momento cuando la máquina esté en funcionamiento.
- No lleve ropa suelta ni prendas con tiras colgantes o cordones.
- Al utilizar la máquina, lleve siempre calzado resistente y pantalones largos. No utilice la máquina descalzo o con sandalias ligeras.
- Utilice la máquina únicamente en el exterior (es decir, lejos de las paredes y otros objetos rígidos) y sobre una superficie firme y plana.
- No utilice la máquina sobre superficies pavimentadas cubiertas con grava porque el material expulsado podría causar lesiones.
- Antes de poner en funcionamiento la máquina, asegúrese de que todos los tornillos, tuercas, pernos y otros materiales de fijación estén bien ajustados y que las cubiertas protectoras estén colocadas. Las etiquetas dañadas o ilegibles deben sustituirse.
- Antes de utilizar el equipo, asegúrese de que los cables de conexión y extensión no presenten signos de daños o deterioro. Si el cable se daña durante el uso, debe desconectarse inmediatamente de la red de alimentación.

NO TOQUE EL CABLE HASTA QUE ESTÉ DESCONECTADO DE LA RED ELÉCTRICA. No utilice la máquina si el cable está dañado o desgastado.

2.6 INDICACIONES DE SEGURIDAD PARA EL USO DEL EQUIPO

- ¡**ATENCIÓN!** Este equipo tiene cuchillas giratorias.
- ¡**ATENCIÓN!** ¡Las cuchillas no se detienen inmediatamente después de apagar la máquina!
- ¡**ATENCIÓN!** La tolva de alimentación debe estar completamente montada y firmemente asentada antes de utilizar la máquina.
- ¡**ATENCIÓN!** Antes de la puesta en funcionamiento, compruebe que todos los tornillos, tuercas, pernos u otros dispositivos de fijación, especialmente los dispositivos de protección, estén bien colocados.
- Asegúrese de que la tolva de alimentación esté vacía antes de poner en funcionamiento la máquina.
- Mantenga la cabeza y el cuerpo alejados del orificio de alimentación.
- Mantenga las manos, otras partes del cuerpo y la ropa alejados del orificio de alimentación, del canal de descarga o de otras piezas móviles.
- Asegúrese de mantener el equilibrio y una postura firme.
- No se incline hacia adelante. Al introducir material, no se sitúe por encima de la máquina.
- Manténgase fuera de la zona de expulsión al poner en funcionamiento la máquina.
- Al introducir material, preste especial atención a que no contenga metal, piedras, botellas, latas u otros cuerpos extraños.
- Si llegan cuerpos extraños a la herramienta de corte, la máquina hace ruidos o vibra de manera anormal, apague inmediatamente el motor, espere a que la máquina se detenga por completo y desconecte el enchufe de alimentación:
 - Compruebe que la máquina no presente daños.
 - Compruebe que todas las piezas estén bien ajustadas y apriételas si es necesario.
 - Sustituya o repare las piezas dañadas con piezas de características equivalentes.
- No permita que se acumule material en la zona de expulsión; esto podría impedir la expulsión correcta y provocar que el material retroceda por el orificio de alimentación.
- En caso de obstrucciones en la entrada o la salida de la máquina, apague el motor y desconecte el enchufe de alimentación antes de limpiar los restos de material en el orificio de entrada o en el canal de expulsión. Asegúrese de que el motor no contenga residuos ni otras acumulaciones para protegerlo de daños o de un posible incendio. Recuerde que al accionar el mecanismo de arranque de las máquinas motorizadas, también se pone en marcha la herramienta de corte.
- Asegúrese de que todas las cubiertas y los deflectores estén bien colocados y funcionen correctamente.
- No modifique el ajuste del regulador del motor, ya que este regula la velocidad máxima de trabajo y protege el motor y todas las piezas móviles de eventuales daños causados por una velocidad excesiva. Si se presenta algún problema, contacte con el servicio de atención al cliente.
- No traslade la máquina con el motor en marcha.
- Antes de abandonar el lugar de trabajo, apague el motor y desconecte el enchufe de alimentación.
- No incline la máquina con el motor en marcha.
- Evite adoptar posturas anormales y mantenga siempre el equilibrio para garantizar una estabilidad segura en todo momento.
- Detenga la máquina y desconecte el enchufe de alimentación. Asegúrese de que todas las piezas móviles se hayan detenido por completo:
 - siempre que la máquina esté sin supervisión,

- antes de eliminar una obstrucción o limpiar canales obstruidos,
- antes de revisar, limpiar o realizar cualquier otro trabajo en la máquina.

2.7 INDICACIONES DE SEGURIDAD: MANTENIMIENTO Y ALMACENAMIENTO

- Compruebe si el aparato presenta fallos o daños. Si estuviera dañado, lleve a arreglar el aparato eléctrico a un especialista.
- Si apaga la máquina para realizar tareas de mantenimiento, almacenarla o sustituir un accesorio, asegúrese de desconectar el enchufe de la red eléctrica. Asegúrese de que todas las partes móviles estén completamente detenidas y, si hay una llave, de retirarla. Deje enfriar la máquina antes de realizar tareas de mantenimiento, ajuste, etc.
- Al realizar tareas de mantenimiento en la herramienta de corte, recuerde que esta puede seguir funcionando a través del mecanismo de arranque, incluso si el motor no está funcionando por el bloqueo de la cubierta. No intente anular la función de bloqueo del dispositivo de protección.
- Sustituya todas las piezas individuales desgastadas o dañadas al mismo tiempo a fin de evitar desequilibrios.

2.8 INDICACIONES DE SEGURIDAD ADICIONALES PARA EQUIPOS CON RECIPIENTE DE RECOLECCIÓN

- Apagar la trituradora antes de colocar o retirar el recipiente de recolección.

2.9 RIESGOS RESIDUALES

- Incluso si se utiliza adecuadamente, pueden existir riesgos residuales derivados del diseño determinado por el uso previsto a pesar de cumplir todas las normas de seguridad aplicables. Los riesgos residuales pueden minimizarse respetando las indicaciones de seguridad y el uso previsto, así como las instrucciones de uso en general.
- La consideración y la prudencia disminuyen el riesgo de daños personales y materiales:
- Peligro de lesiones en los dedos y las manos si se alcanza la herramienta de corte con la mano a través de una abertura.
- Peligro de lesiones de los dedos y las manos durante los trabajos de montaje y limpieza de la herramienta de corte.
- Lesiones por material triturado que sale despedido en la zona de la tolva.
- Riesgo de descarga eléctrica si se utilizan cables de conexión inadecuados.
- Contacto con partes en tensión cuando los componentes eléctricos están abiertos.
- Lesiones auditivas en caso de trabajar de manera prolongada sin protectores.
- Además, a pesar de tomar todas las precauciones necesarias, pueden existir riesgos residuales que no sean perceptibles.

3.0 USO PREVISTO

La trituradora ha sido diseñada para triturar residuos de jardín fibrosos y de madera de un modo respetuoso con el compost.

El producto debe emplearse únicamente para el fin previsto. El fabricante no se hace responsable de los daños causados por un uso inadecuado. Cualquier modificación realizada en el producto puede repercutir negativamente en la seguridad u ocasionar riesgos, por lo que anulará la garantía.

Solo para uso doméstico y no comercial.

4.0 INSTRUCCIONES DE DESEMBALAJE

Abra la caja y saque el producto. A continuación, asegúrese de que el producto no presente daños y esté completo. No se aceptarán reclamaciones posteriores.

4.1 ILUSTRACIÓN DEL PRODUCTO

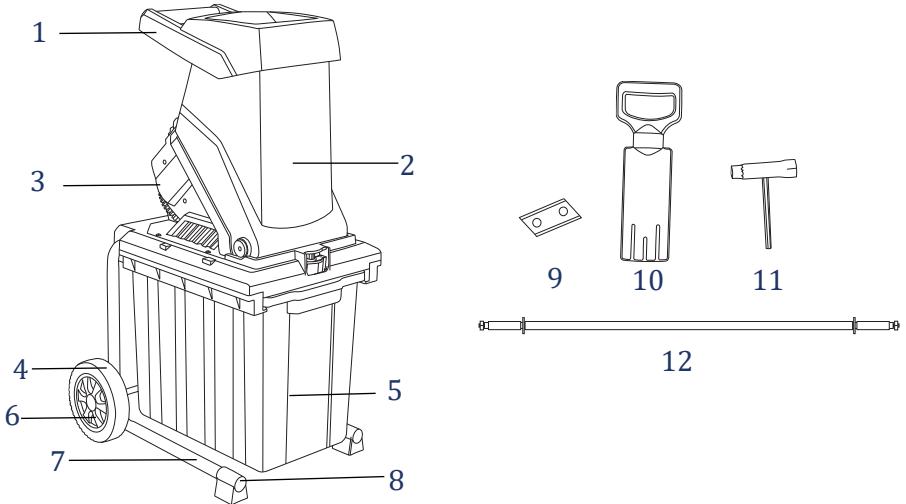

1	Embudo de llenado
2	Carcasa principal
3	Carcasa trasera
4	Rueda
5	Recipiente de recolección
6	Cubierta de la rueda

7	Marco
8	Soporte
9	Cuchilla de repuesto
10	Deslizador
11	Destornillador
12	Eje de rueda

5.0 ANTES DE LA PUESTA EN FUNCIONAMIENTO

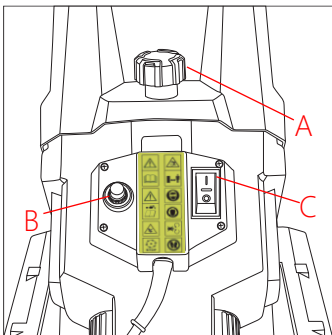

- A) Tapón de cierre del equipo
- B) Interruptor de seguridad
- C) Interruptor de encendido/apagado

5.1 MONTAJE DEL MARCO

- Deslice el marco en la carcasa del motor y fíjelo con los 2 tornillos ST5 x 20 (5)
- **¡ATENCIÓN!** El motor no funcionará si el tornillo de cierre de la carcasa (A) no queda bien colocado en el interruptor de seguridad después del montaje. Asegúrese de que la carcasa esté bien cerrada.

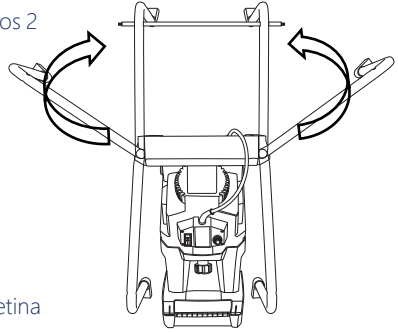

5.2 MONTAJE DE LAS RUEDAS

- Coloque el eje en el marco
- Coloque las arandelas a ambos lados del eje
- Deslice las ruedas sobre el eje y sujételas con una pletina
- Coloque las cubiertas de las ruedas

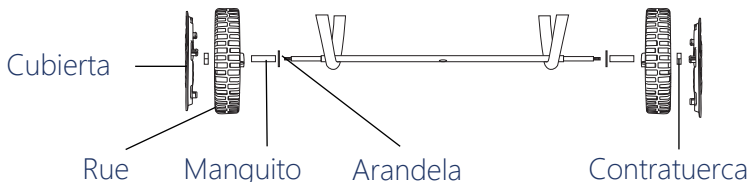

5.3 RECIPIENTE DE RECOLECCIÓN

- Empuje el recipiente de recolección hacia el marco base después de tirar del asa de seguridad hacia arriba.
- El recipiente de recolección se bloquea automáticamente cuando se suelta el asa de seguridad.
- Para extraerlo, empuje hacia arriba el asa de seguridad y, a continuación, deslice el recipiente de recogida fuera del marco base.

6.0 PUESTA EN FUNCIONAMIENTO

NOTA: ¡Asegúrese de utilizar la tensión de alimentación correcta!

La tensión de alimentación debe coincidir con la especificada en la placa de características del equipo. La máquina debe alimentarse a través de un dispositivo de corriente residual (RCD, por sus siglas en inglés) con una corriente de liberación máxima de 30 mA. Un cable de extensión con una sección transversal demasiado pequeña reducirá considerablemente el rendimiento de la máquina. Para cables con una longitud de hasta 25 m, se requiere una sección transversal de al menos 3 x 1,5 mm²; para cables de más de 25 m, la sección transversal debe ser de al menos 2,5 mm².

¡ATENCIÓN! La fuente de alimentación principal de CA podría experimentar una caída de tensión al arrancar el aparato. Esto puede afectar a otros dispositivos. En caso necesario, puede contactar con su especialista local en alimentación eléctrica para obtener más información.

6.1 INTERRUPTOR DE ENCENDIDO/APAGADO

- Para iniciar la trituradora, coloque el interruptor de encendido/apagado (C) en la posición «I».
- Para apagar la trituradora, coloque el interruptor de encendido/apagado (C) en la posición «0».

NOTA: El equipo cuenta con un interruptor de seguridad que impide que se vuelva a poner en funcionamiento de manera involuntaria después de un corte de corriente.

No traslade ni mueva la máquina con el dedo sobre el interruptor de encendido/apagado. Asegúrese de que la máquina se encuentre apagada antes de conectar el enchufe en la toma de corriente.

Espere a que la trituradora haya alcanzado su velocidad de trabajo antes de introducir material.

6.2 PARADA RÁPIDA

El motor eléctrico está equipado con un freno de seguridad y se detiene en menos de 5 segundos después de apagarlo. Como consecuencia, también se detiene el movimiento giratorio de las cuchillas.

6.3 PROTECCIÓN DEL MOTOR

Una sobrecarga (por ejemplo, si las cuchillas están bloqueadas o el material cortado es demasiado grueso) hará que el equipo se detenga en unos pocos segundos. Para proteger el motor de eventuales daños, el interruptor de protección del motor desconecta automáticamente la alimentación eléctrica.

Espere al menos 1 minuto antes de volver a encender la trituradora pulsando el interruptor de encendido/apagado (C).

Proceda como se indica a continuación y compruebe la tolva de alimentación si se ha disparado la protección del motor:

¡ADVERTENCIA! ¡Utilice guantes de protección!

- Desconecte el enchufe de alimentación.
- Desenrosque el tornillo de cierre de la carcasa (A) y abra la carcasa principal.
- Limpie la zona de corte y expulsión. Retire las ramas u objetos que puedan bloquear las cuchillas.
- Cierre la carcasa principal y ajuste el tornillo de cierre de la carcasa (A).
- Pulse el interruptor de encendido/apagado (C) para reiniciar.

6.4 INTERRUPTOR DE SEGURIDAD

La trituradora está equipada con un interruptor de seguridad (B) situado en el cierre entre la carcasa principal y la carcasa del motor.

Si la carcasa principal no está correctamente colocada y fijada a la carcasa del motor, el interruptor de seguridad (B) se dispara y el motor se detiene. En ese caso, proceda de la siguiente manera:

- Abra la carcasa principal como se indicó anteriormente.
- Limpie cuidadosamente la zona de corte y expulsión y retire los objetos que podrían bloquear las cuchillas.
- Cierre cuidadosamente la carcasa principal y ajuste el tornillo de cierre de la carcasa (A).
- **¡ATENCIÓN!** Antes de aflojar el tornillo de cierre de la carcasa (A), apague SIEMPRE el equipo con el interruptor de encendido/apagado (C) y desconecte el enchufe de alimentación.

6.5 UTILIZACIÓN

¡ATENCIÓN! Antes de encender la máquina, asegúrese de que la tolva de alimentación esté vacía.

- Mantenga la cara y el cuerpo alejados del orificio de alimentación.
- Asegúrese de no colocar las manos, otras partes del cuerpo o la ropa en la cámara de alimentación, el orificio de expulsión o cerca de otras piezas móviles.
- No se sitúe nunca en una superficie más alta que la de la trituradora al introducir el material en el orificio de alimentación.
- Manténgase fuera de la zona de expulsión mientras utilice la máquina.

- Retire el material triturado de la zona de expulsión antes de que se amontone. Así evitará que el material triturado salga disparado al retroceder por la tolva de alimentación y provoque algún accidente.
- En caso de obstrucción de la trituradora, apáguela, desconecte el enchufe de la toma de corriente y espere a que la máquina se detenga por completo antes de retirar la obstrucción. Mantenga el interruptor de encendido/apagado (C) limpio y libre de cuerpos extraños.
- Introduzca el material para triturar por el orificio de alimentación situado del lado izquierdo (giro de las cuchillas hacia la derecha). El material será arrastrado automáticamente por las cuchillas.
- **¡ATENCIÓN!** ¡El material más largo que sobresalga del equipo puede romperse y salir despedido al ser arrastrado por las cuchillas! ¡Mantenga una distancia de seguridad!
- Introduzca únicamente una cantidad de material que no obstruya la tolva.
- Para evitar que se bloqueen las cuchillas, alterne residuos de jardín marchitos y húmedos con ramas.
- No utilice la trituradora para residuos blandos, como residuos de cocina. Estos deben desecharse junto a otros residuos orgánicos.
- Las ramas muy ramificadas con hojas deben triturarse por completo antes de introducir material nuevo.
- Asegúrese de que el material triturado pueda caer libremente por el canal de expulsión. De lo contrario, ¡existe riesgo de obstrucción!
- Las rejillas de ventilación no deben quedar tapadas por el recipiente de recolección ni por el material triturado.

6.6 USO DEL DESLIZADOR

Los objetos más pequeños pueden introducirse fácilmente en la trituradora con ayuda del deslizador suministrado. Espere siempre a que el material cargado se haya triturado por completo antes de introducir una nueva carga.

ATENCIÓN: ¡No utilice el equipo sin la tolva de alimentación!

Consejos:

- El material pesado y duro o las ramas pueden hacer que se bloqueen las cuchillas si se cortan ininterrumpidamente. Puede contrarrestar este problema extrayendo un poco el material con la mano. Así ayudará a que el motor siga funcionando en lugar de esperar a que se active la protección del motor.
- El material blando, como las hojas o los tallos, pueden bloquear el orificio de alimentación. Introduzca el material blando con ayuda del deslizador suministrado.
- Introduzca el material para triturar en el orificio de alimentación situado del lado izquierdo.
- Compruebe cuidadosamente el material para triturar. Asegúrese de que no contenga piedras o clavos, ya que podrían ocasionar daños graves a la trituradora.
- Preste atención a las vibraciones. Las vibraciones fuertes se producen porque las cuchillas están dañadas o desgastadas. En caso necesario, sustituya las cuchillas.

7.0 INDICACIONES DE MANTENIMIENTO Y CUIDADO

- **¡ADVERTENCIA!** Asegúrese de que la trituradora esté apagada y desconectada de la red eléctrica. Espere a que todas las piezas se hayan detenido por completo y el equipo se haya enfriado antes de realizar trabajos de limpieza y mantenimiento.
- Revise todos los componentes para verificar que no estén deteriorados. Si constata algún daño, no siga usando el producto.

- Encargue a un especialista la sustitución de las piezas por piezas de recambio originales, respetando las indicaciones del fabricante.
- Solicite la inspección y el mantenimiento del equipo a técnicos de servicio cualificados. No intente reparar el aparato usted mismo a menos que cuente con la cualificación necesaria para hacerlo.
- **¡ADVERTENCIA!** ¡Peligro de daños debido al movimiento de piezas peligrosas!
- Utilice guantes de protección para resistentes para limpiar las cuchillas.
- Por razones de seguridad eléctrica, el equipo no se puede tratar con líquidos ni sumergirse en ellos.
- Limpie la trituradora inmediatamente después de cada uso. No permita que el material triturado se seque y endurezca en las superficies de la trituradora. Esto podría tener consecuencias negativas inmediatas en el rendimiento de la trituradora.
- Mantenga las rejillas de ventilación limpias y libres de polvo.
- Lubrique las cuchillas cada 4 o 5 usos con el lubricante adecuado.
- Cepille la suciedad y los residuos vegetales. Limpie el exterior de la trituradora con un paño ligeramente humedecido.
- No utilice productos de limpieza ni disolventes. Estos podrían ocasionar daños irreparables al equipo. Las piezas plásticas podrían verse afectadas por los productos químicos.
- En caso de mantenimiento o cuidado incorrecto, el equipo puede dañarse. Se pueden generar situaciones peligrosas.
- Un mantenimiento regular contribuye a la seguridad del producto y prolonga su vida útil.

7.1 SUSTITUCIÓN DE LAS CUCHILLAS

NOTA: Si las cuchillas están desafiladas, pueden girarse 180° una vez y reutilizarse.

Si es necesario sustituir las cuchillas, debe hacerlo siempre en pares. Para ello, abra el equipo y bloquee el disco de corte con un destornillador. Utilice una llave Allen para desenroscar los tornillos. Monte las cuchillas nuevas en orden inverso.

Pedido de piezas de repuesto:

- Tipo de equipo
- Número de artículo del equipo

Herramientas de corte (cuchillas)	HY660101
--------------------------------------	----------

7.2 ALMACENAMIENTO

Para proteger la unidad de la corrosión al almacenarla durante periodos prolongados, lubrique la cuchilla con un lubricante adecuado.

Asegúrese de que el equipo esté completamente limpio antes de guardarlo en un lugar limpio y seco, fuera del alcance de los niños.

7.3 SERVICIO DE REPARACIÓN

¡ATENCIÓN! ¡Los trabajos de reparación eléctrica deben ser realizados únicamente por un electricista cualificado o un taller de servicio autorizado!

8.0 SOLUCIÓN DE AVERÍAS

PROBLEMA	CAUSA	SOLUCIÓN
El motor no funciona.	Enclavamiento de seguridad	Apriete bien el tapón de cierre.
	Fallo de alimentación	Compruebe el cable de alimentación, el enchufe y el fusible.
El material no se aspira correctamente.	El material está atascado en la tolva.	Apague la trituradora. Saque el material de la tolva. Vuelva a encender la trituradora y ahora introduzca ramas gruesas para que la cuchilla no vuelva a engancharse inmediatamente en los cortes anteriores.
	El material que se está triturando es demasiado blando.	Introduzca madera o ramas secas.
	La cuchilla de corte está bloqueada.	Desenrosque el tornillo manual, abra la trituradora y retire el material causante del bloqueo.

9.0 DATOS TÉCNICOS

Número de artículo	100058
Modelo	DBHC001
Potencia nominal	2500 W (P40)
Tensión nominal	230~240 V, 50 Hz
Velocidad de ralentí	4050 U/min
Grosor máximo de las ramas	40 mm
Recipiente de recolección	50 litros
Nivel de presión sonora	95,7 K=3 dB(A)
Nivel de potencia sonora garantizado	111 dB(A)
Nivel de potencia sonora medido	108,3 K= 2,64 dB(A)
Peso	14,1 Kg

9.1 INFORMACIÓN SOBRE LA REDUCCIÓN DEL RUIDO

¡Utilice protectores auditivos!

La exposición al ruido de este equipo es inevitable. Realice los trabajos ruidosos en los horarios autorizados y determinados. En caso necesario, respete los periodos de descanso y limite la duración del trabajo al mínimo necesario. Para su protección personal y la de las personas que se encuentren cerca, utilice protectores auditivos adecuados.

10.0 ELIMINACIÓN

Al final de la larga vida útil de su artículo, deseché las materias primas valiosas de una manera adecuada para que se puedan reciclar según corresponda. En caso de duda sobre la mejor manera de proceder, consulte a las empresas de gestión de residuos o a los centros de reciclaje locales.



ELIMINACIÓN CORRECTA DE ESTE PRODUCTO

¡No elimine los productos electrónicos con los residuos domésticos!

El símbolo de un contenedor de basura tachado indica que este equipo está sujeto a la Directiva 2012/19/UE.

Esta directiva establece que no debe eliminar este equipo con los residuos domésticos al final de su vida útil, sino que debe llevarlo a los centros de recogida especializados, centros de reciclaje o empresas de gestión de residuos.

Esta eliminación es gratuita para usted. Cuide el medioambiente y elimine el equipo correctamente.

Antes de devolver el equipo, retire las baterías o los acumuladores que no estén incorporados al equipo antiguo, así como las lámparas que puedan retirarse sin provocar daños, y llévelos a un punto para su recogida separada.

GEBRUIKSAANWIJZING

Beste klant,

Hartelijk dank dat u een product van ons bedrijf heeft gekozen; u heeft met de aankoop van een van onze merkproducten een goede keuze gemaakt. Om aan de gewenste hoge kwaliteitsstandaard te voldoen, worden onze artikelen regelmatig gecontroleerd en voldoen ze uiteraard altijd aan de hoge eisen van de Europese Unie.

INHOUDSOPGAVE

1.0 SYMBOLEN	72
2.0 VEILIGHEIDSINSTRUCTIES	73
2.1 ALGEMENE VEILIGHEIDSINSTRUCTIES VOOR HET GEBRUIK	73
2.2 VEILIGHEIDAAANWIJZINGEN AANGAANDE DE WERKPLEK	74
2.3 ALGEMENE VEILIGHEIDSINSTRUCTIES ELEKTRICITEIT	74
2.4 GEBRUIK EN ONDERHOUD VAN ELEKTRISCHE ARTIKELEN	74
2.5 VEILIGHEIDSINSTRUCTIES INBEDRIJFSTELLING	75
2.6 VEILIGHEIDSINSTRUCTIES BEDIENING	75
2.7 VEILIGHEIDSINSTRUCTIES ONDERHOUD EN OPSLAG	76
2.8 EXTRA VEILIGHEIDSVOORSCHRIFTEN VOOR APPARATEN MET OPVANGBAK	77
2.9 RESTRISICO'S	77
3.0 BEOOGD GEBRUIK	77
4.0 UITPAKINSTRUCTIES	77
4.1 AFBEELDING VAN HET PRODUCT	78
5.0 VOOR DE INBEDRIJFSTELLING	78
5.1 MONTAGE ONDERSTEL	79
5.2 MONTAGE WIELEN	79
5.3 OPVANGBAK	79
6.0 INGEBRUIKNAME	79
6.1 AAN-/UITSCHAKELAAR	79
6.2 SNELSTOP	80
6.3 MOTORBEVEILIGING	80
6.4 VEILIGHEIDSSCHAKELAAR	80
6.5 BEDIENING	80
6.6 GEBRUIK VAN DE STAMPER	81
7.0 ONDERHOUDS- EN VERZORGINGSINSTRUCTIES	81
7.1 SNIJMESSEN VERVANGEN	82
7.2 OPBERGEN	82
7.3 REPARATIEDIENST	82
8.0 PROBLEEMOPLOSSING	82
9.0 TECHNISCHE GEGEVENS	83
9.1 INFORMATIE OMTRENT LAWAAIREDUCTIE	83
10.0 VERWIJDERING	83

1.0 SYMBOLEN



GEBRUIKSAANWIJZING LEZEN. BELANGRIJKE INSTRUCTIES. VOOR TOEKOMSTIG GEBRUIK BEWAREN!

Lees voor het eerste gebruik de hele gebruiksaanwijzing zorgvuldig door. Bewaar deze gebruiksaanwijzing voor toekomstig gebruik. Mocht u het product ooit doorgeven, zorg er dan voor dat u deze gebruiksaanwijzing ook doorgeeft.



LET OP! POTENTIEEL GEVAAR!

Volg de veiligheids- en montage-instructies om het risico op verwondingen of schade aan het product te voorkomen.



VERSTIKKINGSGEVAAR!

Houd kleine onderdelen en verpakkingsmateriaal uit de buurt van kinderen!



LET OP!

Dit apparaat is geen speelgoed en behoort niet in de handen van kinderen.



WIJZIGINGEN AAN HET PRODUCT

Breng nooit wijzigingen aan het product aan! Door wijzigingen vervalt de garantie en kan het product onveilig of in het ergste geval zelfs gevaarlijk worden.



VEILIGHEIDSHANDSCHOENEN DRAGEN!

Draag veiligheidshandschoenen tijdens het gebruik van het apparaat.



DRAAG GEHOORBESCHERMING EN EEN VEILIGHEIDSBRIL!

Draag gehoor- en oogbescherming tijdens het gebruik van dit apparaat.



LET OP GEBRUIKSHANDLEIDING IN ACHT NEMEN!

Lees de gebruikshandleiding zorgvuldig door voor u het apparaat gebruikt. Volg de veiligheidsvoorschriften.



LET OP GEVAAR VOOR LETSEL!

Voorwerpen kunnen weggetsen en weggeslingerd worden. Houd afstand! Houd kinderen, omstanders en dieren uit de buurt van de werkplek.



LET OP BIJ STORING DE STEKKER UIT HET STOPCONTACT TREKKEN!

Schakel bij storing het apparaat direct uit, trek de stekker uit het stopcontact en volg de instructies in de gebruikshandleiding.



LET OP GEVAAR VOOR LETSEL DOOR DRAAIENDE MESSEN!

Houd handen en voeten uit de buurt van de openingen wanneer de machine draait.

LET OP GEVAAR VOOR LETSEL DOOR NADRAAIENDE DELEN!

Na het uitschakelen draaien de messen nog even door. Wacht altijd tot alle onderdelen volledig tot stilstand zijn gekomen.



STEL HET APPARAAT NIET BLOOT AAN REGEN OF ANDER VOCHT!



NIET GEBRUIKEN ALS OPSTAPJE.



GEGARANDEERD GELUIDSVERMOGENSNIVEAU



MAX. SNIJCAPACITEIT Ø 40 MM

Houd handen en voeten uit de buurt van de openingen wanneer de machine draait.



WAARSCHUWING VOOR ELEKTRISCHE SPANNING!

Elektrische spanning vormt een risico voor het leven en de gezondheid.



WAARSCHUWING VOOR BRANDGEVAAR!

Brand- en verbrandingsgevaar.



WAARSCHUWING VOOR HETE OPPERVLAKKEN!

Risico van een heet oppervlak, verbrandingsgevaar!



CONFORMITEITSVERKLARING

Dit product voldoet aan de eisen van de toepasselijke Europese richtlijnen. Overeenkomstige verklaringen en documenten zijn bij de fabrikant opgeslagen.



APPARAAT VAN BESCHERMINGSKLASSE II

Versterkte dubbele isolering

OPMERKINGEN OVER HET PRODUCT

Verwijder geen veiligheidstekens of aanwijzingen van het product. Houd de stickers en etiketten in een leesbare staat.

2.0 VEILIGHEIDSINSTRUCTIES

2.1 ALGEMENE VEILIGHEIDSINSTRUCTIES VOOR HET GEBRUIK

- Koppel de voeding los voordat u het product demonteert/opnieuw monteert of aanpast.
- Verwijder geen veiligheidstekens of aanwijzingen van het apparaat. Houd de stickers en etiketten in een leesbare staat.
- Als het apparaat beschadigd is, neem dan contact op met onze klantenservice of stuur het apparaat naar een van onze geautoriseerde servicecentra voor vervanging om gevaren te voorkomen. Probeer het niet te vervangen zonder onze toestemming.

- Dit apparaat is niet bedoeld om te worden gebruikt door personen (inclusief kinderen) met beperkte fysieke, zintuiglijke of mentale vermogens of een gebrek aan ervaring en kennis, tenzij ze onder toezicht staan of instructies hebben gekregen over het gebruik van het apparaat van een persoon die verantwoordelijk is voor hun veiligheid. Kinderen moeten onder toezicht staan om te voorkomen dat ze met het apparaat gaan spelen. Reiniging en onderhoud mogen niet door kinderen worden uitgevoerd.

2.2 VEILIGHEIDAANWIJZINGEN AANGAANDE DE WERKPLEK

- **LET OP!** Gebruik de machine niet op verharde oppervlakken of grind, waar weggeslingerde onderdelen letsel kunnen veroorzaken.
- Houd het werkgebied altijd schoon, goed opgeruimd en goed verlicht.
- Gebruik geen elektrische apparaten in een explosiegevaarlijke omgeving, bijvoorbeeld in de buurt van brandbare vloeistoffen, gasen of stof. Elektrische apparaten genereren vonken die stof of verbrandingsgasen kunnen doen ontbranden.
- Tijdens het werken met het apparaat moeten andere personen, vooral kinderen, op een veilige afstand blijven. Als u wordt afgeleid door anderen, kunt u de controle over het apparaat verliezen.
- Gebruik de hakselaar alleen op plaatsen die beschermd zijn tegen water. Gebruik het apparaat nooit buiten in de regen.
- Laat voldoende vrije ruimte rond de hakselaar. Plaats het apparaat op een stevige en vlakke ondergrond en niet te dicht bij muren.

2.3 ALGEMENE VEILIGHEIDSINSTRUCTIES ELEKTRICITEIT

- De stekkers van elektrische apparaten moeten compatibel zijn met het stopcontact. Vervang in geen geval de stekker. Gebruik geen adapterstekkers met geaarde elektrische apparaten. Originele stekkers en bijpassende stopcontacten verminderen het risico op een elektrische schok.
- Gebruik het snoer alleen voor het doel waarvoor het is ontworpen. Gebruik het snoer nooit om het elektrische apparaat te dragen, eraan te trekken of los te koppelen. Houd het snoer uit de buurt van hitte, olie, scherpe randen of bewegende onderdelen. Beschadigde of verdraaide kabels verhogen het risico op elektrische schokken.
- Als u een elektrisch apparaat buitenshuis gebruikt, gebruik dan een verlengsnoer dat geschikt is voor gebruik buitenshuis.
- Als het gebruik van een elektrisch apparaat op een vochtige locatie absoluut noodzakelijk is, gebruik dan een aardlekschakelaar om personen te beschermen.
- Het product heeft een voeding van 230 – 240 V ~ 50 Hz nodig. Controleer voor gebruik of de juiste voeding beschikbaar is.
- Als het aansluitsnoer van dit apparaat beschadigd is, moet dit door de fabrikant of diens klantenservice of door een vergelijkbaar gekwalificeerde persoon worden vervangen om gevaren te voorkomen. Beschadigde snoeren en stekkers mogen alleen door gekwalificeerd vakpersoneel worden gerepareerd.
- Zorg ervoor dat er niet over het snoer gestruikeld kan worden en dat het niet bekneld kan worden, om schade aan het snoer te voorkomen.

2.4 GEBRUIK EN ONDERHOUD VAN ELEKTRISCHE ARTIKELN

- Blijf altijd alert, let op wat u doet wanneer u een elektrisch apparaat bedient. Gebruik geen elektrisch apparaat als u moe bent of onder invloed bent van drugs, alcohol of medicijnen.

- Voorkom onbedoeld starten. Zorg ervoor dat de schakelaar uit staat voordat u de stekker in het stopcontact steekt. Het dragen van elektronische apparaten met uw vinger op de schakelaar of het aansluiten van elektronische apparaten terwijl de schakelaar is ingeschakeld, kan ongelukken veroorzaken.
- Draag gepaste kleding. Draag geen losse kleding of sieraden. Houd haar, kleding en handschoenen uit de buurt van bewegende delen. Losse kleding, sieraden of lang haar kunnen vast komen te zitten in bewegende delen.
- Draag persoonlijke beschermingsmiddelen. Het dragen van persoonlijke beschermingsmiddelen zoals een veiligheidsbril, stofmasker, antislip veiligheidsschoenen, helm of gehoorbescherming, afhankelijk van het type en gebruik van het apparaat, vermindert het risico op letsel.
- Verwijder alle afstelgereedschappen en sleutels voordat u het apparaat inschakelt. Een stuk gereedschap of sleutel dat in een draaiend deel van de machine is achtergebleven, kan letsel veroorzaken.
- Vermijd elke abnormale lichaamshouding. Zorg voor een zekere stand en bewaar te allen tijde uw evenwicht. Hierdoor heeft u in onverwachte situaties betere controle over het apparaat.

2.5 VEILIGHEIDSINSTRUCTIES INBEDRIJFSTELLING

- Laat het apparaat nooit door kinderen gebruiken.
- Gebruik de machine nooit terwijl er personen of dieren in de buurt zijn. Lokale regelgeving kan de leeftijd van de gebruiker beperken.
- Draag gehoorbescherming, een veiligheidsbril en veiligheidsschoenen. Draag deze gedurende de gehele levensduur van de machine.
- Draag geen losse kleding of kleding met loshangende banden of koorden.
- Draag altijd stevige schoenen en een lange broek wanneer u de machine bedient. Gebruik de machine niet blootsvoets of in lichte sandalen.
- Gebruik de machine alleen buitenshuis (d.w.z. niet in de buurt van een muur of andere vaste objecten) en op een stevige, vlakke ondergrond.
- Gebruik de machine niet op een verharde, met grind overdekte ondergrond waar weggeslingerd materiaal letsel kan veroorzaken.
- Controleer voordat u de machine in werking stelt of alle schroeven, moeren, bouten en andere bevestigingsmiddelen goed vastzitten en of afdekkingen en afschermingen op hun plaats zitten. Beschadigde of onleesbare stickers moeten worden vervangen.
- Inspecteer netsnoeren en verlengsnoeren voor gebruik altijd op tekenen van beschadiging of slijtage. Als het snoer tijdens het gebruik beschadigd raakt, moet dit onmiddellijk uit het stopcontact worden getrokken.

RAAK HET SNOER NIET AAN TOTDAT HET VAN HET STROOMNET LOSGEKOPPELD IS. Gebruik de machine niet als het snoer beschadigd of versleten is.

2.6 VEILIGHEIDSINSTRUCTIES BEDIENING

- **LET OP!** Dit apparaat heeft draaiende messen.
- **LET OP!** De messen komen niet onmiddellijk na het uitschakelen tot stilstand!
- **LET OP!** De invoertrechter moet voor gebruik volledig gemonteerd en stevig vastgezet zijn.
- **LET OP!** Controleer voor de inbedrijfstelling of alle schroeven, moeren, bouten en andere bevestigingsmiddelen, met name die van beveiligingen, vakkundig zijn aangebracht.
- Vergewis u ervan dat de invoertrechter leeg is voordat u de machine start.
- Houd uw hoofd en lichaam uit de buurt van de vulopening.

- Handen, andere lichaamsdelen en kleding mogen niet in de opening, het uitwerpkanaal of in de buurt van andere bewegende delen komen.
- Zorg er altijd voor dat u stevig staat en dat u uw evenwicht kunt behouden.
- Strek u niet uit. Zorg dat u bij het invoeren van materiaal nooit hoger dan de machine staat.
- Blijf bij de inbedrijfstelling van de machine altijd uit de buurt van de uitwerpzona.
- Zorg er bij het invoeren van het materiaal voor dat er geen metaal, stenen, flessen, blikjes of andere vreemde voorwerpen tussen zitten.
- Als er vreemde voorwerpen in de messen terechtkomen, de machine ongewone geluiden maakt of ongebruikelijk trilt, schakel dan onmiddellijk de motor uit, laat de machine uitlopen en trek de stekker uit het stopcontact:
 - Controleer de machine op schade.
 - Controleer of alle delen goed vast zitten; draai deze indien nodig vast.
 - Laat beschadigde onderdelen repareren of vervangen door onderdelen van gelijkwaardige kwaliteit.
- Voorkom dat verwerkt materiaal zich in de uitwerpzona opstapelt; dit kan een goede afvoer verhinderen en ertoe leiden dat materiaal door de opening terugslaat.
- Als de in- of uitvoer van de machine verstopt raakt, schakel dan de motor uit en trek de stekker uit het stopcontact voordat u materiaalresten uit de invoeropening of het uitwerpkanaal verwijdert. Houd de motor vrij van afval en andere ophopingen om de motor te beschermen tegen schade of mogelijke brand. Denk eraan dat bij de inbedrijfstelling van het startmechanisme van een machine, ook het snijgereedschap wordt geactiveerd.
- Zorg ervoor dat alle afdekkingen en beschermingen zich op hun plaats bevinden en in goede staat verkeren.
- Wijzig de regelingsinstellingen van de motor niet; het toerental regelt de veilige maximale werksnelheid en beschermt de motor en alle draaiende delen tegen schade veroorzaakt door een te hoog toerental. Neem bij problemen contact op met de klantenservice.
- Transporteer de machine niet terwijl de motor draait.
- Schakel de motor uit en trek de stekker uit het stopcontact wanneer u de werkplek verlaat.
- Kantel de machine niet terwijl de motor draait.
- Vermijd een abnormale lichaamshouding en zorg altijd voor een goed evenwicht, zodat u stevig staat.
- Stop de machine en trek de stekker uit het stopcontact. Vergewis u ervan dat alle bewegende onderdelen volledig tot stilstand zijn gekomen:
 - wanneer u de machine onbeheerd achterlaat,
 - voordat u een verstopping verwijdert of verstopte kanalen reinigt,
 - voordat u de machine controleert, reinigt of andere werkzaamheden uitvoert.

2.7 VEILIGHEIDSINSTRUCTIES ONDERHOUD EN OPSLAG

- Controleer het apparaat op storingen en schade. Is het elektrische apparaat beschadigd, laat dit dan voor het gebruik door een vakman repareren.
- Als de machine wordt uitgeschakeld voor onderhoud, opslag of om accessoires te vervangen, zorg er dan voor dat de stekker uit het stopcontact is getrokken. Vergewis u ervan dat alle bewegende delen tot stilstand zijn gekomen en dat de sleutel, zo deze bestaat, verwijderd is. Laat de machine afkoelen voordat u onderhoud, afstellingen, enz. uitvoert.
- Houd er bij het uitvoeren van onderhoudswerkzaamheden aan de messen rekening mee dat deze via het startmechanisme nog bewogen kunnen worden, zelfs als de motor niet draait

wegens de vergrendeling van de afdekking. Probeer nooit de vergrendelingsfunctie van de afscherming te overbruggen.

- Vervang versleten en beschadigde onderdelen altijd in sets om onbalans te voorkomen.

2.8 EXTRA VEILIGHEIDSVORSCHRIFTEN VOOR APPARATEN MET OPVANGBAK

- Schakel de hakselaar uit voordat u de opvangbak aanbrengt of verwijdert.

2.9 RESTRISCO'S

- Ook bij beoogd gebruik kunnen er, ondanks het naleven van alle relevante veiligheidsinstructies, toch restrisco's zijn als gevolg van het ontwerp dat wordt bepaald door het beoogde gebruik. Restrisico's kunnen worden geminimaliseerd als de veiligheidsinstructies, het beoogde gebruik en de gebruiksaanwijzing volledig worden nageleefd.
- Oplettendheid en voorzichtigheid verminderen het risico op persoonlijk letsel en schade:
- Risico op letsel aan vingers en handen, als u uw hand door een opening steekt en met de messeneenheid in aanraking komt.
- Gevaar voor letsel aan vingers en handen bij montage- en reinigingswerkzaamheden aan het mesmechanisme.
- Gevaar voor letsel door weggeslingerd gehakseld materiaal in de buurt van de trechter.
- Gevaar voor elektrische schokken bij gebruik van ongeschikte elektrische kabels.
- Contact met onder spanning staande delen wanneer elektrische componenten open zijn.
- Gevaar voor gehoorverlies bij langdurig werken zonder gehoorbescherming.
- Bovendien kunnen er ondanks alle genomen voorzorgsmaatregelen nog andere restrisco's zijn.

3.0 BEOOGD GEBRUIK

De hakselaar is ontworpen voor het versnipperen van vezelig en houten tuinafval voor de bereiding van compost.

Gebruik het product alleen voor het beoogde doel. De fabrikant aanvaardt geen aansprakelijkheid voor schade als gevolg van oneigenlijk gebruik. Elke wijziging aan het product kan een negatieve invloed hebben op de veiligheid, gevaren veroorzaken en de garantie ongeldig maken.

Alleen voor huishoudelijk gebruik en niet voor commerciële doeleinden.

4.0 UITPAKINSTRUCTIES

Open de doos en neem het product eruit. Controleer het product na het uitpakken op volledigheid en beschadigingen. Latere klachten kunnen niet in behandeling worden genomen.

4.1 AFBEELDING VAN HET PRODUCT

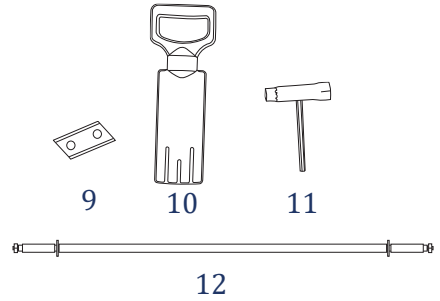
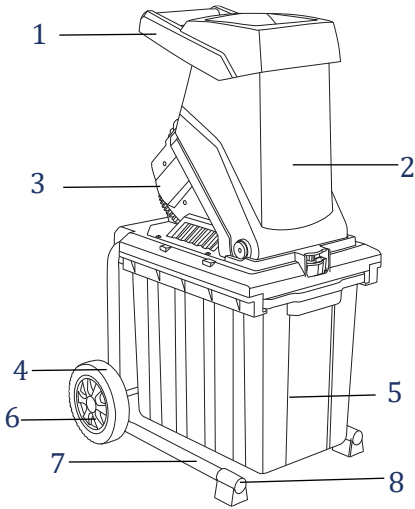

1	Invoertrechter
2	Hoofdbehuizing
3	Achterbehuizing
4	Wiel
5	Opvangbak
6	Wioldop

7	Onderstel
8	Voet
9	Reservemes
10	Stamper
11	Schroevendraaier
12	As

5.0 VOOR DE INBEDRIJFSTELLING

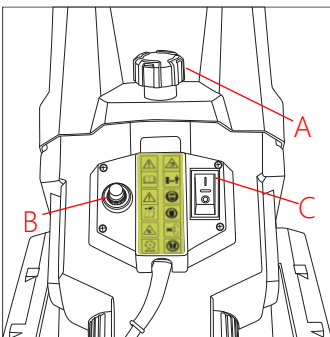

- A) Vergrendelingsknop
- B) Veiligheidsschakelaar
- C) Aan-/uitschakelaar

5.1 MONTAGE ONDERSTEL

- Schuif het onderstel in de motorbehuizing en zet het vast met de twee ST5 x 20 schroeven (5)
- **LET OP!** De motor draait niet als de vergrendelingsknop (A) na montage niet in de veiligheidsschakelaar is gedraaid. Controleer dit zorgvuldig en zorg ervoor dat de behuizing gesloten is.

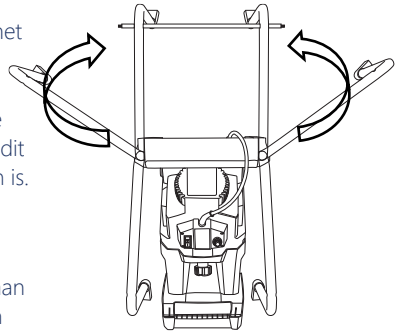

5.2 MONTAGE WIELEN

- Monteer de as aan het frame
- Breng de sluitringen aan beide uiteinden van de as aan
- Duw de wielen op de as en zet vast met een splitpen
- Bevestig vervolgens de wieldoppen

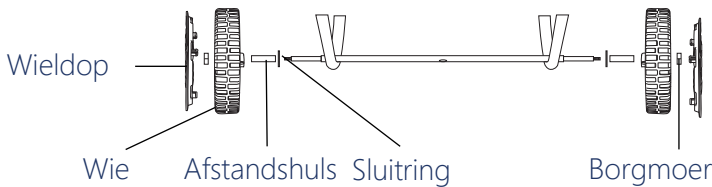

5.3 OPVANGBAK

- Trek de veiligheidshandgreep omhoog en schuif de opvangbak in het onderstel.
- Bij het loslaten van de veiligheidshandgreep wordt de verzamelbak automatisch vergrendeld.
- Duw de veiligheidshandgreep omhoog en schuif de verzamelbak uit het onderstel als u deze wilt verwijderen

6.0 INGEBRUIKNAME

OPMERKING: Gebruik altijd de juiste netspanning!

De netspanning moet overeenkomen met de specificatie op het typeplaatje van het apparaat. De machine moet worden gevoed via een aardlekschakelaar (RCD) met een maximale uitschakelstroom van 30 mA. Een verlengsnoer met een te kleine doorsnede leidt tot aanzienlijke vermindering van de prestaties van het apparaat. Voor snoeren met een lengte tot 25 m is een doorsnede van minimaal 3 x 1,5 mm² vereist, voor snoeren met een lengte van meer dan 25 m moet de doorsnede minimaal 2,5 mm² zijn.

LET OP! De spanning van de wisselstroomhoofdvoeding kan momenteel dalen wanneer het apparaat wordt gestart. Dit kan andere toestellen beïnvloeden. Zo nodig kunt u bij uw lokaal nutsbedrijf meer informatie inwinnen.

6.1 AAN-/UITSCHAKELAAR

- Om de hakselaar aan te zetten, zet u de aan-/uitschakelaar (C) in de stand 'I'.
- Om de hakselaar uit te zetten, zet u de aan-/uitschakelaar (C) in de stand '0'.

OPMERKING: Het apparaat heeft een veiligheidsschakelaar die voorkomt dat het apparaat na een stroomstoring per ongeluk opnieuw opstart.

Draag of verplaats de machine nooit met uw vinger op de aan-/uitschakelaar. Vergewis u ervan dat de machine is uitgeschakeld voordat u de stekker in het stopcontact steekt.

Wacht tot de hakselaar op snelheid is voordat u materiaal begint in te voeren.

6.2 SNELSTOP

De elektromotor is voorzien van een veiligheidsrem en stopt binnen 5 seconden na het uitschakelen. Hierdoor stopt ook het draaien van de messen.

6.3 MOTORBEVEILIGING

Bij overbelasting (bijvoorbeeld als de messen geblokkeerd zijn of als het hakselmateriaal te dik is) zal het apparaat na enkele seconden stoppen. Om de motor tegen schade te beschermen, schakelt de motorbeveiligingsschakelaar automatisch de voeding uit.

Wacht minimaal 1 minuut voordat u de hakselaar opnieuw start door op de aan-/uitschakelaar (C) te drukken.

Ga als volgt te werk en controleer de invoertinvoertrechter wanneer de motorbeveiliging is geactiveerd:

WAARSCHUWING! Altijd veiligheidshandschoenen dragen!

- Trek de stekker uit het stopcontact.
- Draai de vergrendelingsknop (A) van de behuizing los en klap de hoofdbehuizing open.
- Reinig de snij- en uitwerpzone. Verwijder takken of voorwerpen die de messen zouden kunnen blokkeren.
- Sluit de hoofdbehuizing en draai de vergrendelingsknop (A) van de behuizing vast.
- Druk op de aan-/uitschakelaar (C) om opnieuw te starten.

6.4 VEILIGHEIDSSCHAKELAAR

De hakselaar is uitgerust met een veiligheidsschakelaar (B) op de vergrendeling tussen de hoofdbehuizing en de motorbehuizing.

Als de hoofdbehuizing niet correct geplaatst is en aan de motorbehuizing bevestigd is, wordt de veiligheidsschakelaar (B) geactiveerd en slaat de motor af. Ga in dit geval als volgt te werk:

- Open de hoofdbehuizing zoals hierboven beschreven.
- Reinig de snij- en uitwerpzone grondig en verwijder alle voorwerpen die de messen zouden kunnen blokkeren.
- Klap de hoofdbehuizing voorzichtig dicht en draai de vergrendelingsknop (A) van de behuizing vast.
- **LET OP!** Schakel het apparaat **ALTIJD** uit met de aan-/uitschakelaar (C) en trek de stekker uit het stopcontact, voordat u de vergrendelingsknop (A) van de behuizing losdraait.

6.5 BEDIENING

LET OP! Controleer of de invoertrechter leeg is voordat u de machine start.

- Houd uw gezicht en lichaam uit de buurt van de vulopening.
- Pas op dat uw handen, andere lichaamsdelen of kleding niet in de invoertrechter, de uitwerpopening of in de buurt van andere bewegende onderdelen komen.
- Zorg dat u nooit op een hoger oppervlak dan de hakselaar staat wanneer u materiaal in de vulopening invoert.
- Blijf tijdens het gebruik van de machine uit de buurt van de uitwerpzone.
- Verwijder het gehakselde materiaal altijd uit de uitwerpzone voordat het zich opstapelt. Zo voorkomt u dat het gehakselde materiaal door de trechter wordt teruggeslingerd en ongevallen veroorzaakt.
- Als de hakselaar verstopt is, schakel deze dan eerst uit, trek de stekker uit het stopcontact en wacht tot de machine volledig tot stilstand is gekomen voordat u de verstopping verwijdert. Houd de aan-/uitschakelaar (C) schoon en vrij van vreemde voorwerpen.

- Vul het te hakselen materiaal in aan de linkerkant van de vulopening (de messen draaien rechtsom). Het materiaal wordt automatisch door de messen naar binnen getrokken.
- **LET OP!** Lang materiaal dat uit het apparaat steekt, kan terugveren wanneer het door de messen naar binnen wordt getrokken! Blijf op veilige afstand!
- Vul niet te veel materiaal in, zodat de trechter niet verstopt raakt.
- Wissel zacht en vochtig tuinafval altijd af met takjes om vastlopen van de messen te voorkomen.
- Doe zacht afval zoals keukenafval niet in de hakselaar, maar composteer het direct.
- Sterk vertakte twijgen met bladeren moeten eerst volledig worden gehakseld, voordat nieuw materiaal wordt ingevoerd.
- Zorg ervoor dat het gehakselde materiaal vrij uit het uitwerpkanaal kan vallen. Anders bestaat er gevaar voor verstopping!
- De ventilatiesleuven mogen niet door de opvangzak of het hakselmateriaal worden afgedekt.

6.6 GEBRUIK VAN DE STAMPER

Kleinere voorwerpen kunnen beter in de hakselaar worden ingevoerd met behulp van de meegeleverde stamper. Wacht altijd tot het ingevoerde materiaal volledig is gehakseld voordat u een nieuwe lading invoert.

LET OP: Gebruik het apparaat nooit zonder invoertrechter!

Tips:

- Zwaar, hard materiaal of takken kunnen bij continu hakselen de messen blokkeren. U kunt dit probleem tegengaan door het materiaal met uw hand iets uit de trechter te trekken. Op deze manier zorgt u ervoor dat de motor blijft draaien, in plaats van te wachten tot de motorbeveiliging aanslaat.
- Zacht materiaal zoals bladeren, stelen of stengels kan de vulopening verstoppen. Vul zacht materiaal in met behulp van de meegeleverde stamper.
- Vul het te hakselen materiaal altijd in aan de linkerkant van de vulopening .
- Controleer het te hakselen materiaal zorgvuldig. Vergewis u ervan dat er geen stenen of spijkers tussen zitten, anders kan de hakselaar ernstig beschadigd raken.
- Pas op voor trillingen. Sterke trillingen worden veroorzaakt door beschadigde of versleten messen. Vervang zo nodig de messen.

7.0 ONDERHOUDS- EN VERZORGINGSINSTRUCTIES

- **WAARSCHUWING!** Zorg ervoor dat de hakselaar is uitgeschakeld en de stekker uit het stopcontact is getrokken. Wacht tot alle bewegende delen volledig tot stilstand zijn gekomen en het apparaat is afgekoeld voordat u reinigings- en onderhoudswerkzaamheden uitvoert.
- Controleer alle onderdelen op tekenen van slijtage. Als u gebreken vaststelt, gebruik het product dan niet meer.
- Laat onderdelen alleen door originele reserveonderdelen vervangen door een vakman, volgens de specificaties van de fabrikant.
- Laat het apparaat inspecteren en onderhouden door gekwalificeerde servicemonteurs. Probeer het apparaat niet zelf te repareren, tenzij u zelf hiervoor gekwalificeerd bent.
- **WAARSCHUWING!** Gevaar voor letsel door bewegende gevaarlijke onderdelen!
- Draag altijd stevige veiligheidshandschoenen bij het reinigen van de snijmessen.
- Om redenen van elektrische veiligheid mag het apparaat niet met vloeistoffen worden behandeld of in vloeistoffen worden ondergedompeld.

- Reinig de hakselaar direct na ieder gebruik. Laat gehakseld materiaal niet drogen en hard worden op de oppervlakken van de hakselaar. Dit heeft een direct negatief effect op de hakselprestatie.
- Houd de ventilatiesleuven schoon en stofvrij.
- Smeer de messen na elk 4e of 5e gebruik in met geschikte olie.
- Borstel vuil en plantenresten weg. Veeg de buitenkant van de hakselaar schoon met een vochtige doek.
- Gebruik nooit reinigings- of oplosmiddelen. U kunt hiermee onherstelbare schade aan het apparaat veroorzaken. De kunststof onderdelen kunnen worden aangetast door chemicaliën.
- Onvoldoende onderhoud en verzorging kan leiden tot schade aan het apparaat. Er kunnen gevaarlijke situaties ontstaan.
- Regelmatig onderhoud draagt bij aan de veiligheid van het product en verlengt de levensduur.

7.1 SNIJMESSEN VERVANGEN

OPMERKING: Als de bestaande messen bot zijn, kunnen ze eenmaal 180° worden gedraaid en opnieuw worden gebruikt.

Als de messen vervangen moeten worden, moet dit altijd per paar gebeuren. Open hiervoor het apparaat en blokkeer de messschijf met een schroevendraaier. Draai de schroeven los met een inbussleutel. Monteer de nieuwe messen in omgekeerde volgorde.

Bestellen van reserveonderdelen:

- Type apparaat
- Artikelnummer van het apparaat

Snijgereedschap (messen)	HY660101
--------------------------	----------

7.2 OPBERGEN

Om het apparaat bij langdurige opslag tegen corrosie te beschermen, dient u het snijmes met een geschikte olie te behandelen.

Zorg ervoor dat het apparaat grondig is gereinigd voordat u het opbergt op een schone, droge plaats buiten het bereik van kinderen.

7.3 REPARATIEDIENST

LET OP! Elektrische reparaties mogen alleen worden uitgevoerd door een elektricien of een werkplaats van de klantenservice!

8.0 PROBLEEMOPLOSSING

PROBLEEM	OORZAAK	OPLOSSING
De motor loopt niet.	Veiligheidsvergrendeling	Draai de vergrendelingsknop goed vast.
	Stroomuitval	Controleer het netsnoer, de stekker en de zekering in het huis.
Het materiaal wordt niet naar binnen getrokken.	Het materiaal loopt op in de invoertrechter.	Schakel de hakselaar uit. Trek het materiaal uit de invoertrechter. Schakel de hakselaar weer in en voer nu dikke takken in, op zodanige wijze dat het mes niet direct opnieuw in de vorige sneden grijpt.

	Het hakselmateriaal is te zacht.	Voer hout in of haksel gedroogde takken.
	Het snijmes is geblokkeerd.	Draai de handschroef los, open de hakselaar en verwijder het materiaal dat de blokkering heeft veroorzaakt.

9.0 TECHNISCHE GEGEVENS

Artikelnummer	100058
Model	DBHC001
Nominaal vermogen	2500 W (P40)
Nominale spanning	230~240 V, 50 Hz
Stationair toerental	4050 omw/min
Maximale dikte takken	40 mm
Opvangbak	50 liter
Geluidsdruk niveau	95,7 K=3 dB(A)
Gegarandeerd geluidsvermogensniveau	111 dB(A)
Gemeten geluidsvermogensniveau	108,3 K=2,64 dB(A)
Gewicht	14,1 kg

9.1 INFORMATIE OMTRENT LAWAAIREDUCTIE

Draag gehoorbescherming!

Een zekere mate van geluidsoverlast door dit apparaat is onvermijdelijk. Stel lawaaierige werkzaamheden uit tot tijdstippen waarop dit toegelaten is. Houd u aan eventueel geldende stiltetijden en beperk de werktijd tot een minimum. Ter bescherming van uzelf en personen in uw omgeving, dient geschikte gehoorbescherming te worden gedragen.

10.0 VERWIJDERING

Voer aan het einde van de lange levensduur van het product de waardevolle grondstoffen op de juiste manier af, zodat een goede recycling kan plaatsvinden. Als u niet zeker weet wat u moet doen, helpen de plaatselijke afvalverwerkingsbedrijven of recyclingcentra u graag verder.

CORRECTE VERWIJDERING VAN DIT PRODUCT

Gooi elektronische apparaten nooit bij het huisvuil!

Het symbool hiernaast van een doorgekruiste afvalbak geeft aan dat dit apparaat valt onder richtlijn 2012/19/EU.

Deze richtlijn bepaalt dat u dit apparaat aan het einde van zijn levensduur niet met het normale huisvuil mag afvoeren, maar moet inleveren bij speciaal daarvoor ingerichte inzamel punten, recyclingcentra of afvalverwerkingsbedrijven.

Deze verwijdering is gratis voor u. Bescherm het milieu door gescheiden verwijdering van afval.

Verwijder voor het inleveren eventuele batterijen of accu's die niet in het apparaat zijn ingebouwd, alsmede lampen die zonder destructieve handelingen kunnen worden verwijderd, en voer deze apart af.



INSTRUKCJA

Szanowni Klienci,

dziękujemy, że zdecydowali się Państwo na zakup naszego produktu. Decydując się na jeden z naszych markowych produktów, dokonali Państwo dobrego wyboru. W celu spełnienia wysokich standardów jakościowych nasze artykuły poddawane są regularnym kontrolom i zawsze spełniają wysokie wymogi Unii Europejskiej.

SPIS TREŚCI

1.0 SYMBOLE.....	85
2.0 WSKAZÓWKI DOTYCZĄCE BEZPIECZEŃSTWA.....	86
2.1 OGÓLNE WSKAZÓWKI DOTYCZĄCE BEZPIECZEŃSTWA UŻYTKOWANIA.....	86
2.2 ZAŁECENIADOTYCZĄCE BEZPIECZEŃSTWA NA STANOWISKU PRACY.....	87
2.3 OGÓLNE WSKAZÓWKI DOTYCZĄCE BEZPIECZEŃSTWA ELEKTRYCZNEGO.....	87
2.4 UŻYWANIE I KONSERWACJA ARTYKUŁÓW ELEKTRYCZNYCH.....	88
2.5 WSKAZÓWKI BEZPIECZEŃSTWA DOTYCZĄCE URUCHAMIANIA.....	88
2.6 WSKAZÓWKI BEZPIECZEŃSTWA DOTYCZĄCE OBSŁUGI.....	89
2.7 WSKAZÓWKI BEZPIECZEŃSTWA DOTYCZĄCE KONSERWACJI I PRZECHOWYWANIA.....	90
2.8 DODATKOWE INSTRUKCJE BEZPIECZEŃSTWA DLA URZĄDZEŃ Z POJEMNIKIEM NA MATERIAŁ ROZDRABNIANY.....	90
2.9 RYZYKO RESZTKOWE.....	90
3.0 UŻYTKOWANIE ZGODNIE Z PRZEZNACZENIEM.....	90
4.0 WSKAZÓWKI DOTYCZĄCE ROZPAKOWYWANIA.....	91
4.1 ILUSTRACJA PRODUKTU.....	91
5.0 PRZED URUCHOMIENIEM.....	92
5.1 MONTAŻ STELAŻA.....	92
5.2 MONTAŻ KÓŁ.....	92
5.3 POJEMNIK NA ROZDRABNIANY MATERIAŁ.....	92
6.0 URUCHOMIENIE.....	93
6.1 WŁĄCZNIK/WYŁĄCZNIK.....	93
6.2 SZYBKIE ZATRZYMANIE.....	93
6.3 OCHRONA SILNIKA.....	93
6.4 WYŁĄCZNIK BEZPIECZEŃSTWA.....	93
6.5 OBSŁUGA.....	94
6.6 UŻYWANIE POPYCHACZA.....	95
7.0 KONSERWACJA I UTRZYMANIE.....	95
7.1 WYMIANA OSTRZY TNĄCYCH.....	96
7.2 PRZECHOWYWANIE.....	96
7.3 SERWIS NAPRAW.....	96
8.0 USUWANIE USTEREK.....	96
9.0 DANE TECHNICZNE.....	97
9.1 INFORMACJE DOTYCZĄCE REDUKCJI HAŁASU.....	97
10.0 UTYLIZACJA.....	97

1.0 SYMBOLE



NALEŻY ZAPOZNAĆ SIĘ Z INSTRUKCJĄ EKSPLOATACJI. WAŻNE WSKAZÓWKI: ZACHOWAĆ DO PÓŹNIEJSZEGO UŻYCIA!

Przed pierwszym użyciem należy dokładnie przeczytać całą instrukcję. Prosimy zachować tę instrukcję w celu jej późniejszego użycia. W przypadku przekazania produktu innemu użytkownikowi należy przekazać mu także tę instrukcję.



UWAGA! POTENCJALNE NIEBEZPIECZEŃSTWO!

Przestrzegać wskazówek dotyczących bezpieczeństwa i instrukcji montażu, aby uniknąć ryzyka urazów lub uszkodzenia produktu.



NIEBEZPIECZEŃSTWO ZADŁAWIENIA!

Drobne części i materiał opakowaniowy przechowywać poza zasięgiem dzieci!



UWAGA!

To urządzenie nie jest zabawką i nie jest przeznaczone dla dzieci.



MODYFIKACJE PRODUKTU

Nigdy nie dokonywać modyfikacji produktu! Wskutek modyfikacji gwarancja wygasa, a produkt może stać się niesprawny lub, w najgorszym wypadku, nawet niebezpieczny.



NOSIĆ RĘKAWICE OCHRONNE!

Podczas używania urządzenia należy nosić rękawice ochronne.



STOSOWAĆ ŚRODKI OCHRONY SŁUCHU I OKULARY OCHRONNE!

Podczas używania urządzenia należy stosować środki ochrony słuchu i okulary ochronne.



UWAGA PRZESTRZEGAĆ INSTRUKCJI OBSŁUGI!

Przed rozpoczęciem użytkowania urządzenia należy dokładnie przeczytać instrukcję obsługi. Należy przestrzegać wskazówek bezpieczeństwa.



UWAGA RYZYKO OBRAŻEŃ!

Przedmioty mogą się odbić i wylecieć w powietrze. Zachować odstęp! Dzieci, osoby postronne i zwierzęta nie powinny znajdować się w pobliżu stanowiska pracy.



UWAGA W RAZIE AWARII ODŁĄCZYĆ URZĄDZENIE OD SIECI ELEKTRYCZNEJ!

W razie awarii należy natychmiast wyłączyć urządzenie, odłączyć je od sieci elektrycznej i postępować zgodnie ze wskazówkami zawartymi w instrukcji obsługi.



UWAGA RYZYKO OBRAŻEŃ SPOWODOWANYCH PRZEZ OBRACAJĄCE SIĘ NOŻE!

Nie zbliżać rąk ani stóp do otworów maszyny w trakcie jej pracy.



UWAGA RYZYKO OBRAŻEŃ SPOWODOWANYCH OBRACAJĄCYMI SIĘ CZĘŚCIAMI!

Zawsze należy poczekać, aż wszystkie elementy całkowicie się zatrzymają. Po wyłączeniu urządzenia ostrza jeszcze przez chwilę się obracają.



NIE NARAŻAĆ URZĄDZENIA NA DZIAŁANIE DESZCZU LUB INNYCH RODZAJÓW WILGOCI!



NIE UŻYWAĆ JAKO STOPNIA.



GWARANTOWANY POZIOM MOCY AKUSTYCZNEJ



MAKS. WYDAJNOŚĆ CIĘCIA Ø 40 MM

Nie zbliżać rąk ani stóp do otworów maszyny w trakcie jej pracy.



OSTRZEŻENIE PRZED NAPIĘCIEM ELEKTRYCZNYM!

Napięcie elektryczne stanowi zagrożenie dla życia i zdrowia.



OSTRZEŻENIE PRZED ZAGROŻENIEM POŻAROWYM!

Ryzyko pożaru i oparzenia.



OSTRZEŻENIE PRZED GORĄCYMI POWIERZCHNIAMI!

Ryzyko związane z kontaktem z gorącą powierzchnią, ryzyko oparzenia!



INFORMACJA O ZGODNOŚCI

Ten produkt spełnia wymagania obowiązujących dyrektyw europejskich. Odpowiednie deklaracje i dokumenty są dostępne u producenta.



KLASA OCHRONY II

Wzmocniona podwójna izolacja

WSKAZÓWKI ZAMIESZCZONE NA PRODUKCIE

Nie usuwać z produktu żadnych znaków bezpieczeństwa ani wskazówek. Dbać o to, żeby naklejki i etykiety były czytelne.

2.0 WSKAZÓWKI DOTYCZĄCE BEZPIECZEŃSTWA

2.1 OGÓLNE WSKAZÓWKI DOTYCZĄCE BEZPIECZEŃSTWA UŻYTKOWANIA

- Przed demontażem / ponownym montażem lub modyfikacją produktu należy odłączyć urządzenie od prądu.

- Nie usuwać z urządzenia żadnych znaków bezpieczeństwa ani wskazówek. Dbać o to, by naklejki i etykiety były czytelne.
- Aby zapobiec niebezpieczeństwu, w razie uszkodzenia urządzenia należy zwrócić się do naszego działu obsługi klienta lub wysłać urządzenie w celu wymiany do jednego z naszych autoryzowanych serwisów. Nie należy dokonywać zmian bez naszego pozwolenia.
- To urządzenie nie jest przeznaczone do używania przez osoby (w tym dzieci) z ograniczonymi możliwościami fizycznymi, sensorycznymi lub mentalnymi, bądź którym brakuje doświadczenia i/lub wiedzy, chyba że są nadzorowane przez osobę odpowiedzialną za ich bezpieczeństwo i otrzymały instrukcje na temat sposobu korzystania z urządzenia. Dzieci powinny być nadzorowane, aby mieć pewność, że nie bawią się urządzeniem. Czyszczenie i konserwacja to czynności, którymi nie mogą zajmować się dzieci.

2.2 ZALECENIADOTYCZĄCE BEZPIECZEŃSTWA NA STANOWISKU PRACY

- **UWAGA!** Nie używać maszyny na brukowanym lub tłuczniowym podłożu, gdzie wyrzucone części mogą spowodować obrażenia.
- W obszarze pracy należy dbać o czystość, porządek oraz dobre oświetlenie.
- Nie używać urządzeń elektrycznych w obszarach zagrożonych wybuchem, np. w pobliżu palnych cieczy, gazów lub pyłów. Urządzenia elektryczne wytwarzają iskry, które mogą zapalić pyły lub spaliny.
- Podczas pracy z urządzeniem inne osoby, przede wszystkim dzieci, muszą zachować bezpieczny dystans. W razie odwrócenia uwagi przez inne osoby użytkownik urządzenia może stracić nad nim kontrolę.
- Używać rozdrabniacza tylko w miejscach zabezpieczonych przed działaniem wody. Podczas deszczu nie używać urządzenia na zewnątrz.
- Zachować odpowiednią ilość wolnej przestrzeni wokół rozdrabniacza. Ustawić urządzenie na stabilnej i równej powierzchni, z dala od ścian.

2.3 OGÓLNE WSKAZÓWKI DOTYCZĄCE BEZPIECZEŃSTWA ELEKTRYCZNEGO

- Wtyczki urządzeń elektrycznych muszą pasować do gniazdek. W żadnym wypadku nie wolno dokonywać modyfikacji wtyczki. Nie używać rozgałęźnika z uziemionymi urządzeniami elektrycznymi. Stosowanie oryginalnych wtyczek i odpowiednich gniazdek elektrycznych zmniejsza ryzyko porażenia prądem.
- Używać kabla tylko zgodnie z jego przeznaczeniem. Nigdy nie używać kabla do przenoszenia, ciągnięcia lub odłączania urządzenia elektrycznego. Kabel przechowywać z dala od wysokich temperatur, oleju, ostrych krawędzi i ruchomych części. Uszkodzone lub splątane kable zwiększają ryzyko porażenia prądem.
- Podczas pracy z urządzeniem na zewnątrz, należy używać przedłużacza przeznaczonego do użytku na zewnątrz.
- Jeśli konieczne jest użycie urządzenia elektrycznego w wilgotnym miejscu, należy użyć wyłącznika różnicowoprądowego w celu zapewnienia bezpieczeństwa dla ludzi.
- Produkt wymaga zasilania prądem 230 – 240 V ~ 50 Hz. Przed użyciem należy sprawdzić, czy w gniazdku jest odpowiednie napięcie.
- Jeżeli przewód przyłączeniowy urządzenia jest uszkodzony, musi zostać wymieniony przez producenta, jego dział obsługi klienta lub inne wykwalifikowane osoby, aby zapobiec

zagrożeniu. Naprawa uszkodzonych przewodów i wtyczek może być przeprowadzana wyłącznie przez wykwalifikowany personel.

- Aby zapobiec uszkodzeniom kabla, należy wyeliminować ryzyko potknięcia się o kabel lub zgniecenia kabla.

2.4 UŻYWANIE I KONSERWACJA ARTYKUŁÓW ELEKTRYCZNYCH

- Podczas obsługi urządzenia elektrycznego należy zawsze zachowywać czujność i skupiać się na wykonywanych czynnościach. Nie obsługiwać żadnego urządzenia elektrycznego, będąc zmęczonym lub pod wpływem narkotyków, alkoholu lub lekarstw.
- Zapobiegać przypadkowemu uruchomieniu. Przed włożeniem wtyczki do gniazda upewnić się, że wyłącznik jest wyłączony. Przenoszenie urządzeń elektrycznych trzymając palec na wyłączniku lub podłączanie urządzeń elektrycznych z włączonym wyłącznikiem może prowadzić do wypadków.
- Odpowiednio się ubierać. Nie nosić luźnej odzieży ani ozdób. Włosy, odzież i rękawice trzymać z dala od ruchomych części. Luźna odzież, ozdoby lub długie włosy mogą zaplątać się w ruchome części.
- Nosić środki ochrony indywidualnej. Noszenie środków ochrony indywidualnej takich jak okulary ochronne, maska przeciwpyłowa, antypoślizgowe obuwie ochronne, kask ochronny lub środki ochrony słuchu, w zależności od rodzaju i zastosowania urządzenia, redukuje ryzyko obrażeń.
- Przed włączeniem urządzenia należy usunąć wszystkie narzędzia regulujące lub klucze. Narzędzie lub klucz, który znajdzie się w obracającym się elemencie urządzenia, może spowodować obrażenia.
- Unikać nietypowych pozycji ciała. Zadbać o stabilną pozycję i przez cały czas zachowywać równowagę. Pozwala to lepiej kontrolować urządzenie w nieoczekiwanych sytuacjach.

2.5 WSKAZÓWKI BEZPIECZEŃSTWA DOTYCZĄCE URUCHAMIANIA

- Nigdy nie pozwalać dzieciom na używanie urządzenia.
- Nie uruchamiać maszyny, gdy w jej pobliżu znajdują się inni ludzie lub zwierzęta. Lokalne przepisy mogą ograniczać wiek użytkownika urządzenia.
- Używać środków ochrony słuchu, okularów ochronnych i obuwia ochronnego. Stosować te środki podczas całego czasu pracy maszyny.
- Nie nosić luźnej, zwisającej odzieży ani ubrań z wiszącymi taśmami lub sznurkami.
- Podczas pracy z maszyną zawsze nosić stabilne obuwie i długie spodnie. Nie używać maszyny na boso lub w lekkich sandałach.
- Używać maszyny tylko w wolnej przestrzeni (to znaczy nie blisko ściany lub innych sztywnych przedmiotów) i na stabilnej, równej powierzchni.
- Nie używać maszyny na utwardzonej nawierzchni posypanej kruszywem, ponieważ wyrzucony w powietrze materiał może spowodować obrażenia.
- Przed uruchomieniem maszyny należy sprawdzić, czy wszystkie śruby, nakrętki, bolce i inne elementy mocujące są dokładnie przymocowane oraz czy osłony i tarcze ochronne są na swoim miejscu. Uszkodzone lub niewidoczne naklejki należy zastąpić nowymi.
- Przed użyciem zawsze należy sprawdzić przewody zasilające i przedłużające pod kątem uszkodzeń lub zużycia. Jeżeli kabel zostanie uszkodzony podczas użytkowania, natychmiast odłączyć go od sieci zasilającej.

NIE DOTYKAĆ KABLA PRZED ODŁĄCZENIEM GO OD SIECI. Nie używać maszyny, jeśli kabel jest uszkodzony lub zużyty.

2.6 WSKAZÓWKI BEZPIECZEŃSTWA DOTYCZĄCE OBSŁUGI

- **UWAGA!** To urządzenie ma obracające się ostrza.
- **UWAGA!** Ostrza nie zatrzymują się natychmiast po wyłączeniu urządzenia!
- **UWAGA!** Lejek wlotowy przed użyciem maszyny musi być w pełni zamontowany i stabilnie umieszczony.
- **UWAGA!** Przed uruchomieniem sprawdzić, czy wszystkie śruby, nakrętki, sworznie i inne elementy mocujące, zwłaszcza osłony zabezpieczające, są prawidłowo zamocowane.
- Upewnić się, że przed uruchomieniem maszyny lej wlotowy jest pusty.
- Nie zbliżać głowy ani ciała do otworu wlotowego.
- Ręce, inne części ciała i ubranie nie powinny znajdować się поблизу otworu wlotowego, kanału wylotowego ani innych ruchomych elementów.
- Zawsze zwracać uwagę na równowagę i stabilną postawę.
- Nie wychylać się nadmiernie. Podczas wrzucania materiału nigdy nie stawać wyżej niż maszyna.
- Podczas uruchamiania maszyny zawsze przebywać poza strefą wyrzutu.
- Podczas wrzucania materiału szczególnie zwracać uwagę, aby nie zawierał on metalu, kamieni, butelek, puszek ani innych obcych przedmiotów.
- Jeżeli do narzędzia tnącego dostaną się obce przedmioty, maszyna będzie generować nietypowe dźwięki lub nietypowo wibrować, należy wówczas natychmiast wyłączyć silnik, poczekać, aż maszyna się zatrzyma i wyjąć wtyczkę sieciową:
 - Sprawdzić maszynę pod kątem uszkodzeń.
 - Sprawdzić wszystkie elementy pod kątem trwałego zamocowania, w razie potrzeby dokręcić.
 - Wszelkie uszkodzone części należy wymienić lub naprawić, przy czym części zamienne muszą charakteryzować się porównywalnymi właściwościami.
- Nie dopuścić, aby przetwarzany materiał zgromadził się w obszarze wyrzutu; to może utrudnić prawidłowy wyrzut i spowodować odrzut materiału przez otwór wlotowy.
- W przypadku zatorów w otworze wlotowym lub wylotowym maszyny należy wyłączyć silnik i wyjąć wtyczkę sieciową, a następnie usunąć resztki materiału z otworu wlotowego lub kanału wylotowego. Upewnić się, że silnik jest wolny od zanieczyszczeń i innych przeszkód, aby chronić go przed uszkodzeniem lub możliwym zapaleniem się. Należy pamiętać, że w chwili uruchamiania mechanizmu startowego w maszynach napędzanych silnikiem uruchamiane jest także narzędzie tnące.
- Sprawdzić, czy wszystkie osłony i ograniczniki są na swoim miejscu i znajdują się w dobrym stanie technicznym.
- Nie zmieniać ustawień regulatora silnika; prędkość obrotowa reguluje bezpieczną maksymalną prędkość roboczą, chroniąc silnik i wszystkie obracające się części przed uszkodzeniem spowodowanym nadmierną prędkością. W razie problemów skontaktować się z działem obsługi klienta.
- Nie transportować maszyny z włączonym silnikiem.
- Opuszczając stanowisko pracy, należy wyłączyć silnik i wyjąć wtyczkę sieciową.
- Nie przechylać maszyny przy włączonym silniku.
- Unikać nietypowej pozycji ciała i zawsze zachowywać równowagę, aby mieć stabilną pozycję.
- Zatrzymać maszynę i wyjąć wtyczkę sieciową. Upewnić się, że wszystkie ruchome części całkowicie się zatrzymały:

- zawsze przy pozostawianiu maszyny bez nadzoru,
- przed usunięciem zatoru lub czyszczeniem zablokowanych kanałów,
- przed przeprowadzeniem kontroli, czyszczenia lub innych prac przy maszynie.

2.7 WSKAZÓWKI BEZPIECZEŃSTWA DOTYCZĄCE KONSERWACJI I PRZECHOWYWANIA

- Sprawdzić urządzenie pod kątem usterek i uszkodzeń. W przypadku stwierdzenia uszkodzeń przed użyciem urządzenia należy zlecić jego naprawę specjalście.
- Jeśli maszyna jest wyłączona w celu przeprowadzenia konserwacji, przechowywania lub wymiany akcesoriów, należy upewnić się, że wtyczka jest odłączona od sieci elektrycznej. Upewnić się, że wszystkie ruchome części są zatrzymane, a jeśli maszyna jest wyposażona w klucz, wyjąć go. Przed konserwacją, zmianą ustawień itp. należy odczekać, aż maszyna całkowicie ostygnie.
- Podczas konserwacji narzędzia tnącego należy pamiętać, że ze względu na mechanizm startowy może ono nadal działać, nawet jeśli silnik nie działa ze względu na blokadę pokryw. Nigdy nie próbować obejść funkcji blokady urządzenia zabezpieczającego.
- Zużyte i uszkodzone pojedyncze części wymieniać w zestawach, aby uniknąć niewyważenia.

2.8 DODATKOWE INSTRUKCJE BEZPIECZEŃSTWA DLA URZĄDZEŃ Z POJEMNIKIEM NA MATERIAŁ ROZDRABNIANY

- Wyłączyć rozdrabniacz przed zamontowaniem lub zdjęciem pojemnika na materiał rozdrabniany.

2.9 RYZYKO RESZTKOWE

- Nawet przy prawidłowym użytkowaniu urządzenia i przestrzeganiu wszystkich odpowiednich przepisów bezpieczeństwa, ze względu na konstrukcję urządzenia wynikającą z jego przeznaczenia, wciąż może występować ryzyko resztkowe. Ryzyko to może być zminimalizowane, jeśli przestrzegane są zalecenia dotyczące bezpieczeństwa i prawidłowego stosowania oraz ogólne zasady obsługi.
- Zachowanie ostrożności i skupienia zmniejsza ryzyko obrażeń ciała i uszkodzeń:
- Ryzyko obrażeń palców i rąk, gdy ręka jest wprowadzana przez otwór i dotknie narzędzia tnącego.
- Ryzyko obrażeń palców i rąk podczas prac montażowych i czyszczenia narzędzia tnącego.
- Ryzyko obrażeń związanych z wyrzuceniem w powietrze rozdrobnionego materiału w okolicy lejka wlotowego.
- Zagrożenie związane z prądem podczas używania niewłaściwych elektrycznych przewodów przyłączeniowych.
- Ryzyko porażenia prądem związane z dotknięciem części przewodzących prąd przy otwartych elementach elektrycznych.
- Uszkodzenie słuchu w wyniku długotrwałej pracy bez środków ochrony słuchu.
- Mimo wszystkich podjętych działań nadal może występować nieoczywiste ryzyko resztkowe.

3.0 UŻYTKOWANIE ZGODNIE Z PRZEZNACZENIEM

Rozdrabniacz jest przeznaczony do rozdrabniania włóknistych i drewnianych odpadów ogrodowych w celu umożliwienia ich kompostowania.

Produktu używać tylko zgodnie z jego przeznaczeniem. Producent nie odpowiada za szkody powstałe wskutek niewłaściwego użytkowania. Wszelkie modyfikacje produktu mogą negatywnie

wpłynąć na bezpieczeństwo jego użytkowania i spowodować zagrożenia, a także prowadzą do wygaśnięcia gwarancji.

Produkt jest przeznaczony tylko do użytku domowego i niekomercyjnego.

4.0 WSKAZÓWKI DOTYCZĄCE ROZPAKOWYWANIA

Otworzyć karton i wyjąć produkt. Po rozpakowaniu skontrolować produkt pod względem kompletności lub uszkodzeń. Późniejsze reklamacje nie będą akceptowane.

4.1 ILUSTRACJA PRODUKTU

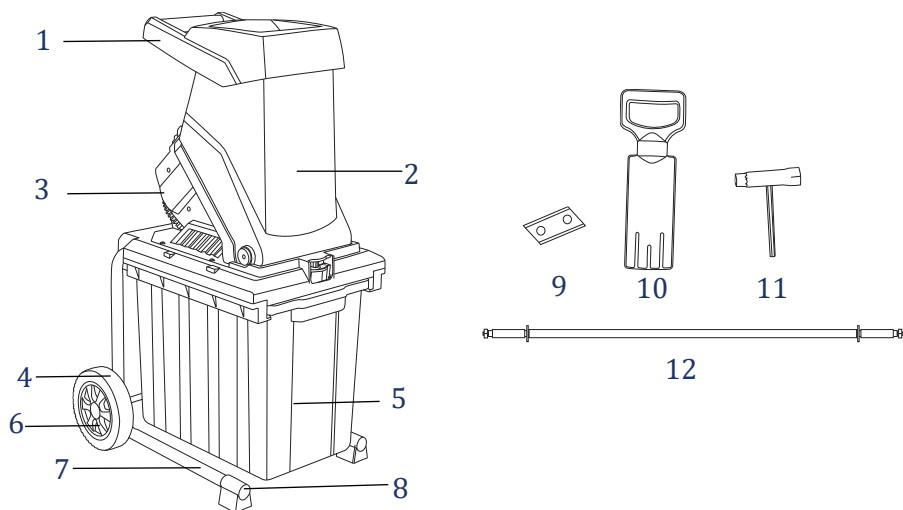

1	Lejek wlotowy
2	Obudowa główna
3	Obudowa tylna
4	Koło
5	Pojemnik na rozdrabniany materiał
6	Ostona koła

7	Stelaż
8	Stopka
9	Ostrze zapasowe
10	Popychacz
11	Wkrętak
12	Oś kół

5.0 PRZED URUCHOMIENIEM

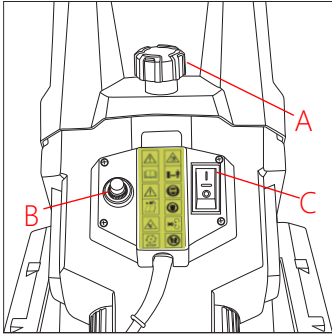

- A) Śruba zamykająca urządzenia
- B) Wyłącznik bezpieczeństwa
- C) Włącznik/wyłącznik

5.1 MONTAŻ STEŁAŻA

- Wsunąć stełaż do obudowy silnika i przymocować go za pomocą 2 śrub ST5 x 20 (5).
- **UWAGA!** Silnik nie będzie działać, jeśli śruba zamykająca obudowę (A) po złożeniu nie będzie znajdować się w przełączniku bezpieczeństwa. Należy dokładnie sprawdzić i upewnić się, że obudowa jest zamknięta.

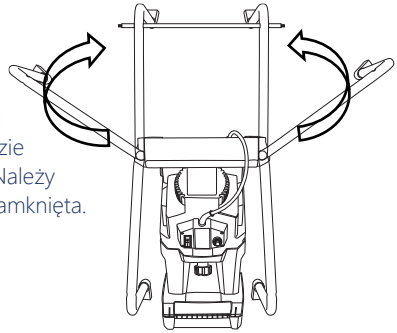

5.2 MONTAŻ KÓŁ

- Zamontować oś do ramy.
- Założyć podkładki po obu stronach osi.
- Wsunąć koła na oś i zamocować je zawleczką.
- Następnie zamocować osłony kół.

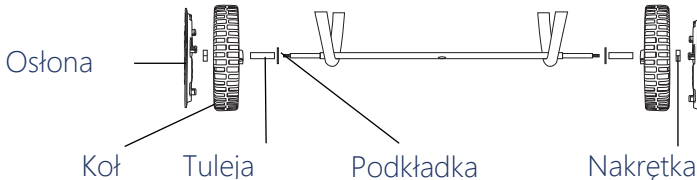

5.3 POJEMNIK NA ROZDRABNIANY MATERIAŁ

- Po pociągnięciu uchwytu zabezpieczającego do góry wsunąć pojemnik na rozdrabniany materiał do dolnego stełaża.
- Po zwolnieniu uchwytu zabezpieczającego pojemnik na rozdrabniany materiał automatycznie się blokuje.
- W celu wyjęcia nacisnąć uchwyt zabezpieczający do góry, a następnie wysunąć pojemnik na rozdrabniany materiał z dolnego stełaża.

6.0 URUCHOMIENIE

WSKAZÓWKA: Zawsze używać właściwego napięcia sieciowego!

Napięcie sieciowe musi odpowiadać wartości podanej na tabliczce znamionowej urządzenia. Maszyna musi być zasilana poprzez wyłącznik różnicowoprądowy (RCD) o maksymalnym prądzie wyzwalającym 30 mA. Przedłużacz o zbyt małym przekroju powoduje znaczne ograniczenie wydajności urządzenia. Przy długości kabla do 25 m wymagany jest przekrój co najmniej 3 x 1,5 mm², a przy długości kabla powyżej 25 m przekrój musi wynosić co najmniej 2,5 mm².

UWAGA! Podczas uruchamiania tego urządzenia może wystąpić spadek napięcia w głównej sieci prądu przemiennego. Może to wpłynąć na inne urządzenia. W razie potrzeby zasięgnąć dodatkowych informacji od lokalnego specjalisty od dostaw energii.

6.1 WŁĄCZNIK/WYŁĄCZNIK

- Aby włączyć rozdrabniacz, ustawić włącznik/wyłącznik (C) w pozycji „I”.
- Aby wyłączyć rozdrabniacz, ustawić włącznik/wyłącznik (C) w pozycji „0”.

WSKAZÓWKA: Urządzenie wyposażone jest w wyłącznik bezpieczeństwa, który zapobiega przypadkowemu ponownemu uruchomieniu urządzenia po przerwie w dostawie prądu.

Nigdy nie przenosić ani nie przemieszczać maszyny, trzymając palec na włączniku/wyłączniku. Przed włożeniem wtyczki do gniazda upewnić się, że maszyna jest wyłączona.

Przed wprowadzeniem materiału poczekać, aż rozdrabniacz osiągnie swoją prędkość roboczą.

6.2 SZYBKIE ZATRZYMANIE

Silnik elektryczny jest wyposażony w hamulec bezpieczeństwa i zatrzymuje się w ciągu 5 sekund po wyłączeniu. W wyniku tego także ruch obrotowy ostrzy zostaje zatrzymany.

6.3 OCHRONA SILNIKA

Przeciążenie (na przykład zablokowanie ostrzy lub zbyt grube materiały do cięcia) spowoduje zatrzymanie urządzenia po kilku sekundach. Aby chronić silnik przed uszkodzeniem, wyłącznik bezpieczeństwa silnika automatycznie odłączy zasilanie.

Poczekać co najmniej 1 minutę przed ponownym uruchomieniem rozdrabniacza, naciskając włącznik/wyłącznik (C).

Jeżeli zostanie uruchomiona ochrona silnika, należy postępować zgodnie z poniższymi instrukcjami i sprawdzić lejek wlotowy:

OSTRZEŻENIE! Zawsze nosić rękawice ochronne!

- Wyciągnąć wtyczkę sieciową.
- Odkręcić śrubę zamykającą obudowę (A) i podnieść obudowę główną.
- Oczyszczyć przestrzeń tnącą i wyrzutową. Usunąć gałęzie lub przedmioty, które mogą zablokować ostrza.
- Zamknąć obudowę główną i mocno dokręcić śrubę zamykającą obudowę (A).
- W celu ponownego uruchomienia nacisnąć włącznik/wyłącznik (C).

6.4 WYŁĄCZNIK BEZPIECZEŃSTWA

Rozdrabniacz jest wyposażony w wyłącznik bezpieczeństwa (B) umieszczony pomiędzy obudową główną a obudową silnika.

Jeśli obudowa główna nie jest prawidłowo umiejscowiona i przymocowana do obudowy silnika, wyłącznik bezpieczeństwa (B) zostanie uruchomiony, a silnik się zatrzyma. W takim przypadku należy wykonać następujące czynności:

- Otworzyć obudowę główną, jak opisano powyżej.

- Starannie oczyścić przestrzeń tnącą i wyrzutową i usunąć przedmioty, które mogą blokować ostrza.
- Dokładnie zamknąć obudowę główną i mocno dokręcić śrubę zamykającą obudowę (A).
- **UWAGA!** Przed odkręceniem śruby zamykającej obudowę (A), **ZAWSZE** należy najpierw wyłączyć urządzenie włącznikiem/wyłącznikiem (C) i wyjąć wtyczkę z gniazda sieciowego.

6.5 OBSŁUGA

UWAGA! Przed uruchomieniem maszyny należy sprawdzić, czy lejek wlotowy jest pusty.

- Nie zbliżać twarzy ani ciała do otworu wlotowego.
- Pilnować, aby nie umieszczać rąk, innych części ciała ani odzieży w pobliżu komory wlotowej, szczeliny wyrzutowej ani innych ruchomych elementów.
- Nigdy nie stać na wyższym poziomie niż rozdrabniacz podczas wkładania materiału do otworu wlotowego.
- Podczas pracy maszyny należy stać poza strefą wyrzutu.
- Rozdrobniony materiał zawsze usuwać z obszaru wyrzutowego, zanim się tam nagromadzi. Pozwoli to uniknąć sytuacji, w której rozdrobniony materiał zostanie odrzucony przez otwór wlotowy, co może prowadzić do wypadków.
- Jeśli rozdrabniacz jest zatkany, najpierw należy go wyłączyć, wyjąć wtyczkę sieciową z gniazda i poczekać na całkowite zatrzymanie maszyny, aby następnie usunąć zator. Włącznik/wyłącznik (C) utrzymywać w czystości i w stanie wolnym od obcych przedmiotów.
- Materiał do rozdrabniania wkładać po lewej stronie do otworu wlotowego (ostrza kręcą się w prawo). Materiał będzie automatycznie pobierany przez ostrza.
- **UWAGA!** Dłuższy materiał wystający z urządzenia może odskoczyć, gdy zostanie wciągnięty przez ostrza! Zachować bezpieczny odstęp!
- Wprowadzać taką ilość materiału, aby nie zatkać lejka.
- Rozdrabniać suche i mokre odpady ogrodowe na przemian z gałęziami, aby zapobiec zablokowaniu ostrzy.
- Nie wprowadzać do rozdrabniacza miękkich odpadów takich jak odpady kuchenne, lecz kompostować je bezpośrednio.
- Mocno rozgałęzione gałęzie z liśćmi muszą być całkowicie rozdrobnione, zanim wprowadzi się nowy materiał.
- Upewnić się, że rozdrobniony materiał swobodnie wypada z otworu wyrzutowego. W przeciwnym razie istnieje ryzyko zatoru!
- Otwory wentylacyjne nie mogą być zasłonięte przez worek na materiał rozdrabniany ani przez rozdrobniony materiał.

6.6 UŻYWANIE POPYCHACZA

Mniejsze przedmioty można łatwiej wprowadzić do rozdrabniacza za pomocą dołączonego popychacza. Zawsze należy odczekać, aż wprowadzony materiał zostanie całkowicie rozdrobniony, przed wprowadzeniem nowej porcji.

UWAGA: Nigdy nie używać urządzenia bez lejka wlotowego!

Porady:

- Ciągłe podawanie ciężkiego, twardego materiału lub gałęzi może prowadzić do zablokowania ostrzy. Problemowi temu można zapobiegać, delikatnie wyciągając materiał ręcznie. Może to pomóc w utrzymaniu pracy silnika i zapobiec uruchomieniu się ochrony silnika.
- Miękki materiał, jak np. liście, łądygi lub źdźbła, może zablokować otwór wlotowy. Miękki materiał wprowadzać za pomocą dołączonego popychacza.
- Materiał do rozdrabniania wkładać zawsze po lewej stronie do otworu wlotowego.
- Starannie sprawdzać materiał do rozdrabniania. Upewnić się, że nie ma w nim kamieni ani gwoździ, ponieważ mogą one poważnie uszkodzić rozdrabniacz.
- Zwracać uwagę na wibrację. Silne wibracje są powodowane przez uszkodzone lub zużyte ostrza. W razie potrzeby należy wymienić ostrza.

7.0 KONSERWACJA I UTRZYMANIE

- **OSTRZEŻENIE!** Upewnić się, że rozdrabniacz jest wyłączony i odłączony od sieci elektrycznej. Przed przystąpieniem do czyszczenia i prac konserwacyjnych należy poczekać, aż wszystkie ruchome części całkowicie się zatrzymają, a urządzenie ostygnie.
- Należy kontrolować wszystkie części pod kątem oznak zużycia. W przypadku stwierdzenia wad należy zaprzestać używania produktu.
- Wymiana części może być dokonywana tylko przez specjalistę i przy użyciu oryginalnych części zamiennych, zgodnie z wytycznymi producenta.
- Przeglądy i konserwację urządzenia powinien przeprowadzać wykwalifikowany technik serwisowy. Nie należy podejmować samodzielnych prób naprawy urządzenia, chyba że użytkownik posiada odpowiednie kwalifikacje.
- **OSTRZEŻENIE!** Ryzyko obrażeń spowodowanych obracającymi się, niebezpiecznymi częściami!
- Podczas czyszczenia ostrzy tnących zawsze używać solidnych rękawic ochronnych.
- Ze względu na bezpieczeństwo elektryczne nie należy myć urządzenia przy użyciu cieczy ani go w nich zanurzać.
- Rozdrabniacz czyścić bezpośrednio po każdym użyciu. Nie pozostawiać rozdrobnionego materiału na powierzchniach urządzenia, aby nie wysechł i nie stwardniał. Ma to bezpośredni wpływ na skuteczność rozdrabniania.
- Otwory wentylacyjne utrzymywać w czystości i stanie wolnym od pyłu.
- Ostrza smarować odpowiednim olejem po 4-5 użyciach.
- Usunąć szczołkę zabrudzenia i pozostałości roślin. Zewnętrzne powierzchnie rozdrabniacza wyczyścić wilgotną ściereczką.
- Nigdy nie używać środków czyszczących ani rozpuszczalników. Mogą one spowodować nieodwracalne uszkodzenia urządzenia. Substancje chemiczne mogą uszkodzić elementy wykonane z tworzyw sztucznych.
- Niewłaściwa pielęgnacja i brak konserwacji mogą spowodować uszkodzenie urządzenia. Może to doprowadzić do niebezpiecznych sytuacji.
- Regularna konserwacja przyczynia się do zapewnienia bezpieczeństwa produktu i zwiększa jego żywotność.

7.1 WYMIANA OSTRZY TNĄCYCH

WSKAZÓWKA: Jeżeli ostrze ulegnie stępieniu, można je jeden raz obrócić o 180° i nadal używać. W razie konieczności wymiany ostrzy należy zawsze wymieniać je parami. W tym celu otworzyć urządzenie i zablokować tarczę z ostrzami za pomocą śrubokrętu. Wykręcić śruby kluczem imbusowym. Nowe ostrza zamontować w odwrotnej kolejności.

Zamawianie części zamiennych:

- typ urządzenia
- numer artykułu urządzenia

narzędzia tnące (ostrza)	HY660101
--------------------------	----------

7.2 PRZECHOWYWANIE

Aby chronić urządzenie przed korozją podczas długotrwałego przechowywania, należy nasmarować ostrza tnące odpowiednim olejem.

Upewnić się, że urządzenie zostało dokładnie wyczyszczone przed schowaniem go w suchym, czystym miejscu, poza zasięgiem dzieci.

7.3 SERWIS NAPRAW

UWAGA! Naprawy elementów elektrycznych powinny być wykonywane wyłącznie przez specjalistę elektryka lub w warsztacie serwisowym!

8.0 USUWANIE USTEREK

PROBLEM	PRZYCZYNA	ROZWIĄZANIE
Silnik nie pracuje.	Blokada zabezpieczająca	Dobrze dokręcić śrubę zamykającą.
	Brak zasilania	Sprawdzić kabel zasilający, wtyczkę i bezpiecznik w domu.
Materiał nie jest pobierany.	Materiał gromadzi się w leju wlotowym.	Wyłączyć rozdrabniacz. Wyciągnąć materiał z leja wlotowego. Ponownie włączyć rozdrabniacz i wtedy tak wprowadzać grube gałęzie, aby ostrze nie wchodziło od razu we wcześniejsze wcięcia.
	Rozdrabniany materiał jest za miękki.	Wprowadzić drewno lub rozdrabniać wyschnięte gałęzie.
	Ostrze tnące jest zablokowane.	Poluzować pokrętko, otworzyć rozdrabniacz i wyjąć materiał, który powoduje blokadę.

9.0 DANE TECHNICZNE

Numer artykułu	100058
Model	DBHC001
Moc znamionowa	2500 W (P40)
Napięcie znamionowe	230~240 V, 50 Hz
Prędkość obrotowa przy pracy jałowej	4050/min
Maksymalna grubość gałęzi	40 mm
Pojemnik na rozdrabniany materiał	50 litrów
Poziom ciśnienia akustycznego	95,7 K=3 dB(A)
Gwarantowany poziom mocy akustycznej	111 dB (A)
Zmierzony poziom mocy akustycznej	108,3 K=2,64 dB(A)
Masa	14,1 kg

9.1 INFORMACJE DOTYCZĄCE REDUKCJI HAŁASU

Stosować środki ochrony słuchu!

Pewne obciążenie hałasem z tego urządzenia jest nie do uniknięcia. Hałaśliwe prace należy wykonywać w dozwolonym i wyznaczonym na to czasie. W razie potrzeby przestrzegać okresów odpoczynku i ograniczyć czas pracy do niezbędnego minimum. W celu ochrony własnej i innych osób znajdujących się w pobliżu należy nosić odpowiednie środki ochrony słuchu.

10.0 UTYLIZACJA

Na końcu długiego okresu żywotności produktu należy odpowiednio zutylizować cenne surowce, tak by możliwy był ich recykling. W razie niepewności jak to zrobić, można skonsultować się z lokalnymi podmiotami zajmującymi się usuwaniem odpadów lub przetwarzaniem surowców wtórnych.



PRAWIDŁOWA UTYLIZACJA PRODUKTU

Urządzeń elektronicznych nigdy nie wolno wyrzucać razem z odpadami z gospodarstwa domowego!

Pokazany obok symbol przekreślonego pojemnika na kółkach informuje, że to urządzenie podlega dyrektywie 2012/19/UE.

Dyrektywa ta określa, że po zakończeniu eksploatacji urządzenie to nie może być utylizowane wraz ze zwykłymi odpadami z gospodarstwa domowego, lecz należy je dostarczyć do specjalnie wyznaczonych punktów zbiórki, składów surowców wtórnych lub zakładów utylizacji.

Taka utylizacja jest dla użytkownika bezpłatna. Należy dbać o środowisko i usuwać sprzęt zgodnie z przepisami.

Przed oddaniem urządzenia należy wyjąć baterie lub akumulatory, które nie są stałym elementem zużytego urządzenia, oraz źródła światła, które można wyjąć bez ich zniszczenia, i oddać je osobno do punktu selektywnej zbiórki odpadów.

MANUAL DE INSTRUÇÕES

Estimada cliente, estimado cliente,

muito obrigado por ter escolhido o nosso produto. Com a compra de um dos nossos produtos de marca, fez uma excelente escolha. Para garantir o elevado padrão de qualidade pretendido, os nossos artigos estão sujeitos a controlos regulares e cumprem, naturalmente, os elevados requisitos da União Europeia.

ÍNDICE

1.0 SÍMBOLOS.....	99
2.0 INSTRUÇÕES DE SEGURANÇA.....	100
2.1 INSTRUÇÕES GERAIS DE SEGURANÇA PARA A UTILIZAÇÃO	100
2.2 SEGURANÇAINDICAÇÕES SOBRE O LOCAL DE TRABALHO	101
2.3 INDICAÇÕES GERAIS DE SEGURANÇA ELÉTRICA.....	101
2.4 UTILIZAÇÃO E MANUTENÇÃO DE ARTIGOS ELÉTRICOS.....	102
2.5 INSTRUÇÕES DE SEGURANÇA COLOCAÇÃO EM FUNCIONAMENTO.....	102
2.6 INSTRUÇÕES DE SEGURANÇA OPERAÇÃO.....	102
2.7 INSTRUÇÕES DE SEGURANÇA MANUTENÇÃO E ARMAZENAMENTO	104
2.8 INSTRUÇÕES DE SEGURANÇA ADICIONAIS PARA EQUIPAMENTOS COM RECIPIENTE COLETOR.....	104
2.9 RISCOS RESIDUAIS.....	104
3.0 UTILIZAÇÃO PREVISTA	104
4.0 INSTRUÇÕES DE DESEMBALAGEM	104
4.1 ILUSTRAÇÃO DO PRODUTO.....	105
5.0 ANTES DA COLOCAÇÃO EM FUNCIONAMENTO	105
5.1 MONTAGEM DA ARMAÇÃO	106
5.2 MONTAGEM DAS RODAS.....	106
5.3 RECIPIENTE COLETOR.....	106
6.0 COLOCAÇÃO EM FUNCIONAMENTO	106
6.1 INTERRUPTOR DE LIGAR/DESLIGAR.....	106
6.2 PARAGEM RÁPIDA.....	107
6.3 PROTEÇÃO DO MOTOR.....	107
6.4 INTERRUPTOR DE SEGURANÇA	107
6.5 OPERAÇÃO	107
6.6 UTILIZAÇÃO DO EMPURRADOR	108
7.0 INSTRUÇÕES DE MANUTENÇÃO E CONSERVAÇÃO	108
7.1 SUBSTITUIÇÃO DAS LÂMINAS DE CORTE	109
7.2 ARMAZENAMENTO	109
7.3 SERVIÇO DE REPARAÇÃO	109
8.0 RESOLUÇÃO DE PROBLEMAS	109
9.0 DADOS TÉCNICOS	110
9.1 INFORMAÇÕES SOBRE A REDUÇÃO DO RUÍDO	110
10.0 ELIMINAÇÃO	110

1.0 SÍMBOLOS



LER O MANUAL DE INSTRUÇÕES. INSTRUÇÕES IMPORTANTES. GUARDAR PARA UTILIZAÇÃO FUTURA!

Leia atentamente e por completo o manual de instruções antes da primeira utilização. Guarde este manual de instruções para consulta futura. Se um dia decidir passar o produto a outra pessoa, certifique-se de entregar também este manual de instruções.



ATENÇÃO! PERIGO POTENCIAL!

Respeite as instruções de segurança e de montagem para evitar o risco de ferimentos ou danos no produto.



PERIGO DE ASFIXIA!

Mantenha as peças pequenas e o material de embalagem longe do alcance das crianças!



ATENÇÃO!

O produto não é um brinquedo e não deve estar ao alcance das crianças.



ALTERAÇÃO DO PRODUTO

Nunca faça alterações no produto! As alterações anulam a garantia e o produto pode tornar-se inseguro ou, no pior dos casos, até perigoso.



USAR LUVAS DE PROTEÇÃO!

Use luvas de proteção ao utilizar o equipamento.



USAR PROTEÇÃO AUDITIVA E OCULAR!

Use uma proteção para os ouvidos e para os olhos quando utilizar o equipamento.



ATENÇÃO - OBSERVAR O MANUAL DE INSTRUÇÕES!

Leia atentamente o manual de instruções antes de utilizar o equipamento. E siga as instruções de segurança.



ATENÇÃO - RISCO DE LESÕES!

Os objetos podem fazer ricochete e saltar. Mantenha a distância! Mantenha crianças, pessoas não envolvidas e animais afastados do local de trabalho.



ATENÇÃO - EM CASO DE AVARIA, DESLIGAR DA REDE ELÉCTRICA!

Em caso de avaria, desligue imediatamente o equipamento, desligue-o da rede elétrica e siga as indicações do manual de instruções.



ATENÇÃO - RISCO DE LESÕES DEVIDO À ROTAÇÃO DAS LÂMIÑAS!

Mantenha as mãos e os pés fora das aberturas enquanto a máquina estiver a funcionar.



ATENÇÃO - RISCO DE LESÕES DEVIDO ÀS PEÇAS EM ROTAÇÃO!

Aguarde sempre até que todas as peças estejam completamente paradas; depois de desligar, as lâminas ainda continuam a rodar durante um momento.



NÃO EXPOR O EQUIPAMENTO À CHUVA OU A QUALQUER OUTRO TIPO DE HUMIDADE!



NÃO USAR COMO DEGRAU.



NÍVEL DE POTÊNCIA SONORA GARANTIDO



CAPACIDADE DE CORTE MÁX. Ø 40 MM

Mantenha as mãos e os pés fora das aberturas enquanto a máquina estiver a funcionar.



AVISO DE TENSÃO ELÉTRICA!

Devido à tensão elétrica, existe perigo para a vida e a saúde.



AVISO DE PERIGO DE INCÊNDIO!

Perigo de incêndio e queimaduras.



AVISO SOBRE SUPERFÍCIES QUENTES!

Risco de uma superfície quente, perigo de queimaduras!



NOTA DE CONFORMIDADE

Este produto cumpre os requisitos das diretivas europeias aplicáveis. As declarações e documentos correspondentes encontram-se disponíveis junto do fabricante.



EQUIPAMENTO DA CLASSE DE PROTEÇÃO II

Isolamento duplo reforçado

INSTRUÇÕES NO PRODUTO

Não remova quaisquer sinais e avisos de segurança do produto. Mantenha os autocolantes e as etiquetas em estado legível.

2.0 INSTRUÇÕES DE SEGURANÇA

2.1 INSTRUÇÕES GERAIS DE SEGURANÇA PARA A UTILIZAÇÃO

- Assegure-se de interromper a alimentação elétrica antes de desmontar, remontar ou ajustar o produto.
- Não remova quaisquer sinais e avisos de segurança do equipamento. Mantenha os autocolantes e as etiquetas em estado legível.

- Para evitar qualquer perigo, se o equipamento estiver danificado, contacte o nosso serviço de apoio ao cliente ou entregue o equipamento num dos nossos centros de assistência técnica autorizados para substituição e não tente substituí-lo sem a nossa autorização.
- Este equipamento não se destina a ser utilizado por pessoas (incluindo crianças) com capacidades físicas, sensoriais ou mentais reduzidas ou com falta de experiência e/ou conhecimentos, exceto se tiverem sido supervisionadas ou instruídas relativamente à utilização do equipamento por uma pessoa responsável pela sua segurança. As crianças devem ser vigiadas para garantir que não brincam com o equipamento. A limpeza e a manutenção não devem ser efetuadas por crianças.

2.2 SEGURANÇAINDICAÇÕES SOBRE O LOCAL DE TRABALHO

- **ATENÇÃO!** Não use a máquina em superfícies pavimentadas ou gravilha onde as peças ejetadas possam causar ferimentos.
- Mantenha o local de trabalho sempre limpo, bem arrumado e bem iluminado.
- Não utilize aparelhos elétricos em zonas com risco de explosão, por exemplo, na presença de líquidos, gases ou poeiras inflamáveis. Os aparelhos elétricos geram faíscas que podem provocar a ignição de poeiras ou gases de escape.
- Ao trabalhar com o equipamento, as outras pessoas, especialmente as crianças, devem manter sempre uma distância de segurança. Se se distrair com outras pessoas, pode perder o controlo do equipamento.
- Utilize a trituradora apenas em locais protegidos da água. Nunca utilize o equipamento ao ar livre quando estiver a chover.
- Deixe um espaço livre suficiente à volta da trituradora. Coloque-a sobre uma superfície firme e plana e não demasiado perto das paredes.

2.3 INDICAÇÕES GERAIS DE SEGURANÇA ELÉTRICA

- As fichas dos equipamentos elétricos devem ser compatíveis com a tomada. Não mude a ficha em circunstância alguma. Não utilize fichas adaptadoras em aparelhos elétricos com ligação à terra. As fichas originais e as tomadas correspondentes reduzem o risco de choque elétrico.
- Utilize o cabo apenas para a finalidade a que se destina. Nunca utilize o cabo para transportar, puxar ou desligar o aparelho elétrico. Mantenha o cabo afastado do calor, óleo, arestas vivas ou peças móveis. Cabos danificados ou torcidos aumentam o risco de choque elétrico.
- Se utilizar um equipamento elétrico ao ar livre, utilize um cabo de extensão adequado para utilização no exterior.
- Se for inevitável o funcionamento de um equipamento elétrico num local húmido, utilize um disjuntor de corrente residual para proteção pessoal.
- O produto requer uma fonte de alimentação de 230 – 240 V ~ 50 Hz. Antes da utilização, verifique se a fonte de alimentação adequada está disponível.
- Se o cabo de ligação deste equipamento estiver danificado, deve ser substituído pelo fabricante ou pelo seu serviço de assistência ao cliente ou por uma pessoa com qualificações semelhantes, de modo a evitar qualquer risco. Os cabos e as fichas danificados só podem ser reparados por pessoal qualificado.
- Certifique-se de que o cabo não pode constituir um perigo de tropeçar ou de ser esmagado, de modo a evitar danos no cabo.

2.4 UTILIZAÇÃO E MANUTENÇÃO DE ARTIGOS ELÉTRICOS

- Mantenha-se sempre vigilante e preste atenção às suas ações quando utilizar um aparelho elétrico. Não opere um aparelho elétrico quando estiver cansado ou sob a influência de drogas, álcool ou medicamentos.
- Evite um arranque involuntário. Certifique-se de que o interruptor está desligado antes de ligar a ficha à tomada. Transportar equipamentos elétricos com o dedo no interruptor ou ligar equipamentos elétricos com o interruptor ligado pode provocar acidentes.
- Vista-se adequadamente. Não use roupas largas ou jóias. Mantenha o cabelo, o vestuário e as luvas afastados das peças em movimento. O vestuário largo, as jóias ou o cabelo comprido podem ficar presos nas peças móveis.
- Use equipamento de proteção pessoal. A utilização de equipamento de proteção individual, como óculos de proteção, máscara anti-pó, calçado de segurança antiderrapante, capacete ou proteção auditiva, consoante o tipo e a utilização do aparelho, reduz o risco de ferimentos.
- Antes de ligar o aparelho, retire todas as ferramentas de regulação ou chaves de parafusos. Uma ferramenta ou uma chave deixada numa parte rotativa do aparelho pode causar ferimentos.
- Evite qualquer postura anormal. Certifique-se de que se mantém em pé de forma segura e de que mantém sempre o equilíbrio. Desta forma, poderá controlar melhor o aparelho em situações inesperadas.

2.5 INSTRUÇÕES DE SEGURANÇA COLOCAÇÃO EM FUNCIONAMENTO

- Nunca permita que crianças utilizem o aparelho.
- Nunca utilize a máquina quando houver pessoas ou animais nas proximidades. Os regulamentos locais podem restringir a idade do utilizador.
- Use proteção auditiva, óculos de proteção e calçado de segurança. Utilize-os durante todo o tempo de funcionamento da máquina.
- Não use roupas soltas penduradas ou roupas com tiras ou cordões pendurados.
- Use sempre sapatos resistentes e calças compridas quando utilizar a máquina. Não use a máquina com os pés descalços ou com sandálias leves.
- Use a máquina apenas ao ar livre (ou seja, não perto de uma parede ou de outro objeto rígido) e numa superfície firme e plana.
- Não use a máquina numa superfície pavimentada ou com gravilha, onde o material ejetado possa causar ferimentos.
- Antes de colocar a máquina em funcionamento, verifique se todos os parafusos, porcas, cavilhas e outros materiais de fixação estão bem apertados e se as coberturas e as proteções estão no seu devido lugar. As etiquetas danificadas ou ilegíveis devem ser substituídas.
- Verifique sempre se os cabos de ligação e de extensão apresentam sinais de danos ou de envelhecimento antes de os utilizar. Se o cabo for danificado durante a utilização, deve ser imediatamente desligado da rede elétrica.

NÃO TOQUE NO CABO ENQUANTO ESTE NÃO TIVER SIDO DESLIGADO DA REDE ELÉTRICA.
Não use a máquina se o cabo estiver danificado ou gasto.

2.6 INSTRUÇÕES DE SEGURANÇA OPERAÇÃO

- **ATENÇÃO!** Este aparelho possui lâminas rotativas.
- **ATENÇÃO!** As lâminas não param imediatamente depois de desligar o aparelho!

- **ATENÇÃO!** A tremonha de alimentação deve estar completamente montada e bem assente antes da utilização.
- **ATENÇÃO!** Antes da colocação em funcionamento, verifique se todos os parafusos, porcas, cavilhas ou outros dispositivos de fixação, nomeadamente os dispositivos de segurança, estão corretamente colocados.
- Antes de colocar a máquina em funcionamento, certifique-se de que a tremonha de alimentação está vazia.
- Mantenha a cabeça e o corpo a uma distância segura da abertura de alimentação.
- As mãos, outras partes do corpo e o vestuário não devem ser colocados na abertura de alimentação, na calha de descarga ou perto de outras peças móveis.
- Certifique-se sempre de que mantém o seu equilíbrio e os pés firmes no chão.
- Não se incline para a frente. Nunca se coloque a uma altura superior à da máquina para introduzir o material.
- Mantenha-se sempre fora da zona de ejeção durante o funcionamento da máquina.
- Ao introduzir o material, tenha especial cuidado para que este não contenha metais, pedras, garrafas, latas ou outros objetos estranhos.
- Se entrarem objetos estranhos na ferramenta de corte, se a máquina emitir ruídos anormais ou vibrar de forma anormal, desligue imediatamente o motor, deixe a máquina parar e desligue a ficha de alimentação:
 - Verifique se a máquina apresenta danos.
 - Verifique o aperto de todas as peças e, se necessário, reaperte-as.
 - Mande substituir ou reparar as peças danificadas por outras de qualidade equivalente.
- Não deixe que o material processado se acumule dentro da área de ejeção; isto pode impedir a ejeção correta e fazer com que o material volte a entrar pela abertura de alimentação.
- Em caso de entupimento da alimentação ou da descarga da máquina, desligue o motor e retire a ficha da tomada antes de remover quaisquer resíduos de material na abertura de alimentação ou na calha de descarga. Certifique-se de que o motor está livre de resíduos e outras acumulações para proteger o motor de danos ou de um possível incêndio. Não se esqueça que, quando o mecanismo de arranque das máquinas motorizadas é ativado, a ferramenta de corte também arranca.
- Certifique-se de que todas as coberturas e defletores estão no lugar e em boas condições de funcionamento.
- Não altere o ajuste de regulação do motor; a velocidade controla a velocidade de funcionamento máxima segura e protege o motor e todas as peças rotativas de danos provocados por velocidade excessiva. Em caso de problemas, contacte o serviço de assistência ao cliente.
- Não transporte a máquina com o motor em funcionamento.
- Desligue o motor assim que sair do local de trabalho e desligue a ficha da tomada.
- Não incline a máquina com o motor em funcionamento.
- Evite uma postura anormal e mantenha sempre o equilíbrio para garantir uma posição segura em todos os momentos.
- Pare a máquina e desligue a ficha de alimentação. Certifique-se de que todas as partes móveis estão completamente paradas:
 - sempre que deixar a máquina sem vigilância,
 - antes de eliminar um entupimento ou de limpar as condutas obstruídas,
 - antes de verificar, limpar ou efetuar outros trabalhos na máquina.

2.7 INSTRUÇÕES DE SEGURANÇA MANUTENÇÃO E ARMAZENAMENTO

- Verifique, se o equipamento apresenta falhas ou danos. Em caso de danos, mande reparar o equipamento elétrico por um especialista antes de o utilizar.
- Se a máquina for desligada para manutenção, armazenamento ou substituição de um acessório, certifique-se de que a ficha está desligada da alimentação eléctrica. Certifique-se de que todos os elementos móveis estão parados e, se existir uma chave, que esta foi retirada. Deixe a máquina arrefecer antes das operações de manutenção, regulação, etc.
- Aquando da manutenção da ferramenta de corte, tenha em conta que esta pode continuar a funcionar devido ao mecanismo de arranque, mesmo que o motor não esteja a funcionar devido ao bloqueio da tampa. Nunca tente contornar a função de bloqueio da proteção de segurança.
- Substitua as peças gastas e danificadas em conjuntos para evitar desequilíbrios.

2.8 INSTRUÇÕES DE SEGURANÇA ADICIONAIS PARA EQUIPAMENTOS COM RECIPIENTE COLETOR

- Desligue a trituradora antes de colocar ou retirar o recipiente coletor.

2.9 RISCOS RESIDUAIS

- Mesmo com a utilização prevista, podem existir riscos residuais, apesar do cumprimento de todas as normas de segurança relevantes, devido à conceção determinada pela utilização prevista. Os riscos residuais podem ser minimizados se as instruções de segurança, a utilização prevista e o manual de instruções no seu todo forem respeitados.
- A consideração e a precaução reduzem o risco de danos e ferimentos pessoais:
- Risco de ferimentos nos dedos e nas mãos se passar a mão através de uma abertura e alcançar o mecanismo da lâmina.
- Risco de ferimentos nos dedos e nas mãos durante os trabalhos de montagem e de limpeza do mecanismo da lâmina.
- Risco de ferimentos devido ao material triturado ser atirado para fora na zona da tremonha.
- Risco de choque elétrico se forem utilizados cabos de ligação eléctrica inadequados.
- Contacto com peças sob tensão quando os componentes eléctricos estão abertos.
- Perturbação da capacidade auditiva durante um trabalho prolongado sem proteção auditiva.
- Além disso, podem existir riscos residuais não óbvios, apesar de todas as precauções tomadas.

3.0 UTILIZAÇÃO PREVISTA

A trituradora foi concebida para triturar resíduos de jardim fibrosos e de madeira para compostagem.

Utilize o produto apenas para o fim a que se destina. O fabricante não se responsabiliza por danos resultantes de uma utilização inadequada. Qualquer modificação no produto pode ter um impacto negativo em termos de segurança, causar riscos e anular a garantia.

Apenas para uso doméstico e não para uso comercial.

4.0 INSTRUÇÕES DE DESEMBALAGEM

Abra a caixa e retire o produto. Depois de desembalar, verifique se o produto está completo ou se apresenta danos. Não serão aceites reclamações posteriores.

4.1 ILUSTRAÇÃO DO PRODUTO

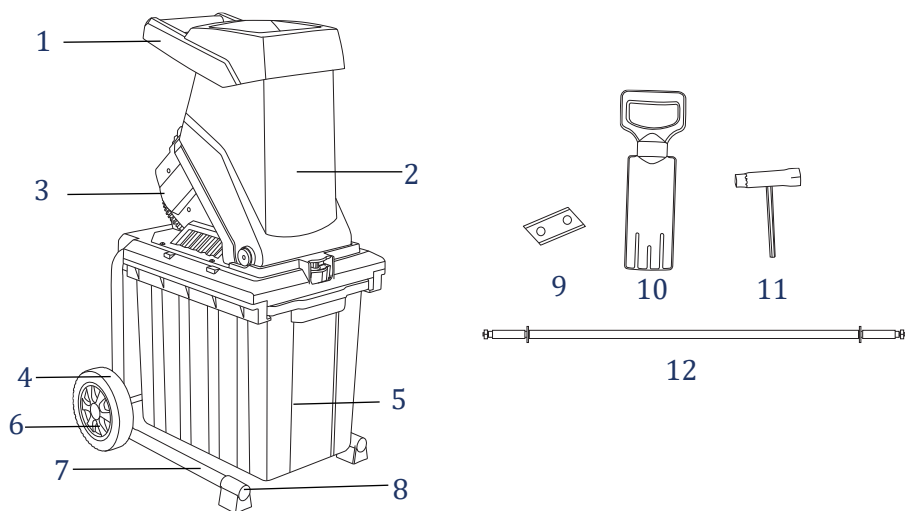

1	Tremonha de alimentação
2	Caixa principal
3	Caixa traseira
4	Roda
5	Recipiente coletor
6	Calota

7	Armação
8	Pé
9	Lâmina de reserva
10	Empurrador
11	Chave de parafusos
12	Eixo

5.0 ANTES DA COLOCAÇÃO EM FUNCIONAMENTO

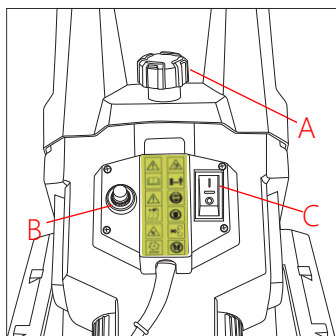

- A) Parafuso de fecho do equipamento
- B) Interruptor de segurança
- C) Interruptor de ligar/desligar

5.1 MONTAGEM DA ARMAÇÃO

- Introduza a armação na caixa do motor e fixe-a com os 2 parafusos ST5 x 20 (5)
- **ATENÇÃO!** O motor não trabalha se o parafuso de fecho da caixa (A) não estiver inserido no interruptor de segurança após a montagem. Verifique cuidadosamente e certifique-se de que a caixa está fechada.

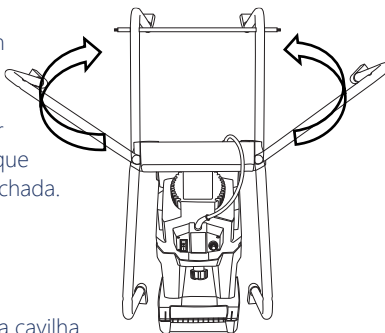

5.2 MONTAGEM DAS RODAS

- Monte o eixo no quadro
- Coloque as anilhas nos dois lados do eixo
- Faça deslizar as rodas sobre o eixo e fixe-as com uma cavilha
- Em seguida, coloque as calotas

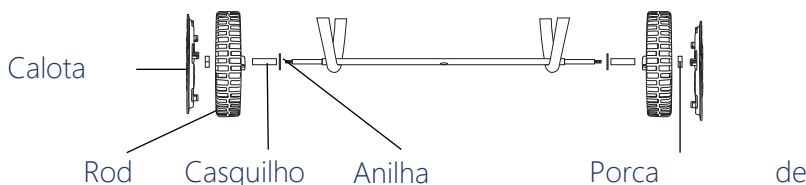

5.3 RECIPIENTE COLETOR

- Empurre o recipiente coletor para dentro da armação de base depois de puxar a pega de segurança para cima.
- O recipiente coletor é automaticamente bloqueado quando se solta a pega de segurança.
- Para retirar, empurre a pega de segurança para cima e, em seguida, faça deslizar o recipiente coletor para fora da armação de base

6.0 COLOCAÇÃO EM FUNCIONAMENTO

NOTA: Use sempre a tensão de rede correta!

A tensão de rede deve corresponder à especificação na placa de características do aparelho. A alimentação da máquina deve ser efetuada através de um dispositivo de corrente residual (RCD) com uma corrente de disparo máxima de 30 mA. Um cabo de extensão com uma secção transversal demasiado pequena reduz significativamente o desempenho do aparelho. Para os cabos com um comprimento até 25 m, é necessária uma secção transversal de, pelo menos, 3 x 1,5 mm², para os cabos com um comprimento superior a 25 m, é necessária uma secção transversal de, pelo menos, 2,5 mm².

ATENÇÃO! A fonte de alimentação CA principal pode registar uma queda de tensão quando o dispositivo é ligado. Isto pode afetar outros aparelhos. Se necessário, pode obter mais informações junto do seu especialista em alimentação local.

6.1 INTERRUPTOR DE LIGAR/DESLIGAR

- Para ligar a trituradora, coloque o interruptor de ligar/desligar (C) na posição "1".
- Para desligar, coloque o interruptor de ligar/desligar (C) na posição "0".

NOTA: O aparelho dispõe de um interruptor de segurança que evita que o aparelho volte a arrancar involuntariamente após uma interrupção da corrente.

Nunca transporte ou desloque a máquina com o dedo no interruptor de ligar/desligar. Certifique-se de que a máquina está desligada quando insere a ficha na tomada. Aguarde que a trituradora atinja a sua velocidade de funcionamento antes de introduzir o material.

6.2 PARAGEM RÁPIDA

O motor elétrico está equipado com um travão de segurança e pára 5 segundos depois de ter sido desligado. Consequentemente, também pára a rotação das lâminas.

6.3 PROTEÇÃO DO MOTOR

Uma sobrecarga (por exemplo, se as lâminas estiverem bloqueadas ou se as aparas forem demasiado grossas) provoca a paragem do aparelho após alguns segundos. Para proteger o motor contra danos, o interruptor de proteção do motor desliga automaticamente a alimentação elétrica.

Aguarde pelo menos 1 minuto antes de voltar a ligar a trituradora, premindo o interruptor de ligar/desligar (C).

Proceda da seguinte forma e verifique a tremonha de alimentação se o interruptor de proteção do motor tiver disparado:

AVISO! Use sempre luvas de proteção!

- Retire a ficha de alimentação.
- Desenrosque o parafuso de fecho da caixa (A) e abra a caixa principal.
- Limpe a zona de corte e de ejeção. Remova os ramos ou objetos que possam bloquear as lâminas.
- Feche a caixa principal e fixe o parafuso de fecho da caixa (A).
- Prima o interruptor de ligar/desligar (C) para reiniciar.

6.4 INTERRUPTOR DE SEGURANÇA

A trituradora está equipada com um interruptor de segurança (B) no fecho entre a caixa principal e a caixa do motor.

Se a caixa principal não estiver corretamente assente e fixada na caixa do motor, o interruptor de segurança (B) é acionado e o motor pára. Neste caso, proceda da seguinte forma:

- Abra a caixa principal como descrito acima.
- Limpe cuidadosamente a zona de corte e de ejeção e retire os objetos que possam bloquear as lâminas.
- Feche cuidadosamente a caixa principal e fixe o parafuso de fecho da caixa (A).
- **ATENÇÃO!** Antes de soltar o parafuso de fecho da caixa (A), desligue SEMPRE o aparelho no interruptor de ligar/desligar (C) e retire a ficha da tomada.

6.5 OPERAÇÃO

ATENÇÃO! Verifique se a tremonha está vazia antes de pôr a máquina a funcionar.

- Mantenha o rosto e o corpo afastados da abertura de alimentação.
- Certifique-se de que as suas mãos, outras partes do corpo ou vestuário não entram na câmara de alimentação, na calha de descarga ou perto de outras peças móveis.
- Nunca se coloque numa superfície mais alta do que a trituradora quando introduzir o material na abertura de alimentação.
- Mantenha-se fora da zona de ejeção durante o funcionamento da máquina.

- Retire sempre o material triturado da zona de ejeção antes que este se acumule. Desta forma, evita-se que o material triturado seja projetado de volta através da tremonha de alimentação e provoque acidentes.
- Se a trituradora estiver bloqueada, desligue-a primeiro, desligue a ficha de alimentação da tomada e aguarde até que a máquina esteja completamente parada antes de remover o bloqueio. Mantenha o interruptor de ligar/desligar (C) limpo e livre de objetos estranhos.
- Introduza o material a triturar na abertura de alimentação do lado esquerdo (rotação das lâminas para a direita). O material é automaticamente puxado pelas lâminas.
- **ATENÇÃO!** O material mais comprido que sobressai do aparelho pode saltar para trás ao ser puxado pelas lâminas! Mantenha a distância de segurança!
- Introduza apenas o material necessário para evitar que a tremonha fique entupida.
- Triture os resíduos de jardim murchos e húmidos sempre alternadamente com ramos, para evitar que as lâminas fiquem bloqueadas.
- Não coloque resíduos macios, tais como restos de cozinha, na trituradora, mas faça a compostagem destes diretamente.
- Os ramos muito torcidos e com folhas devem ser completamente triturados antes de adicionar novo material.
- Certifique-se de que o material triturado pode cair livremente da calha de descarga. Caso contrário, existe o risco de entupimento!
- As ranhuras de ventilação não podem ser cobertas pelo saco de recolha ou pelo material cortado.

6.6 UTILIZAÇÃO DO EMPURRADOR

Os objetos mais pequenos podem ser introduzidos mais facilmente na trituradora utilizando o empurrador fornecido. Aguarde sempre que o material esteja completamente triturado antes de introduzir uma nova carga.

ATENÇÃO: Nunca use o aparelho sem a tremonha de alimentação!

Dicas:

- Material pesado e duro ou ramos podem fazer com que as lâminas encravem se o corte continuar ininterruptamente. É possível contrariar este problema puxando ligeiramente o material com a mão. Desta forma, pode contribuir para que o motor continue a funcionar em vez de esperar que a proteção do motor seja acionada.
- O material macio, como folhas, caules ou talos, pode bloquear a abertura de alimentação. Coloque o material macio utilizando o empurrador fornecido.
- Introduza o material a triturar na abertura de alimentação sempre do lado esquerdo.
- Verifique cuidadosamente o material a triturar. Certifique-se de que não contém pedras ou pregos, caso contrário a trituradora pode ficar gravemente danificada.
- Esteja atento às vibrações. As vibrações fortes são causadas por lâminas danificadas ou gastas. Se necessário, substitua as lâminas.

7.0 INSTRUÇÕES DE MANUTENÇÃO E CONSERVAÇÃO

- **AVISO!** Certifique-se de que a trituradora está desligada e desligada da rede elétrica. Aguarde até que todas as peças móveis estejam completamente paradas e que o aparelho tenha arrefecido antes de efetuar trabalhos de limpeza e manutenção.
- Verifique todas as peças quanto a sinais de desgaste. Se forem detetados defeitos, não continue a utilizar o produto.

- A substituição das peças por peças sobressalentes originais só pode ser efetuada por um especialista, de acordo com as instruções do fabricante.
- Mandê inspecionar e reparar o aparelho por técnicos de assistência qualificados. Não tente reparar o aparelho sozinho, a menos que tenha as qualificações adequadas.
- **AVISO!** Risco de ferimentos devido a peças móveis perigosas!
- Para a limpeza das lâminas de corte, use sempre luvas de proteção resistentes.
- Por razões de segurança elétrica, o aparelho não deve ser tratado ou mergulhado em líquidos.
- Limpe a trituradora imediatamente após cada utilização. Não deixe secar e endurecer o material triturado nas superfícies do triturador. Isto tem um efeito negativo direto sobre o desempenho da trituração.
- Mantenha as ranhuras de ventilação limpas e sem pó.
- Lubrifique as lâminas com óleo adequado após cada 4ª ou 5ª utilização.
- Limpe a sujidade e os resíduos vegetais com uma escova. Limpe o exterior da trituradora com um pano húmido.
- Nunca use produtos de limpeza ou solventes. Estes podem provocar danos irreparáveis no aparelho. As peças de plástico podem ser atacadas por produtos químicos.
- A falta de conservação e manutenção pode causar danos ao equipamento. Isto pode conduzir a situações perigosas.
- A manutenção regular contribui para a segurança do produto e aumenta a sua vida útil.

7.1 SUBSTITUIÇÃO DAS LÂMINAS DE CORTE

NOTA: Se as lâminas existentes estiverem rombas, podem ser rodadas 180° uma vez e reutilizadas. A substituição das lâminas deve ser efetuada sempre aos pares. Para o efeito, abra o aparelho e bloqueie o disco de lâminas com uma chave de fendas. Retire os parafusos com uma chave Allen. Monte as novas lâminas pela ordem inversa.

Encomenda de peças sobressalentes:

- Tipo de aparelho
- Número de referência do aparelho

Ferramentas de corte (lâminas)	HY660101
--------------------------------	----------

7.2 ARMAZENAMENTO

Para proteger o aparelho da corrosão durante longos períodos de armazenamento, trate a lâmina de corte com óleo adequado.

Certifique-se de que o aparelho foi cuidadosamente limpo antes de o guardar num local limpo e seco, fora do alcance das crianças.

7.3 SERVIÇO DE REPARAÇÃO

ATENÇÃO! Os trabalhos de reparação elétrica só podem ser executados por um electricista qualificado ou por uma oficina de assistência ao cliente!

8.0 RESOLUÇÃO DE PROBLEMAS

PROBLEMA	CAUSA	SOLUÇÃO
O motor não funciona.	Bloqueio de segurança	Apertar bem o parafuso de fecho.
	Falha de corrente elétrica	Verifique o cabo de alimentação elétrica, a ficha e o fusível da casa.

O material não está a ser puxado.	O material está encravado na tremonha.	Desligue a trituradora. Retire o material da tremonha. Ligue novamente a trituradora e introduza ramos grossos de modo que a lâmina não volte a agarrar imediatamente nos cortes anteriores.
	O material a tritar é demasiado macio.	Introduza madeira ou triture ramos secos.
	A lâmina de corte está bloqueada.	Desaperte o parafuso manual, abra a trituradora e retire o material que está a causar o bloqueio.

9.0 DADOS TÉCNICOS

Número do artigo	100058
Modelo	DBHC001
Potência nominal	2500 W (P40)
Tensão nominal	230~240 V, 50 Hz
Velocidade de marcha lenta	4050 U/min
Espessura máxima dos ramos	40 mm
Recipiente coletor	50 litros
Nível de pressão sonora	95,7 K=3 dB(A)
Nível de potência sonora garantido	111 dB(A)
Nível de potência sonora medido	108.3 K=2.64 dB(A)
Peso	14,1 Kg

9.1 INFORMAÇÕES SOBRE A REDUÇÃO DO RUÍDO

Use proteção auditiva!

Uma certa exposição ao ruído provocado por este equipamento é inevitável. Deixe os trabalhos ruidosos para as horas autorizadas e previstas. Se necessário, respeite os períodos de descanso e limite a duração do trabalho ao estritamente necessário. Para a sua proteção pessoal e para a proteção das pessoas que se encontram nas proximidades, deve ser utilizada uma proteção auditiva adequada.

10.0 ELIMINAÇÃO

No final da longa vida útil do seu artigo, elimine as matérias-primas valiosas de forma adequada para que possam ser recicladas corretamente. Se não tiver a certeza da melhor forma de proceder, as empresas de eliminação de resíduos ou os centros de reciclagem locais terão todo o prazer em ajudar.



ELIMINAÇÃO CORRETA DESTE PRODUTO

Nunca deite fora equipamentos eletrônicos com o lixo doméstico!

O símbolo, que se encontra ao lado, de um caixote do lixo com rodas riscado indica que este equipamento está sujeito à Diretiva 2012/19/UE.

Esta diretiva estabelece que, no final da sua vida útil, não deve eliminar este equipamento juntamente com o lixo doméstico normal, mas sim em pontos de recolha especialmente organizados, centros de reciclagem ou empresas de eliminação de resíduos.

Esta eliminação é gratuita para o utilizador. Proteja o ambiente e faça a eliminação corretamente. Antes de devolver as pilhas ou as pilhas recarregáveis, que não estão incluídas no equipamento antigo, bem como as lâmpadas que podem ser retiradas sem serem destruídas, leve-os a um ponto de recolha seletivo.



EU- Konformitätserklärung

EU Declaration of Conformity

im Sinne der EU- Richtlinie 2006/42/EU (Maschinenrichtlinie)
within the meaning of the EU Directive 2006/42/EU (machinery directive, MD)

Wir, die
We, the

DEUBA GmbH & Co KG
Zum Wiesenhof 84
66663 Merzig
Deutschland

erklären in alleiniger Verantwortung, dass das folgende Gerät
declare under our sole responsibility that the following device

Produkt
Product

Modell
Model

Gartenhäcksler mit Sammelbehälter
Garden shredder
DBHC001; Art.-Nr.: 100058

entwickelt, konstruiert und
gefertigt wurde in
Übereinstimmung mit den
Anforderungen der
europäischen Richtlinien und
Verordnungen
*has been developed, designed and
manufactured in accordance with the
requirements of the European
directives and regulations*

2006/42/EU
2014/30/EU
2011/65/EU
2000/14/EG
2025/40/EU

Der oben beschriebene Gegenstand der Erklärung erfüllt die einschlägigen
Harmonisierungsrechtsvorschriften der Europäischen Union
*The subject matter of the declaration described above complies with the relevant European Union harmonisation
legislation.*

Die Beurteilung stützt sich auf
folgende angewandte Normen:
*The assessment is based on the
following applied standards:*

EN60335-1:2012 +A11:2014 +A13:2017 +A1:2019 +A14:2019
+A2:2019 +A15:2021
EN 50434:201
EN IEC 55014-1:2021
EN IEC 55014-2:2021
EN IEC 61000-3-2:2019 +A1:2021
EN IEC 61000-3-11:2019
EN IEC 63000:2018

Sonstige angewandte
Spezifikationen:
Other applied specifications:

AfPS GS 2019-01 PAK

Garantierter Schallpegel
Guaranteed sound level

$L_{WA} = 1009$ dB (A)
Konformität bewertet nach Anhang V, Richtlinie 2000/14/EG



Verantwortlich für die
Zusammenstellung der
technischen Unterlagen:
*Responsible for compiling the technical
documentation:*

Marco Giesbert

Merzig, den 01.04.2026

A handwritten signature in black ink, appearing to read 'i.A. M. Giesbert'.

i.A. Marco Giesbert
product compliance



www.deubaservice.de

SERVICEPORTAL

DE

Für jede Art Service, Reklamationen und technischen Support können Sie sich vertrauensvoll an unsere geschulten Mitarbeiter wenden.

EN

For any kind of service, complaints and technical support, you can confidently turn to our trained staff.

FR

Pour tout type de service, réclamations et assistance technique, vous pouvez vous adresser en toute confiance à notre personnel qualifié.

IT

Per qualsiasi tipo di servizio, reclami e supporto tecnico, puoi rivolgerti con fiducia al nostro personale qualificato.

ES

Para cualquier tipo de servicio, quejas y soporte técnico, puede contactar con confianza a nuestro personal capacitado.

NL

U kunt bij ons geschoolde personeel terecht voor elke vorm van service, klachten en technische ondersteuning.

PL

Przy serwisowaniu, reklamacjach i wsparciu technicznym mogą Państwo liczyć na naszych przeszkolonych pracowników.

PT

Para qualquer tipo de serviço, reclamações e suporte técnico, pode contactar com confiança os nossos colaboradores qualificados.

Hergestellt für/
EU-Verantwortliche
Person:

Deuba GmbH & Co. KG
Zum Wiesenhof 84
66663 Merzig, Germany
kontakt@deuba.info

Made for:

Deuba LTD
Wyatt Way, Thetford
Norfolk, IP24 1HB

Copyright by



Alle Rechte vorbehalten. Ohne schriftliche Zustimmung der Deuba GmbH & Co. KG darf dieses Handbuch, auch nicht auszugsweise, in irgendeiner Form reproduziert werden oder unter Verwendung elektronischer, mechanischer oder chemischer Verfahren vervielfältigt oder verarbeitet werden. Änderungen im Sinne des technischen Fortschritts können jederzeit ohne Ankündigungen vorgenommen werden. Das Handbuch wird regelmäßig korrigiert. Für technische und drucktechnische Fehler und ihre Folgen übernehmen wir keine Haftung.