

BDA-110054-002 / 29.01.2026

Hängestuhl Alvie mit Gestell

Artikel-Nr.: 110054, 110055



ANLEITUNG

Sehr geehrte Kundin, sehr geehrter Kunde,

vielen Dank, dass Sie sich für unser Produkt entschieden haben. Mit dem Kauf eines unserer Markenprodukte haben Sie eine gute Wahl getroffen. Um den gewünschten hohen Qualitätsstandard zu erfüllen, unterliegen unsere Produkte regelmäßigen Kontrollen und entsprechen selbstverständlich stets den hohen Anforderungen der Europäischen Union.

INHALTSVERZEICHNIS

1.0 SYMBOLE.....	2
2.0 ALLGEMEINE HINWEISE.....	3
3.0 BESTIMMUNGSGEMÄßE VERWENDUNG.....	3
4.0 AUSPACKHINWEISE.....	3
5.0 MONTAGE.....	4
6.0 WARTUNGS- UND PFLEGEHINWEIS.....	4
7.0 TECHNISCHE DATEN.....	4
8.0 ENTSORGUNG.....	4

1.0 SYMBOLE



WICHTIG, FÜR SPÄTERE BEZUGNAHME AUFBEWAHREN: SORGFÄLTIG LESEN!

Lesen Sie vor der ersten Verwendung die Anleitung vollständig und gründlich durch. Bewahren Sie diese Anleitung zum späteren Nachschlagen auf. Sollten Sie zu einem späteren Zeitpunkt das Produkt weitergeben, achten Sie darauf, dass diese Anleitung beiliegt.



ACHTUNG! POTENTIELLE GEFAHR!

Beachten Sie die Sicherheitshinweise und Aufbauanweisungen, um das Risiko von Verletzungen oder Beschädigungen am Produkt zu vermeiden.



ERSTICKUNGSGEFAHR!

Halten Sie Kleinteile und Verpackungsmaterial von Kindern fern!



PRODUKTVERÄNDERUNG

Nehmen Sie niemals Änderungen am Produkt vor! Durch Änderungen erlischt die Gewährleistung. Das Produkt kann unsicher oder gefährlich werden.

2.0 ALLGEMEINE HINWEISE

- Wir empfehlen für den Aufbau eine Anzahl von 1 – 2 Personen.

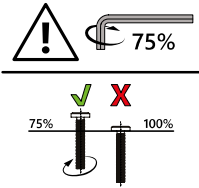

- Bitte beachten Sie, dass die Schrauben zunächst von Hand eingesetzt und nur leicht angezogen werden, so dass die Schraube Halt findet und die Elemente locker verbindet.
- Schrauben dürfen erst fest angezogen werden, wenn alle Elemente miteinander verbunden sind. Durch das nachträgliche Anziehen der Schrauben können kleine Abweichungen der Bohrlöcher oder Schweißstellen, die bei handgearbeiteten Produkten entstehen können, ausglichener werden.

- Stellen Sie sicher, dass dieses Produkt vor Verwendung vollständig aufgebaut ist. Überprüfen Sie, dass alle Schrauben und Bolzen festgezogen sind und kontrollieren Sie dies regelmäßig.
- Überdrehen Sie die Schrauben nicht.
- Wir können für Folgeschäden, die aus mangelnder Wartung und Pflege entstehen, keine Gewährleistung übernehmen.
- Achten Sie auf einen sicheren Stand. Nur auf einem ebenen, festen und tragfähigen Untergrund verwenden.
- Schützen Sie das Produkt vor Sonne, Regen und Witterungseinflüssen. Bei Nichtbenutzung sollten Sie ihr Produkt trocken und geschützt lagern. Nie feucht einlagern. Bei permanenter Sonne kann die Farbe ausbleichen.
- Der Aufbau des Hängestuhls darf nur durch Erwachsene erfolgen.
- Der Hängestuhl ist kein Sport- und Spielgerät. Kinder bei Benutzung immer beaufsichtigen.
- Der Boden unterhalb des Stuhls muss frei von harten und spitzen Gegenständen sein.
- Übermäßiges Schaukeln kann zum Umkippen führen und Verletzungen verursachen.
- Nicht von außen gegen den Korb drücken, wenn sich eine Person im Korb befindet.
- **ACHTUNG!** Halten Sie beim Aufbau kleine Kinder fern, Verletzungsgefahr!
- **ACHTUNG!** Halten Sie Finger und Gliedmaßen von beweglichen Teilen fern, Quetschgefahr!
- **ACHTUNG!** Brandgefahr! Der Hängestuhl besteht aus brennbaren Materialien. Von Feuer und Hitzequellen fernhalten.

3.0 BESTIMMUNGSGEMÄßE VERWENDUNG

Der Hängestuhl ist ausschließlich zum Sitzen konzipiert. Er darf nur von einer Person gleichzeitig genutzt werden, wobei das Gesamtgewicht von 150 kg nicht überschritten werden darf. Der Hängestuhl ist kein Kinderspielzeug und kein Schaukelgerät.

Verwenden Sie das Produkt nur für seinen vorgeschriebenen Zweck. Für entstandene Schäden aufgrund einer nicht bestimmungsgemäßen Verwendung übernimmt der Hersteller keine Haftung. Jegliche Modifikation am Produkt kann die Sicherheit negativ beeinflussen, Gefahren verursachen und führt zum Erlöschen der Gewährleistung.

Nur für den Hausgebrauch und nicht für gewerbliche Nutzung.

4.0 AUSPACKHINWEISE

Öffnen Sie den Karton und nehmen Sie das Produkt heraus. Prüfen Sie das Produkt nach dem Auspacken auf Vollständigkeit oder Beschädigungen. Spätere Reklamationen können nicht akzeptiert werden.

Beim Auspacken kann es kurzfristig zu einer leichten Geruchsentwicklung kommen.

5.0 MONTAGE

Hinweise zur Montageanleitung auf Seite 26-32

- 2.1 Platzieren Sie das Halteband zwischen zwei Schrauben, damit es sich nicht verschiebt.
- 3.1 Führen Sie die lange Seite der Stange von oben in das Loch der Korbabdeckung ein.
- 4.1 Montieren Sie die äußeren Schrauben zuletzt, um den gesamten Hängekorb zu öffnen.
- 6.1 Lassen Sie das Sitzkissen, nachdem Sie es aus der Vakuumverpackung entnommen haben ein paar Minuten ruhen, damit es sich vollständig entfalten kann.

6.0 WARTUNGS- UND PFLEGEHINWEIS

Verwenden Sie zur Reinigung ein Tuch und warmes Seifenwasser. Verwenden Sie keine lösungsmittelhaltigen Reiniger oder Waschmittel. Bleichmittel können das Produkt beschädigen. Weitere Pflegehinweise finden Sie ggf. am Produkt.

Sollten Sie Sitzkissen oder Auflagen mit diesem Produkt erworben haben, beachten Sie bitte, dass die wasserabweisende Beschichtung bei Waschvorgängen aus dem Stoff gewaschen wird. Ihre örtliche Wäscherei kann Sie über die Möglichkeiten einer Imprägnierung beraten.

Textiletikett



- Handwäsche.
- Nicht bleichen.
- Nicht im Wäschetrockner trocknen.
- Nicht bügeln.
- Nicht trockenreinigen.

7.0 TECHNISCHE DATEN

Artikelnummer:	110054, 110055
Abmessungen (LxBxH)	140 x 135 x 190 cm
Abmessungen (LxBxH) Korb	94 x 64 x 105 cm
Belastbarkeit	150 kg

8.0 ENTSORGUNG

Am Ende der langen Lebensdauer Ihres Produktes führen Sie bitte die wertvollen Rohstoffe einer fachgerechten Entsorgung zu, so dass ein ordnungsgemäßes Recycling stattfinden kann. Sollten Sie sich nicht sicher sein, wie Sie am besten vorgehen, helfen die örtlichen Entsorgungsbetriebe oder Wertstoffhöfe gerne weiter.

MANUAL

Dear customer,

Thank you for choosing our product. You have made a good choice by buying one of our brand-name products. Our products are regularly inspected to ensure that they meet the desired high quality standard and, of course, always comply with the stringent requirements of the European Union.

TABLE OF CONTENTS

1.0 SYMBOLS.....	5
2.0 GENERAL NOTES	6
3.0 INTENDED USE.....	6
4.0 UNPACKING INFORMATION.....	6
5.0 ASSEMBLY.....	7
6.0 MAINTENANCE AND CARE INFORMATION.....	7
7.0 TECHNICAL DATA.....	7
8.0 DISPOSAL.....	7

1.0 SYMBOLS



IMPORTANT – RETAIN FOR FUTURE REFERENCE: READ CAREFULLY!

Read the entire manual carefully before using the product for the first time. Keep this manual for future reference. Should you pass on the product to another person in the future, please make sure to hand over this manual as well.



ATTENTION! POTENTIAL DANGER!

Observe the safety information and setup instructions to avoid the risk of injury or damage to the product.



RISK OF SUFFOCATION!

Keep small parts and packaging material out of the reach of children!



PRODUCT MODIFICATION

Never make modifications to the product! Modifications will void the warranty. The product may become unsafe or dangerous.

2.0 GENERAL NOTES

- We recommend 1 to 2 people for assembly.

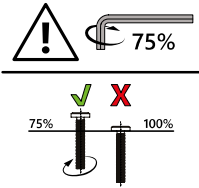

- Please note that screws should first of all be inserted by hand and only slightly tightened so that the screws find purchase and loosely connect the elements.
- Screws must only be fully tightened once all the elements are connected in this way. Subsequent tightening of the screws can compensate for minor discrepancies in the drill holes or welds that can be present in hand-finished products.

- Ensure that this product is fully assembled before use. Check that all the screws and bolts are tight and check them regularly.
- Do not over-tighten the screws.
- We cannot accept any liability for consequential damage resulting from lack of care and maintenance.
- Make sure that the product is positioned securely. Only use on firm, level, and stable ground.
- Protect the product from sun, rain, and weather conditions. When not in use, store your product in a dry and protected place. Never store it when damp. Prolonged exposure to sunlight may cause the color to fade.
- The hanging chair may only be assembled by adults.
- The hanging chair is not a sports or play device. Always supervise children when using it.
- The floor beneath the chair must be free of hard and sharp objects.
- Excessive rocking can cause the chair to tip over and cause injury.
- Do not press against the basket from the outside when someone is inside it.
- **ATTENTION!** Keep small children away during assembly, risk of injury!
- **ATTENTION!** Keep fingers and limbs away from moving parts, risk of crushing!
- **ATTENTION!** Fire hazard! The hanging chair is made of flammable materials. Keep away from fire and heat sources.

3.0 INTENDED USE

The hanging chair is designed for sitting only. It must only be used by one person at a time, and the maximum user weight of 150 kg must not be exceeded. The hanging chair is not a toy or a rocking apparatus.

Use the product only for its intended purpose. The manufacturer accepts no liability for damage caused by improper use. Any modification to the product may negatively impact safety, cause hazards and invalidate the warranty.

Only suitable for domestic use. Not for commercial use.

4.0 UNPACKING INFORMATION

Open the box and remove the product. After unpacking, check the product for damage and to ensure that it is complete. Subsequent complaints cannot be accepted.

After unpacking, you may notice a slight odour for a short while.

5.0 ASSEMBLY

Notes on the assembly instructions on pages 26-32

- 2.1 Position the safety strap between the two screws so that it cannot slide.
- 3.1 Insert the long side of the pole into the hole of the basket's top frame above.
- 4.1 Mount the outer screws last so that the chair basket can be opened out.
- 6.1 After removing the seat cushion from its vacuum packaging, let the cushion settle for a couple of minutes so it can fully unfold.

6.0 MAINTENANCE AND CARE INFORMATION

Use a cloth and warm soapy water for cleaning. Do not use cleaning agents or detergents containing solvents. Bleaching agents can damage the product. Additional care instructions may be found on the product.

If you have purchased seat cushions or pads with this product, please note that their fabric loses its water-repellent finish if washed. Your local dry cleaners will be able to advise you on waterproofing options.

Textile label



- Hand wash.
- Do not bleach.
- Do not tumble dry.
- Do not iron.
- Do not dry clean.

7.0 TECHNICAL DATA

Item number:	110054, 110055
Dimensions (L x W x H)	140 x 135 x 190 cm
Dimensions (L x W x H) Basket	94 x 64 x 105 cm
Load capacity	150 kg

8.0 DISPOSAL

At the end of your product's long service life, please dispose of the valuable raw materials appropriately so that proper recycling can take place. If you are unsure how best to proceed, local waste disposal companies or recycling centres will be happy to help.

NOTICE D'UTILISATION

Chère cliente, Cher client,

Nous vous remercions d'avoir choisi notre produit. Vous avez fait le bon choix en achetant un des produits de notre marque. Nos produits sont soumis à des contrôles réguliers et répondent naturellement aux exigences strictes de l'Union européenne afin d'offrir le haut niveau de qualité dont nous souhaitons vous faire profiter.

TABLE DES MATIÈRES

1.0 SYMBOLES	8
2.0 CONSIGNES GÉNÉRALES	9
3.0 UTILISATION CONFORME À L'USAGE PRÉVU	9
4.0 CONSIGNES DE DÉBALLAGE.....	9
5.0 MONTAGE.....	10
6.0 CONSIGNES DE MAINTENANCE ET D'ENTRETIEN	10
7.0 CARACTÉRISTIQUES TECHNIQUES.....	10
8.0 ÉLIMINATION.....	10

1.0 SYMBOLES



IMPORTANT, À CONSERVER POUR TOUTE RÉFÉRENCE ULTÉRIEURE : À LIRE AVEC PRÉCAUTION !

Veillez lire la notice attentivement et dans son intégralité avant la première utilisation. Conservez-la afin de pouvoir vous y reporter par la suite. Si vous donnez ultérieurement le produit à quelqu'un d'autre, veillez à lui donner également cette notice.



ATTENTION ! DANGER POTENTIEL !

Respectez les consignes de sécurité et la notice de montage afin d'éviter tout risque de blessures ou d'endommagements du produit.



RISQUE D'ASPHYXIE !

Conservez les petites pièces et les emballages hors de portée des enfants !



MODIFICATION DU PRODUIT

N'apportez jamais de modifications au produit ! Toute modification annule la garantie. Le produit peut devenir peu sûr ou dangereux.

2.0 CONSIGNES GÉNÉRALES

- Nous vous recommandons de prévoir 1 - 2 personnes pour le montage.

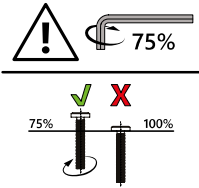

- Veuillez à commencer par insérer les vis à la main et à ne pas les visser à fond. Elles doivent juste tenir et les éléments ne doivent pas être complètement fixés les uns aux autres au début.
- Les vis ne doivent être serrées à fond que lorsque tous les éléments seront assemblés les uns aux autres. Lorsque les vis sont ensuite serrées, les petits écarts des trous de perçage ou des soudures qui peuvent se produire avec les produits fabriqués à la main sont compensés.
- Assurez-vous que le produit est parfaitement monté avant de l'utiliser. Vérifiez que toutes les vis et tous les boulons sont solidement vissés et inspectez-les régulièrement.
- Ne serrez pas trop les vis.
- Nous rejetons toute responsabilité pour les préjudices consécutifs d'un entretien insuffisant.
- Veillez à ce que la tour soit stable. Utilisez uniquement sur une surface plane, résistante et d'une capacité de charge suffisante.
- Protégez le produit du soleil, de la pluie et des intempéries. Lorsque vous ne l'utilisez pas, rangez votre produit dans un endroit sec et protégé. Ne le rangez jamais lorsqu'il est humide. Une exposition permanente au soleil peut décolorer le produit.
- Le montage de la chaise suspendue doit être effectué uniquement par des adultes.
- La chaise suspendue n'est pas un équipement de sport ou de jeu. Surveillez toujours les enfants lorsqu'ils l'utilisent.
- Le sol sous la chaise doit être exempt d'objets durs et pointus.
- Un balancement excessif peut entraîner un renversement et causer des blessures.
- Ne pas appuyer sur le panier depuis l'extérieur lorsqu'une personne se trouve à l'intérieur.
- **ATTENTION !** Gardez les jeunes enfants à l'écart pendant le montage : risque de blessure !
- **ATTENTION !** Tenez vos doigts et vos membres éloignés des pièces mobiles, risque d'écrasement !
- **ATTENTION !** Risque d'incendie ! La chaise suspendue est composée de matériaux inflammables. Tenez-la éloignée du feu et des sources de chaleur.

3.0 UTILISATION CONFORME À L'USAGE PRÉVU

Le fauteuil suspendu est conçu exclusivement pour s'asseoir. Il doit être utilisé par une seule personne à la fois, le poids total de cette personne ne devant pas excéder 150 kg. Le fauteuil suspendu n'est pas un jouet pour enfant ni une balançoire.

N'utilisez pas ce produit pour un usage autre que celui prévu. Le fabricant décline toute responsabilité pour tout dégât causé en raison d'une utilisation non conforme. Toute modification apportée au produit peut avoir des conséquences négatives en matière de sécurité et engendrer des risques et entraîne l'annulation de la garantie.

Ce produit a uniquement été conçu pour un usage domestique et non pour un usage commercial.

4.0 CONSIGNES DE DÉBALLAGE

Ouvrez le carton et retirez l'article. Une fois le produit débarrassé, vérifiez qu'il ne présente pas de dégâts et qu'il est complet. Aucune réclamation formulée tardivement ne sera acceptée.

Lors du déballage, une légère odeur peut se dégager pendant une courte période.

5.0 MONTAGE

Remarques concernant les instructions de montage aux pages 26-32

- 2.1 Placez la sangle de retenue entre les deux vis de sorte qu'elle ne se déplace pas.
- 3.1 Insérez le côté long de la tige par le haut dans le trou de la corbeille.
- 4.1 Installez enfin les vis extérieures afin d'ouvrir complètement la corbeille de suspension.
- 6.1 Après avoir retiré le coussin d'assise de l'emballage sous vide, laissez-le reposer pendant quelques minutes afin qu'il puisse se déplier complètement.

6.0 CONSIGNES DE MAINTENANCE ET D'ENTRETIEN

Utilisez un chiffon et de l'eau chaude savonneuse pour nettoyer le produit. N'utilisez pas de nettoyants ou détergents contenant des solvants. Les agents de blanchiment peuvent endommager le produit. Le cas échéant, vous trouverez d'autres consignes d'entretien sur le produit.

Si vous avez fait l'acquisition de coussins d'assise ou de supports avec ce produit, veuillez noter que le revêtement hydrofuge est éliminé du tissu lors des lavages. Votre blanchisserie locale peut vous conseiller sur les imperméabilisations possibles.

Étiquette textile



- Lavage à la main.
- Ne pas blanchir.
- Ne pas sécher au sèche-linge.
- Ne pas repasser.
- Ne pas nettoyer à sec.

7.0 CARACTÉRISTIQUES TECHNIQUES

Numéro d'article :	110054, 110055
Dimensions (L x L x H)	140 x 135 x 190 cm
Dimensions (L x L x H) Panier pour s'asseoir	94 x 64 x 105 cm
Résistance	150 kg

8.0 ÉLIMINATION

À l'issue de longues années de loyaux services, lorsque votre produit sera hors d'usage, veuillez en éliminer les matières premières recyclables de manière à ce qu'elles soient recyclées conformément à la réglementation applicable. Si vous avez un doute sur la meilleure façon de procéder, renseignez-vous auprès des entreprises qui gèrent les déchets dans votre localité ou des déchetteries de la région.



Le produit et l'emballage sont soumis aux directives de recyclage. Pour plus d'informations, rendez-vous sur : quefairedemesdechets.fr

ISTRUZIONI

Gentile cliente,

grazie per aver scelto il nostro prodotto. Acquistando uno dei nostri prodotti di marca ha fatto un'ottima scelta. Al fine di soddisfare gli elevati standard qualitativi richiesti, i nostri prodotti sono sottoposti a controlli periodici e sono naturalmente sempre in linea con i rigorosi requisiti previsti dall'Unione Europea.

INDICE

1.0 SIMBOLI.....	11
2.0 AVVERTENZE GENERALI.....	12
3.0 UTILIZZO A NORMA.....	12
4.0 INDICAZIONI PER L'APERTURA DELL'IMBALLAGGIO.....	12
5.0 MONTAGGIO.....	13
6.0 ISTRUZIONI DI CURA E MANUTENZIONE.....	13
7.0 DATI TECNICI.....	13
8.0 SMALTIMENTO.....	13

1.0 SIMBOLI



IMPORTANTE, CONSERVARE PER FUTURA CONSULTAZIONE: LEGGERE CON ATTENZIONE!

Prima del primo utilizzo, leggere attentamente e integralmente le istruzioni. Conservare le presenti istruzioni per consultazioni future. In caso di cessione del prodotto a terzi, assicurarsi di consegnare anche le presenti istruzioni.



ATTENZIONE! POTENZIALE PERICOLO!

Osservare le avvertenze di sicurezza e le istruzioni di montaggio per evitare il rischio di lesioni o danni al prodotto.



PERICOLO DI SOFFOCAMENTO!

Tenere le parti più piccole e il materiale d'imballaggio lontani dalla portata dei bambini!



MODIFICHE AL PRODOTTO

Non apportare in nessun caso modifiche al prodotto! Eventuali modifiche possono invalidare la garanzia, e rendere il prodotto non sicuro o addirittura pericoloso.

2.0 AVVERTENZE GENERALI

- Si consiglia la presenza di 1-2 persone per eseguire le operazioni di montaggio.

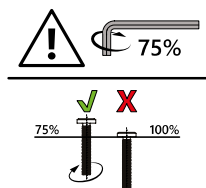

- Applicare le viti dapprima a mano serrandole leggermente in modo che trovino sostegno e colleghino gli elementi in modo lasco.
 - Serrare completamente le viti solo quando tutti gli elementi sono collegati tra loro. Serrando successivamente le viti, è possibile compensare piccole deviazioni dei fori o delle saldature, che possono verificarsi con i prodotti artigianali.
 - Assicurarsi che il prodotto sia completamente montato prima dell'utilizzo. Verificare che tutte le viti e i bulloni siano serrati e controllarli con regolarità.
- Non serrare eccessivamente le viti.
 - Decliniamo qualsiasi responsabilità per i danni conseguenti da scarsa manutenzione e cura.
 - Prestare attenzione alla stabilità. Utilizzare esclusivamente su una superficie piana, solida e stabile.
 - Proteggere il prodotto dal sole, dalla pioggia e dagli agenti atmosferici. Quando non viene utilizzato, conservare il prodotto in un luogo asciutto e protetto. Non riporlo mai quando è bagnato. L'esposizione prolungata al sole può causare lo sbiadimento del colore.
 - Il montaggio della sedia sospesa deve essere effettuato solo da adulti.
 - La sedia sospesa non è un attrezzo sportivo o da gioco. Sorvegliare sempre i bambini durante l'uso.
 - Il pavimento sotto la sedia deve essere libero da oggetti duri e appuntiti.
 - Un'oscillazione eccessiva può causare il ribaltamento e provocare lesioni.
 - Non spingere dall'esterno contro il cestello quando c'è una persona all'interno.
 - **ATTENZIONE!** Tenere lontani i bambini durante le operazioni di montaggio, pericolo di lesioni!
 - **ATTENZIONE!** Tenere le dita e gli arti lontani dalle parti mobili, pericolo di schiacciamento!
 - **ATTENZIONE!** Pericolo di incendio! La sedia sospesa è realizzata con materiali infiammabili. Tenere lontano da fonti di calore e fiamme libere.

3.0 UTILIZZO A NORMA

La poltrona sospesa è progettata esclusivamente per la seduta. Può essere usata solo da una persona alla volta e non si deve superare il peso totale consentito di 150 kg. La poltrona sospesa non è un giocattolo e neppure un'altalena.

Utilizzare il prodotto solo per lo scopo previsto. Il produttore declina qualsiasi responsabilità per danni derivanti da un uso improprio del prodotto. Qualsiasi modifica al prodotto può influire negativamente sulla sicurezza, causare pericoli e invalidare la garanzia.

Solo per uso domestico e non adatto a un utilizzo commerciale.

4.0 INDICAZIONI PER L'APERTURA DELL'IMBALLAGGIO

Aprire il cartone di imballaggio ed estrarre il prodotto. Dopo aver disimballato il prodotto, verificare che sia completo e non presenti danni. Reclami tardivi non potranno essere accettati. Al momento del disimballaggio, è possibile che si diffonda un leggero odore per un breve periodo di tempo.

5.0 MONTAGGIO

Indicazioni relative alle istruzioni di montaggio alle pagine 26-32

- 2.1 Posizionare il nastro di fermo tra due viti in modo che non si sposti.
- 3.1 Introdurre il lato lungo dell'asta dall'alto nel foro della copertura del cesto.
- 4.1 Montare le viti esterne alla fine per aprire l'intero cesto sospeso.
- 6.1 Lasciar riposare per un paio di minuti il cuscino di seduta dopo averlo estratto dall'imballaggio sotto vuoto in modo che si distenda completamente.

6.0 ISTRUZIONI DI CURA E MANUTENZIONE

Per la pulizia utilizzare un panno e acqua calda saponata. Non utilizzare detersivi o saponi contenenti solventi. Candeggina e altri prodotti sbiancanti potrebbero danneggiare il prodotto. Ulteriori istruzioni per la cura sono eventualmente disponibili sul prodotto.

Qualora si acquistassero cuscini insieme a questo prodotto, tenere presente che il tessuto perde il rivestimento idrorepellente durante il lavaggio. Rivolgersi alla propria lavanderia di fiducia per ottenere consigli sulle possibili modalità di impregnazione.

Etichetta tessile



- Lavare a mano.
- Non candeggiare.
- Non asciugare in asciugatrice.
- Non stirare.
- Non lavare a secco.

7.0 DATI TECNICI

Numero articolo:	110054, 110055
Dimensioni (L x P x A)	140 x 135 x 190 cm
Dimensioni (L x P x A) Cestino per sedersi	94 x 64 x 105 cm
Resistenza	150 kg

8.0 SMALTIMENTO

Al termine del lungo ciclo di vita del prodotto provvedere al corretto smaltimento delle preziose materie prime per permetterne il regolare riciclaggio. In caso di dubbi rivolgersi ai centri di raccolta e smaltimento presenti nella propria zona.

MANUAL DE INSTRUCCIONES

Apreciada clienta, apreciado cliente:

Muchas gracias por elegir nuestro producto. Sin duda, ha hecho una buena elección al comprar uno de los artículos de nuestra marca. Para cumplir el alto nivel de calidad deseado, nuestros productos se someten a inspecciones periódicas y, lógicamente, siempre cumplen con los elevados requisitos de la Unión Europea.

ÍNDICE

1.0 SÍMBOLOS.....	14
2.0 INDICACIONES GENERALES	15
3.0 USO PREVISTO	15
4.0 INSTRUCCIONES DE DESEMBALAJE	16
5.0 MONTAJE.....	16
6.0 INSTRUCCIONES DE MANTENIMIENTO Y CUIDADO	16
7.0 DATOS TÉCNICOS.....	16
8.0 ELIMINACIÓN	16

1.0 SÍMBOLOS



IMPORTANTE, GUÁRDELO PARA FUTURAS CONSULTAS: LEA ATENTAMENTE

Antes de usar el producto por primera vez, lea detenidamente este manual de instrucciones. Consérvelo para poder consultarlo en un futuro. En caso de que posteriormente entregara este producto a un tercero, no olvide entregar también este manual de instrucciones.



¡ATENCIÓN! ¡RIESGO POTENCIAL!

Siga las indicaciones de seguridad y las instrucciones de montaje para prevenir riesgos de lesiones o daños en el producto.



¡RIESGO DE ASFIXIA!

¡Mantenga las piezas pequeñas y los materiales de embalaje fuera del alcance de los niños!



MODIFICACIONES DEL PRODUCTO

¡No haga modificaciones en este producto bajo ningún pretexto! Cualquier modificación anulará la garantía. El producto puede volverse inseguro o peligroso.

2.0 INDICACIONES GENERALES

- Recomendamos que el montaje sea realizado por 1 o 2 personas.

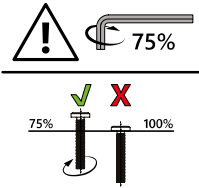

- Tenga en cuenta que los tornillos deben insertarse inicialmente a mano y ajustarse solo ligeramente, de manera que se sujeten adecuadamente y los diferentes elementos queden unidos, pero sin estar apretados.
- Hasta que no estén unidos todos los elementos, los tornillos no deben apretarse. Apretar posteriormente los tornillos permite ajustar pequeñas desviaciones de las perforaciones o en los puntos de soldadura que pueden existir en los productos fabricados a mano.
- Asegúrese de que el producto esté completamente montado antes de utilizarlo. Compruebe que todos los tornillos y pernos estén bien apretados y revíselos con regularidad.
- No apriete demasiado los tornillos.
- Proteja el producto del sol, la lluvia y la intemperie. Cuando no esté en uso, guarde el producto en un lugar seco y protegido. Recomendamos utilizar una funda protectora adecuada.
- No nos hacemos responsables de los daños derivados de la falta de mantenimiento y cuidado.
- Asegúrese de que el producto tenga una base estable. Utilice el producto únicamente sobre una superficie plana, firme y resistente.
- Proteja el producto del sol, la lluvia y las inclemencias meteorológicas. Cuando no lo utilice, guarde el producto en un lugar seco y protegido. No lo guarde nunca húmedo. La exposición permanente al sol puede decolorarlo.
- El montaje de la silla colgante solo debe ser realizado por adultos.
- La silla colgante no es un aparato deportivo ni de juego. Supervise siempre a los niños cuando la utilicen.
- El suelo debajo de la silla debe estar libre de objetos duros y puntiagudos.
- Balancearse en exceso puede provocar que se vuelque y causar lesiones.
- No presione la cesta desde fuera cuando haya una persona dentro.
- ¡ATENCIÓN! Mantenga a los niños pequeños alejados durante el montaje, ¡peligro de lesiones!
- ¡ATENCIÓN! Mantenga los dedos y las extremidades alejados de las piezas móviles, ¡peligro de aplastamiento!
- ¡ATENCIÓN! ¡Peligro de incendio! La silla colgante está fabricada con materiales inflamables. Manténgala alejada del fuego y de fuentes de calor.

3.0 USO PREVISTO

La silla colgante está prevista exclusivamente para sentarse. Sólo debe ser utilizada por una persona a la vez con un peso máximo que no supere los 150 kg. La silla colgante no es un juguete ni un columpio.

Utilice el producto únicamente para el fin previsto. El fabricante no se hace responsable de los daños causados por un uso inadecuado. Cualquier modificación realizada en el producto puede repercutir negativamente en la seguridad u ocasionar riesgos, por lo que anulará la garantía.

Solo para uso doméstico y no comercial.

4.0 INSTRUCCIONES DE DESEMBALAJE

Abra la caja y saque el producto. A continuación, asegúrese de que el producto no presente daños y esté completo. No se aceptarán reclamaciones posteriores.

Al desempaquetarlo, es posible que el producto emita un ligero olor, que desaparecerá con el tiempo.

5.0 MONTAJE

[Indicaciones sobre las instrucciones de montaje en las páginas 26-32](#)

- 2.1 Coloque la cinta de sujeción entre dos tornillos para que no se mueva.
- 3.1 Introduzca el lado largo de la barra desde arriba en el orificio de la tapa de la cesta.
- 4.1 Atornille en último lugar los tornillos exteriores para abrir toda la cesta colgante.
- 6.1 Deje reposar el cojín del asiento durante unos minutos después de sacarlo del envase al vacío para que pueda desplegarse completamente.

6.0 INSTRUCCIONES DE MANTENIMIENTO Y CUIDADO

Limpie el producto con un paño y agua tibia con jabón. No utilice productos o agentes de limpieza que contengan disolventes. La lejía puede dañar el producto. Encontrará más indicaciones de cuidado en el mismo producto.

Si adquirió cojines o protectores de asientos junto con este artículo, tenga en cuenta que el revestimiento impermeable puede perder efectividad tras los lavados. Su tintorería local puede asesorarle sobre opciones de reimpermeabilización.

Etiqueta textil



- Lavar a mano.
- No usar lejía.
- No secar en secadora.
- No planchar.
- No limpiar en seco.

7.0 DATOS TÉCNICOS

Número de artículo:	110054, 110055
Dimensiones (largo x ancho x alto)	140 x 135 x 190 cm
Dimensiones (largo x ancho x alto) Cesta para sentarse	94 x 64 x 105 cm
Capacidad de carga	150 kg

8.0 ELIMINACIÓN

Al final de la larga vida útil de su producto, deseche las materias primas valiosas de una manera adecuada para que se puedan reciclar según corresponda. Consulte a las empresas de gestión de residuos o a los centros de reciclaje locales si tiene alguna duda.

GEbruIKSAANWIJZING

Beste klant,

Bedankt dat u voor ons product heeft gekozen. U heeft met de aankoop van een van onze merkproducten een goede keuze gemaakt. Om aan de gewenste hoge kwaliteitsstandaard te voldoen, worden onze producten regelmatig gecontroleerd en voldoen ze uiteraard altijd aan de hoge eisen van de Europese Unie.

INHOUDSOPGAVE

1.0 SYMBOLEN	17
2.0 ALGEMENE AANWIJZINGEN	18
3.0 BEOOGD GEBRUIK	18
4.0 UITPAKINSTRUCTIES	18
5.0 MONTAGE.....	19
6.0 ONDERHOUDS- EN VERZORGINGSINSTRUCTIE.....	19
7.0 TECHNISCHE GEGEVENS	19
8.0 VERWIJDERING.....	19

1.0 SYMBOLEN



BELANGRIJK, BEWAAR VOOR TOEKOMSTIGE REFERENTIE: LEES AANDACHTIG!

Lees voor het eerste gebruik de hele gebruiksaanwijzing zorgvuldig door. Bewaar deze gebruiksaanwijzing voor toekomstig gebruik. Als u het product op een later tijdstip doorgeeft, zorg er dan voor dat u deze gebruiksaanwijzing ook doorgeeft.



LET OP! POTENTIEEL GEVAAR!

Volg de veiligheids- en montage-instructies om het risico op verwondingen of schade aan het product te voorkomen.



VERSTIKKINGSGEVAAR!

Houd kleine onderdelen en verpakkingsmateriaal uit de buurt van kinderen!



WIJZIGINGEN AAN HET PRODUCT

Breng nooit wijzigingen aan het product aan! Wijzigingen maken de garantie ongeldig. Het product kan onveilig of gevaarlijk worden.

2.0 ALGEMENE AANWIJZINGEN

- Wij adviseren om het product met 1 – 2 personen te monteren.

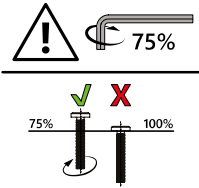

- Breng de schroeven aan en draai ze handvast aan, zodat de schroef grijpt en de elementen losjes zijn verbonden.
- De schroeven mogen pas worden aangedraaid als alle elementen met elkaar zijn verbonden. Door de schroeven vervolgens aan te draaien, kunnen kleine afwijkingen in de boorgaten of lasnaden worden opgevangen die bij handgemaakte producten kunnen optreden.
- Zorg ervoor dat het product voor het gebruik volledig gemonteerd

is. Controleer of alle schroeven en bouten zijn aangedraaid en herhaal deze controle regelmatig.

- Draai de schroeven niet te vast.
- Wij zijn niet verantwoordelijk voor gevolgschade die voortvloeit uit een gebrek aan onderhoud.
- Zorg ervoor dat het product veilig en stevig staat. Alleen gebruiken op een vlakke, stevige en stabiele ondergrond.
- Bescherm het product tegen zon, regen en weersinvloeden. Wanneer u het product niet gebruikt, dient u het droog en beschermd op te bergen. Nooit vochtig opbergen. Bij permanente blootstelling aan zonlicht kan de kleur vervagen.
- De hangstoel mag alleen door volwassenen worden gemonteerd.
- De hangstoel is geen sport- of speeltoestel. Houd altijd toezicht op kinderen tijdens het gebruik.
- De vloer onder de stoel moet vrij zijn van harde en scherpe voorwerpen.
- Overmatig schommelen kan leiden tot omvallen en letsel veroorzaken.
- Druk niet van buitenaf tegen de korf als er iemand in zit.
- **LET OP!** Houd kleine kinderen tijdens de montage uit de buurt, gevaar voor letsel!
- **LET OP!** Houd vingers en ledematen uit de buurt van bewegende delen, gevaar voor beknelling!
- **LET OP!** Brandgevaar! De hangstoel is gemaakt van brandbare materialen. Houd uit de buurt van vuur en warmtebronnen.

3.0 BEOOGD GEBRUIK

De hangstoel is uitsluitend ontworpen om op te zitten. Het product mag slechts door één persoon tegelijk worden gebruikt, waarbij het maximale gewicht van 150 kg niet mag worden overschreden. De hangstoel is geen kinderspeelgoed of schommeltoestel.

Gebruik het product alleen voor het beoogde doel. De fabrikant aanvaardt geen aansprakelijkheid voor schade als gevolg van oneigenlijk gebruik. Elke wijziging aan het product kan een negatieve invloed hebben op de veiligheid, gevaren veroorzaken en de garantie ongeldig maken.

Alleen voor huishoudelijk gebruik en niet voor commerciële doeleinden.

4.0 UITPAKINSTRUCTIES

Open de doos en neem het product eruit. Controleer het product na het uitpakken op volledigheid en beschadigingen. Latere klachten kunnen niet in behandeling worden genomen.

Bij het uitpakken kan er gedurende korte tijd een lichte geur ontstaan.

5.0 MONTAGE

[Aanwijzingen voor de montage-instructies op pagina 26-32](#)

- 2.1 Plaats de band tussen twee schroeven, zodat deze niet verschuift.
- 3.1 Steek het lange uiteinde van de stang van boven in het gat van de mandafdekking.
- 4.1 Installeer de buitenste schroeven als laatste, om de hele hangmand te openen.
- 6.1 Laat het zitkussen na het uitnemen uit de vacuümverpakking enkele minuten rusten, zodat het zich volledig kan uitvouwen.

6.0 ONDERHOUDS- EN VERZORGINGSINSTRUCTIE

Gebruik voor het reinigen een doek en warm zeepsop. Gebruik geen reinigings- of wasmiddelen die oplosmiddelen bevatten. Bleekmiddelen kunnen het product beschadigen. Eventuele verdere informatie voor de verzorging vindt u op het product.

Als u samen met dit product zitkussens of overtrekken hebt gekocht, houd er dan rekening mee dat de waterafstotende coating tijdens het wassen uit de stof wordt gewassen. Uw plaatselijke wasserette kan u adviseren over impregnermogelijkheden.

Textiel label



- Handwas.
- Niet bleken.
- Niet in de droger.
- Niet strijken.
- Niet chemisch reinigen.

7.0 TECHNISCHE GEGEVENS

Artikelnummer:	110054, 110055
Afmetingen (L x B x H)	140 x 135 x 190 cm
Afmetingen (L x B x H) Zitmand	94 x 64 x 105 cm
Belastbaarheid	150 kg

8.0 VERWIJDERING

Voer aan het einde van de lange levensduur van het product de waardevolle grondstoffen op de juiste manier af, zodat een goede recycling kan plaatsvinden. Als u niet zeker weet wat u moet doen, helpen de plaatselijke afvalverwerkingsbedrijven of recyclingcentra u graag verder.

INSTRUKCJA

Szanowni Klienci,

dziękujemy bardzo za wybór naszego produktu. Zakup jednego z naszych markowych produktów to dobry wybór. W celu spełnienia wysokich standardów jakościowych nasze produkty poddawane są regularnym kontrolom i zawsze spełniają wysokie wymagania Unii Europejskiej.

SPIS TREŚCI

1.0 SYMBOLE.....	20
2.0 WSKAZÓWKI OGÓLNE.....	21
3.0 UŻYTKOWANIE ZGODNE Z PRZEZNACZENIEM.....	21
4.0 WSKAZÓWKI DOTYCZĄCE ROZPAKOWYWANIA.....	21
5.0 MONTAŻ.....	22
6.0 WSKAZÓWKA DOTYCZĄCA KONSERWACJI I PIELĘGNACJI.....	22
7.0 DANE TECHNICZNE.....	22
8.0 UTYLIZACJA.....	22

1.0 SYMBOLE



WAŻNE, ZACHOWAĆ NA PRZYSZŁOŚĆ: PROSZĘ UWAŻNIE PRZECZYTAĆ!

Przed pierwszym użyciem należy dokładnie przeczytać całą instrukcję. Prosimy zachować niniejszą instrukcję do późniejszego wykorzystania. W przypadku przekazania produktu innemu użytkownikowi należy przekazać również niniejszą instrukcję.



UWAGA! POTENCJALNE NIEBEZPIECZEŃSTWO!

Przestrzegać instrukcji montażu oraz wskazówek dotyczących bezpieczeństwa, aby uniknąć ryzyka urazów lub uszkodzenia produktu.



NIEBEZPIECZEŃSTWO ZADŁAWIENIA!

Chronić przed dziećmi drobne elementy i materiał opakowaniowy!



MODYFIKACJA PRODUKTU

Nigdy nie dokonywać modyfikacji produktu! Modyfikacje powodują utratę gwarancji. Produkt może stać się niebezpieczny.

2.0 WSKAZÓWKI OGÓLNE

- Zalecamy, aby montaż był wykonywany przez 1–2 osoby.

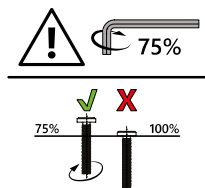

- Należy zwrócić uwagę na to, aby najpierw wkładać i tylko lekko dokręcać śruby ręcznie, tak by znalazły oparcie i luźno łączyły elementy.
- Śruby można dokręcić dopiero po połączeniu wszystkich elementów. Dodatkowe dokręcenie śrub pozwala wyrównać niewielkie odchylenia otworów lub spoin, które mogą powstać w przypadku produktów wykonywanych ręcznie.
- Przed użyciem należy upewnić się, że produkt jest w pełni zmontowany. Sprawdzić, czy wszystkie wkręty i śruby są dokręcone, i regularnie je kontrolować.
- Nie dokręcać nadmiernie śrub.
- Nie ponosimy odpowiedzialności za szkody pośrednie spowodowane przez nieodpowiednią konserwację i pielęgnację.
- Zadbać o stabilną pozycję. Używać wyłącznie na równym, stabilnym i wytrzymałym podłożu.
- Chronić produkt przed słońcem, deszczem i czynnikami atmosferycznymi. Gdy produkt nie jest używany, należy go przechowywać w suchym i chronionym miejscu. Nigdy nie przechowywać w wilgotnym miejscu. Długotrwałe nasłonecznienie może spowodować blaknięcie koloru.
- Montaż fotela wiszącego może być wykonywany wyłącznie przez osoby dorosłe.
- Fotel wiszący nie jest urządzeniem sportowym ani zabawką. Podczas użytkowania należy zawsze nadzorować dzieci.
- Podłoga pod fotelem musi być wolna od twardych i ostrych przedmiotów.
- Nadmierne kołysanie może spowodować przewrócenie się fotela i obrażenia.
- Nie naciskać kosza od zewnątrz, gdy znajduje się w nim osoba.
- **UWAGA!** Chronić przed małymi dziećmi podczas montażu, niebezpieczeństwo zranienia!
- **UWAGA!** Trzymaj palce i kończyny z dala od ruchomych części, istnieje ryzyko przygniecenia!
- **UWAGA!** Niebezpieczeństwo pożaru! Fotel wiszący jest wykonany z materiałów łatwopalnych. Trzymaj z dala od ognia i źródeł ciepła.

3.0 UŻYTKOWANIE ZGODNE Z PRZEZNACZENIEM

Fotel wiszący jest przeznaczony wyłącznie do siedzenia. Może być używany w danym czasie tylko przez jedną osobę, przy czym maksymalna dopuszczalna masa ciała użytkownika nie może przekraczać 150 kg. Fotel wiszący nie jest zabawką dla dzieci ani huśtawką.

Produktu używać tylko zgodnie z jego przeznaczeniem. Producent nie ponosi żadnej odpowiedzialności za szkody spowodowane przez użytkowanie niezgodne z przeznaczeniem. Wszelkie modyfikacje produktu mogą negatywnie wpłynąć na bezpieczeństwo, spowodować zagrożenia i prowadzą do wygaśnięcia gwarancji.

Produkt jest przeznaczony tylko do użytku domowego i niekomercyjnego.

4.0 WSKAZÓWKI DOTYCZĄCE ROZPAKOWYWANIA

Otworzyć karton i wyjąć produkt. Po rozpakowaniu skontrolować produkt pod kątem kompletności i ewentualnych uszkodzeń. Późniejsze reklamacje nie będą akceptowane. Podczas rozpakowania może wydzielać się lekki zapach.

5.0 MONTAŻ

Wskazówki dotyczące instrukcji montażu na stronach 26-32

- 2.1 Taśmę podtrzymującą należy umieścić między dwiema śrubami tak, aby się nie przesuwiała.
- 3.1 Długą stronę drążka włożyć od góry do otworu osłony kosza.
- 4.1 Zewnętrzne śruby zamontować na końcu, aby otworzyć cały wiszący kosz.
- 6.1 Po wyjęciu poduszki do siedzenia z opakowania próżniowego należy odstawić ją na kilka minut, aż osiągnie pełny rozmiar.

6.0 WSKAZÓWKA DOTYCZĄCA KONSERWACJI I PIELĘGNACJI

Do czyszczenia używać ściereczki i ciepłej wody z mydłem. Nie stosować środków czyszczących lub myjących zawierających rozpuszczalniki. Wybielacze mogą uszkodzić produkt. Dalsze wskazówki dotyczące pielęgnacji podane są na produkcie.

Jeśli wraz z zestawem zakupiono poduszki lub podkładki do siedzenia, należy pamiętać, że podczas prania powłoka wodoodporna jest wmywana z materiału. W sprawie możliwości impregnacji można zasięgnąć opinii pracowników miejscowej pralni.

Etykieta tekstylna



- Pranie ręczne.
- Nie wybielać.
- Nie suszyć w suszarce bębnowej.
- Nie prasować.
- Nie czyścić chemicznie.

7.0 DANE TECHNICZNE

Numer artykułu:	110054, 110055
Wymiary (dł. × szer. × wys.)	140 x 135 x 190 cm
Wymiary (dł. × szer. × wys.) Koszyk do siedzenia	94 x 64 x 105 cm
Nośność	150 kg

8.0 UTYLIZACJA

Na końcu długiego okresu użytkowania produktu należy przekazać cenne surowce do fachowej utylizacji, aby umożliwić ich prawidłowy recykling. W razie wątpliwości, jak postąpić, można skontaktować się z lokalnymi podmiotami zajmującymi się usuwaniem odpadów lub przetwarzaniem surowców wtórnych.

MANUAL DE INSTRUÇÕES

Estimada cliente, estimado cliente,

muito obrigado por ter escolhido o nosso produto. Ao adquirir um dos nossos produtos de marca, fez uma excelente escolha. Para garantir o elevado padrão de qualidade pretendido, os nossos produtos estão sujeitos a controlos regulares e cumprem, naturalmente, os elevados requisitos da União Europeia.

ÍNDICE

1.0 SÍMBOLOS.....	23
2.0 INSTRUÇÕES GERAIS	24
3.0 UTILIZAÇÃO PREVISTA	24
4.0 INSTRUÇÕES DE DESEMBALAGEM	24
5.0 MONTAGEM.....	25
6.0 INSTRUÇÕES DE MANUTENÇÃO E CONSERVAÇÃO	25
7.0 DADOS TÉCNICOS	25
8.0 ELIMINAÇÃO	25

1.0 SÍMBOLOS



IMPORTANTE, GUARDAR PARA REFERÊNCIA FUTURA: LER COM ATENÇÃO!

Leia atentamente e por completo o manual de instruções antes da primeira utilização. Guarde este manual de instruções para consulta futura. Se, nalgum momento, decidir transferir o produto para outra pessoa, certifique-se de que este manual o acompanha.



ATENÇÃO! PERIGO POTENCIAL!

Respeite as instruções de segurança e de montagem para evitar o risco de ferimentos ou danos no produto.



PERIGO DE ASFIXIA!

Mantenha as peças pequenas e o material de embalagem longe do alcance das crianças!



ALTERAÇÃO DO PRODUTO

Nunca faça alterações no produto! As alterações anulam a garantia. O produto pode tornar-se inseguro ou perigoso.

2.0 INSTRUÇÕES GERAIS

- Recomendamos um número de 1 a 2 pessoas para a montagem.

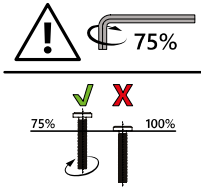

- Tenha em atenção que os parafusos devem ser inicialmente inseridos à mão e apenas apertados ligeiramente, de forma a que o parafuso fique fixo e os elementos fiquem apenas ligeiramente unidos.
 - Os parafusos só devem ser apertados quando todos os elementos estiverem unidos. Ao apertar os parafusos posteriormente, é possível compensar pequenas variações nos orifícios ou pontos de soldadura que podem ocorrer em produtos feitos à mão.
- Certifique-se de que este produto está completamente montado antes de o utilizar. Verifique se todos os parafusos e pinos estão bem apertados e faça essa verificação regularmente.
 - Não aperte demasiado os parafusos.
 - Não podemos aceitar qualquer responsabilidade por danos consequentes resultantes da falta de manutenção e cuidados.
 - Certifique-se de uma base segura. Utilizar apenas numa superfície plana, firme e estável.
 - Proteja o produto do sol, da chuva e das intempéries. Quando não estiver a ser utilizado, guarde o produto num local seco e protegido. Nunca guarde o produto húmido. A exposição prolongada ao sol pode descolorar o produto.
 - A montagem da cadeira suspensa só deve ser feita por adultos.
 - A cadeira suspensa não é um equipamento desportivo ou de recreio. Supervisione sempre as crianças durante a utilização.
 - O chão por baixo da cadeira deve estar livre de objetos duros e pontiagudos.
 - Balançar excessivamente pode provocar o tombamento e causar ferimentos.
 - Não empurre a cesta por fora quando houver uma pessoa dentro dela.
 - **ATENÇÃO!** Durante a montagem, mantenha as crianças pequenas afastadas, risco de ferimentos!
 - **ATENÇÃO!** Mantenha os dedos e membros afastados das peças móveis, risco de esmagamento!
 - **ATENÇÃO!** Risco de incêndio! A cadeira suspensa é feita de materiais inflamáveis. Mantenha afastada do fogo e de fontes de calor.

3.0 UTILIZAÇÃO PREVISTA

A cadeira suspensa foi concebida exclusivamente para sentar. Só pode ser utilizada por uma pessoa de cada vez, não podendo o peso total exceder 150 kg. A cadeira suspensa não é um brinquedo para crianças nem um baloiço.

Utilize o produto apenas para o fim a que se destina. O fabricante não se responsabiliza por danos causados por uma utilização incorreta. Qualquer modificação no produto pode ter um impacto negativo em termos de segurança, causar riscos e anular a garantia.

Apenas para uso doméstico e não para uso comercial.

4.0 INSTRUÇÕES DE DESEMBALAGEM

Abra a caixa e retire o produto. Depois de desembalar, verifique se o produto está completo ou se apresenta danos. Não serão aceites reclamações posteriores.

Ao desembalar, pode surgir um ligeiro odor durante um curto período de tempo.

5.0 MONTAGEM

Instruções de montagem nas páginas 26-32

- 2.1 Coloque a fita de fixação entre dois parafusos para que não se desloque.
- 3.1 Insira o lado comprido da barra por cima no orifício da cobertura do cesto.
- 4.1 Monte os parafusos exteriores por último, para poder abrir todo o cesto suspenso.
- 6.1 Depois de retirar a almofada do assento da embalagem a vácuo, deixe-a repousar durante alguns minutos, para que possa expandir-se completamente.

6.0 INSTRUÇÕES DE MANUTENÇÃO E CONSERVAÇÃO

Utilize um pano e água morna com sabão para a limpeza. Não utilize produtos de limpeza ou detergentes que contenham solventes. Os agentes branqueadores podem danificar o produto. Poderá encontrar mais instruções de conservação no produto.

Se tiver comprado almofadas de assento ou coxins com este produto, tenha em atenção que o revestimento repelente de água será removido do tecido durante os processos de lavagem. A sua lavanderia local pode aconselhá-lo sobre as possibilidades de impregnação.

Etiqueta têxtil



- Lavar à mão.
- Não utilizar lixívia.
- Não secar na máquina de secar roupa.
- Não passar a ferro.
- Não limpar a seco.







7.0 DADOS TÉCNICOS





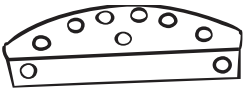





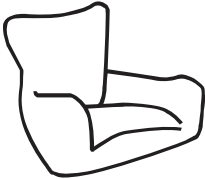

Número do artigo:	110054, 110055
Dimensões (C x L x A)	140 x 135 x 190 cm
Dimensões (C x L x A) Cesto para sentar	94 x 64 x 105 cm
Capacidade de carga	150 kg

8.0 ELIMINAÇÃO

No final da longa vida útil do seu produto, elimine as matérias-primas valiosas de forma adequada para que possam ser recicladas corretamente. Se não tiver a certeza da melhor forma de proceder, as empresas de eliminação de resíduos ou os centros de reciclagem locais terão todo o prazer em ajudar.

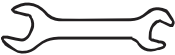
TEILELISTE / PARTS LIST / LISTE DES PIÈCES / ELENCO DELLE PARTI / LISTA DE PIEZAS / LIJST VAN ONDERDELEN / LISTA CZĘŚCI / LISTA DE PEÇAS

	NO.	STK
	CO-A	1
	CO-B	1
	CO-C	4
	CO-D	2
	CO-D1	2
	CO-D2	2
	CO-D3	2
	CO-E	1

	NO.	STK
	CO-F	1
	CO-G	1
	CO-H	1
	CO-I	4
	CO-J	12
	CO-K	1
	CO-L	2
	CO-M	1
	CO-N	1
	CO-O	2
	CO-P	2
	CO-Q	1
	CO-R	4
	CO-T	4

**AUFBAU / CONSTRUCTION / CONSTRUCTION / COSTRUZIONE / CONSTRUCCIÓN /
CONSTRUCTIE / KONSTRUKCJA / CONSTRUÇÃO**

①

- DE Beachten Sie die oben genannten Montagehinweise.
- EN Observe the installation instructions given above.
- FR Respectez les consignes de montage mentionnées ci-dessus.
- IT Osservare le istruzioni di installazione sopra riportate.
- ES Observe las instrucciones de instalación indicadas anteriormente.
- NL Neem de bovenstaande installatie-instructies in acht.
- PL Należy przestrzegać instrukcji instalacji podanych powyżej.
- PT Observe as instruções de montagem acima mencionadas.

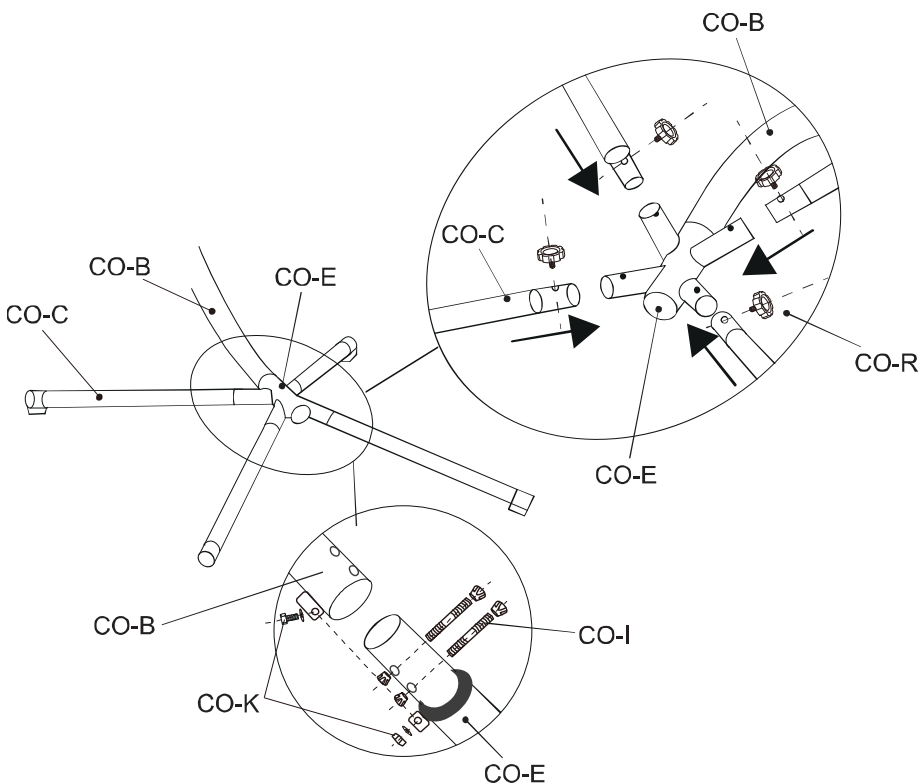

2

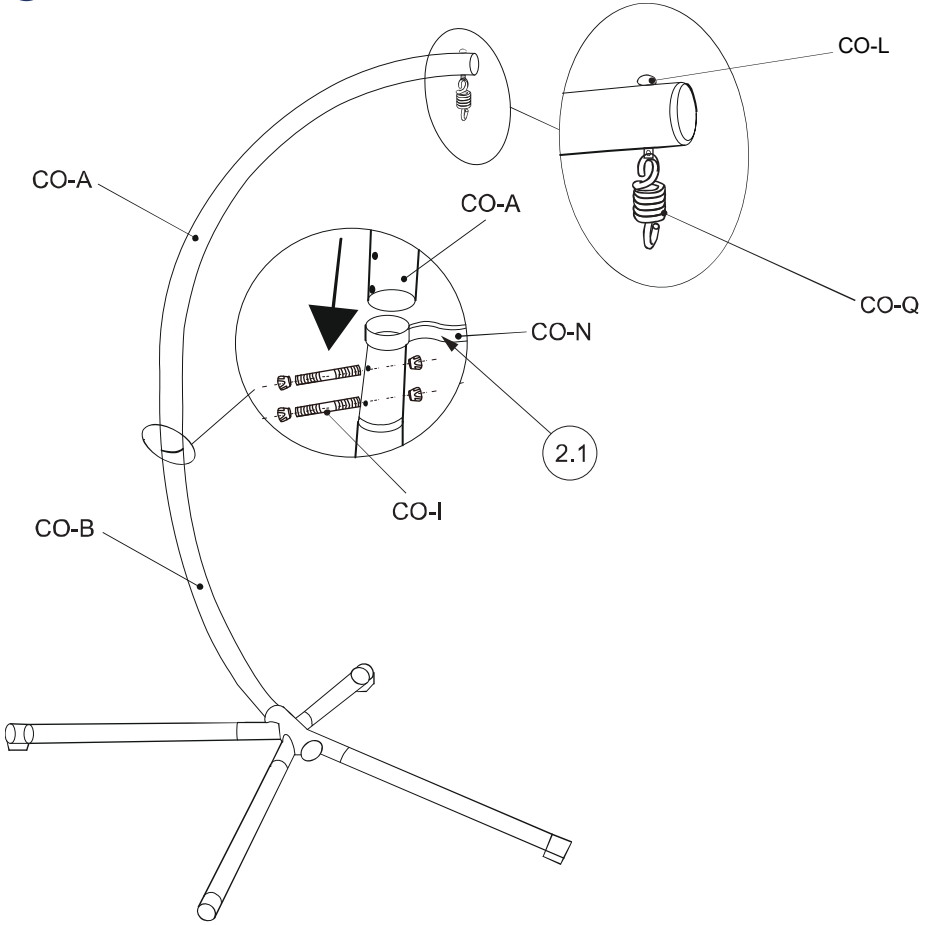

3

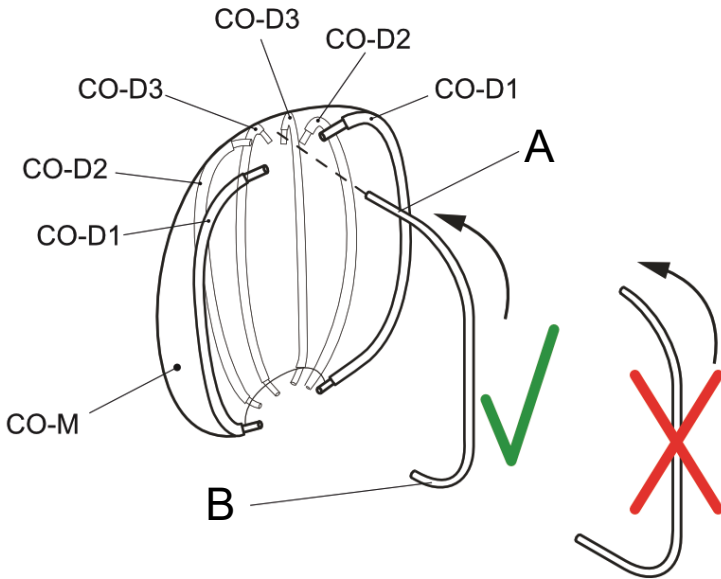

3.1

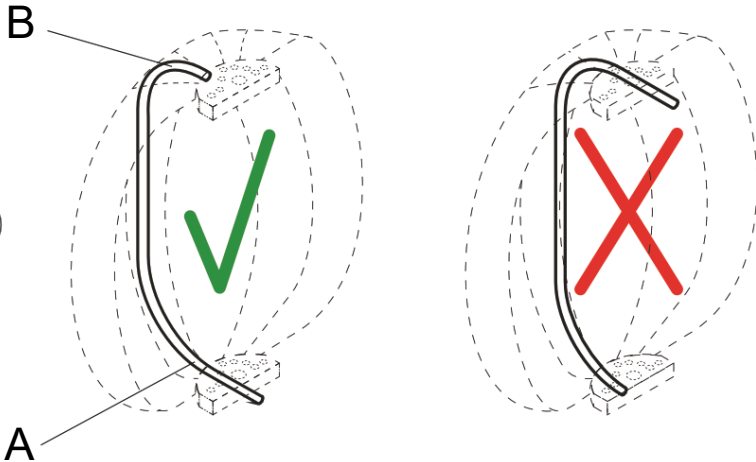

A

Lange Seite / Long side /
Extr mit  longue /
Estremitt  lunga / Extremo largo /
Lang uiteinde / Długi koniec /
Extremidade comprida

B

Kurze Seite / Short side /
Extr mit  courte /
Estremitt  corta / Extremo corto /
Kort uiteinde / Kr tki koniec /
Extremidade curta

4

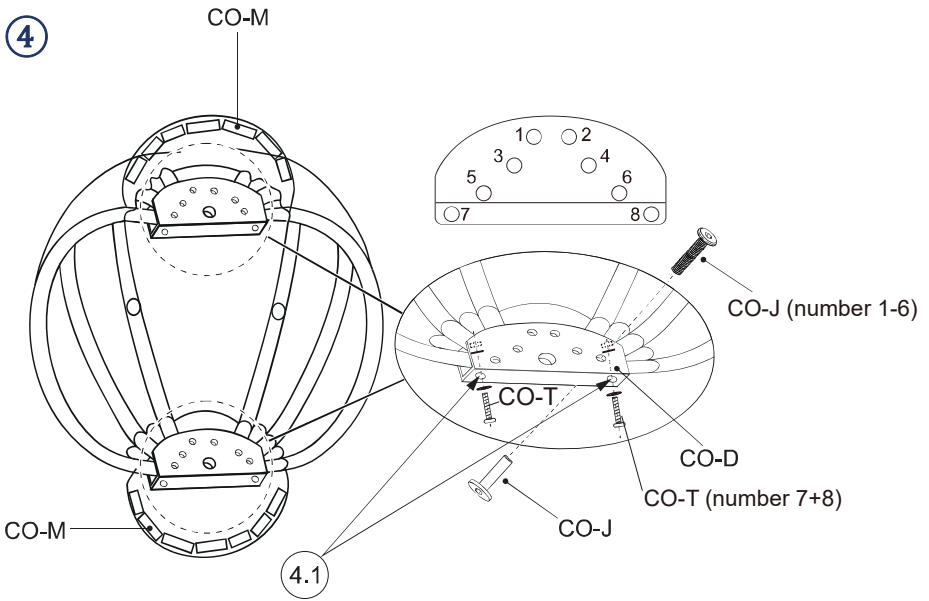

5

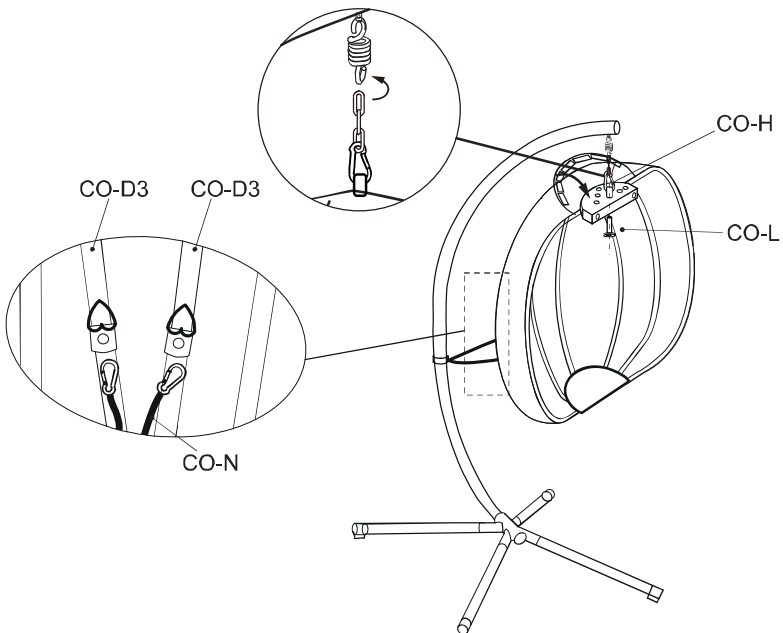

6

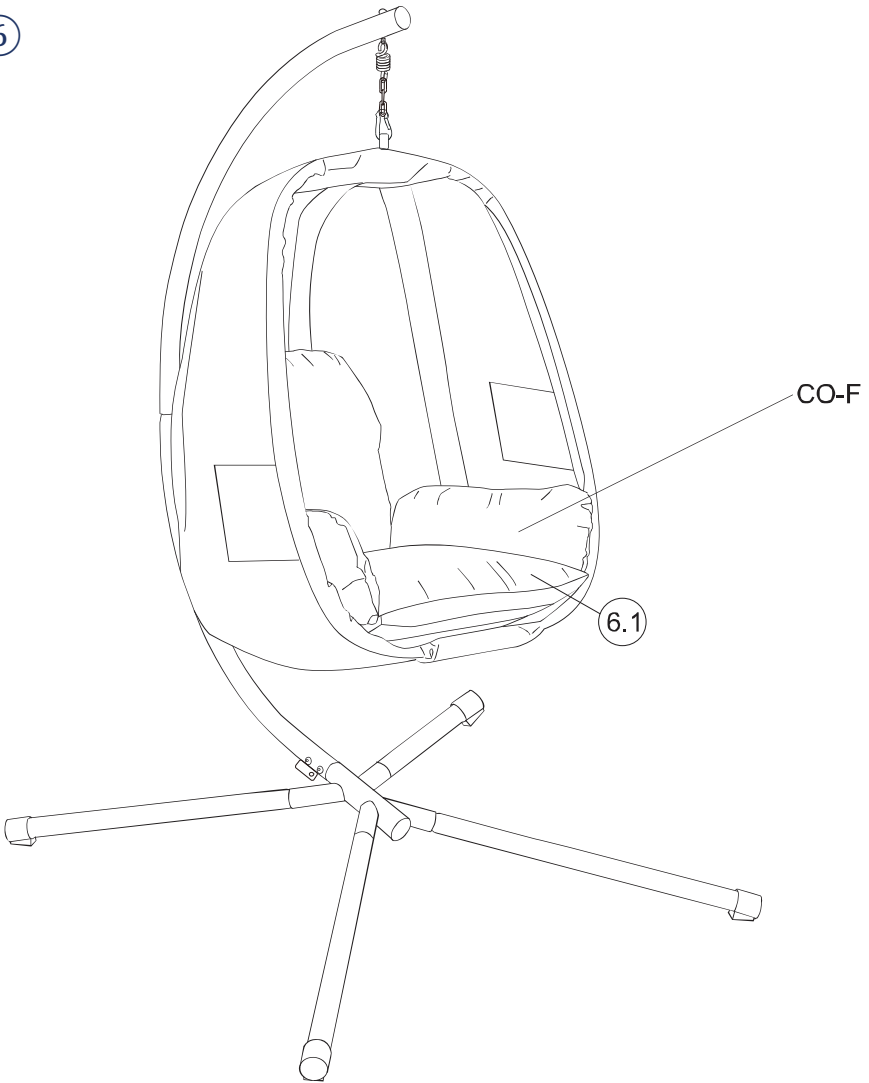



www.deubaservice.de

SERVICEPORTAL

DE

Für jede Art Service, Reklamationen und technischen Support können Sie sich vertrauensvoll an unsere geschulten Mitarbeiter wenden.

EN

For any kind of service, complaints and technical support, you can confidently turn to our trained staff.

FR

Pour tout type de service, réclamations et assistance technique, vous pouvez vous adresser en toute confiance à notre personnel qualifié.

IT

Per qualsiasi tipo di servizio, reclami e supporto tecnico, puoi rivolgerti con fiducia al nostro personale qualificato.

ES

Para cualquier tipo de servicio, quejas y soporte técnico, puede contactar con confianza a nuestro personal capacitado.

NL

U kunt bij ons geschoolde personeel terecht voor elke vorm van service, klachten en technische ondersteuning.

PL

Przy serwisowaniu, reklamacjach i wsparciu technicznym mogą Państwo liczyć na naszych przeszkolonych pracowników.

PT

Para qualquer tipo de serviço, reclamações e suporte técnico, pode contactar com confiança os nossos colaboradores qualificados.

Hergestellt für/
EU-Verantwortliche
Person:

Deuba GmbH & Co. KG
Zum Wiesenhof 84
66663 Merzig, Germany
kontakt@deuba.info

Made for:

Deuba LTD
Wyatt Way, Thetford
Norfolk, IP24 1HB

Copyright by



Stand 2025/01 Rev7

Alle Rechte vorbehalten. Ohne schriftliche Zustimmung der Deuba GmbH & Co. KG darf dieses Handbuch, auch nicht auszugsweise, in irgendeiner Form reproduziert werden oder unter Verwendung elektronischer, mechanischer oder chemischer Verfahren vervielfältigt oder verarbeitet werden. Änderungen im Sinne des technischen Fortschritts können jederzeit ohne Ankündigungen vorgenommen werden. Das Handbuch wird regelmäßig korrigiert. Für technische und drucktechnische Fehler und ihre Folgen übernehmen wir keine Haftung.