

BDA-107814-003 / 15.12.2025

Relaxliege London mit Massagefunktion

Artikel-Nr.: 107814, 107815, 107816, 107817, 108590, 108592



ANLEITUNG

Sehr geehrte Kundin, sehr geehrter Kunde,

vielen Dank, dass Sie sich für unser Produkt entschieden haben, mit dem Kauf eines unserer Markenprodukte haben Sie eine gute Wahl getroffen. Um den gewünschten hohen Qualitätsstandard zu erfüllen, unterliegen unsere Artikel regelmäßigen Kontrollen und entsprechen selbstverständlich stets den hohen Anforderungen der Europäischen Union.

INHALTSVERZEICHNIS

1.0 SYMBOLE.....	2
2.0 ALLGEMEINE HINWEISE.....	3
2.1 SICHERHEITSHINWEISE ZUR VERWENDUNG.....	3
2.2 SICHERHEITSHINWEISE ELEKTRO.....	3
2.3 PERSÖNLICHE SICHERHEIT.....	4
2.4 GESUNDHEITSHINWEISE.....	4
3.0 BESTIMMUNGSGEMÄßE VERWENDUNG.....	5
4.0 AUSPACKHINWEISE.....	5
5.0 MONTAGE.....	5
6.0 BEDIENUNG.....	5
7.0 WARTUNGS- UND PFLEGEHINWEIS.....	6
8.0 TECHNISCHE DATEN.....	6
9.0 ENTSORGUNG.....	6

1.0 SYMBOLE



WICHTIG, FÜR SPÄTERE BEZUG- NAHME AUFBEWAHREN: SORG- FÄLTIG LESEN!

Lesen Sie vor der ersten Verwendung die Anleitung vollständig und gründlich durch. Bewahren Sie diese Anleitung zum späteren Nachschlagen auf. Sollten Sie eines Tages das Produkt weitergeben, achten Sie darauf, auch diese Anleitung weiterzugeben.



ACHTUNG! POTENTIELLE GEFAHR!

Beachten Sie die Sicherheitshinweise und Aufbauanweisungen, um das Risiko von Verletzungen oder Beschädigungen am Produkt zu vermeiden.



ERSTICKUNGSGEFAHR!

Halten Sie Kleinteile und Verpackungsmaterial von Kindern fern!



PRODUKTVERÄNDERUNG

Nehmen Sie niemals Änderungen am Produkt vor! Durch Änderungen erlischt die Gewährleistung und das Produkt kann unsicher bzw. schlimmstenfalls sogar gefährlich werden.

CE KONFORMITÄTSVERMERK

Dieses Produkt erfüllt die Anforderungen der geltenden europäischen und nationalen Richtlinien. Entsprechende Erklärungen und Unterlagen sind beim Hersteller hinterlegt.



WARNUNG!

Das Gerät ist kein Spielzeug und gehört nicht in Kinderhände.



WARNUNG VOR ELEKTRISCHER SPANNUNG!

Aufgrund von elektrischer Spannung besteht Gefahr für Leben und Gesundheit.

2.0 ALLGEMEINE HINWEISE

- Wir empfehlen für den Aufbau eine Anzahl von 1 – 2 Personen.

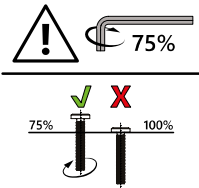

- Bitte beachten Sie, dass die Schrauben zunächst von Hand eingesetzt und nur leicht angezogen werden, so dass die Schraube Halt findet und die Elemente locker verbindet.
- Schrauben dürfen erst fest angezogen werden, wenn alle Elemente in dieser Form miteinander verbunden sind. Durch das nachträgliche Anziehen der Schrauben können kleine Abweichungen der Bohrlöcher oder Schweißstellen, die bei handgearbeiteten Produkten entstehen können, ausgeglichen werden.

- Stellen Sie sicher, dass dieses Produkt vor Verwendung vollständig aufgebaut ist. Überprüfen Sie, dass alle Schrauben festgezogen sind und kontrollieren Sie dies regelmäßig.
- Überdrehen Sie die Schrauben nicht. Zu fest angezogene Schrauben können das Material schädigen und zu Rissbildung führen.
- Sollten Sie keine regelmäßige Pflege und Wartung durchführen, reduzieren Sie die Lebensdauer Ihres Produktes erheblich. Wir können für Folgeschäden, die aus mangelnder Wartung und Pflege entstehen, keine Gewährleistung übernehmen.
- Achten Sie auf einen sicheren Stand. Nur auf einem ebenen, festen und tragfähigen Untergrund verwenden.
- Vermeiden Sie das Einklemmen der Fernbedienung.
- Hinweis:** Für die Montage wird ein passendes Werkzeug benötigt.
- ACHTUNG!** Halten Sie beim Aufbau kleine Kinder fern, Verletzungsgefahr!

2.1 SICHERHEITSHINWEISE ZUR VERWENDUNG

- ACHTUNG!** Lesen Sie alle Sicherheitshinweise und Anweisungen aufmerksam durch.
- Wenden Sie sich bei Schäden am Gerät an den Deuba-Kundenservice. Unauthorisierte Arbeiten am Gerät führen zu einem Erlöschen der Gewährleistung.

2.2 SICHERHEITSHINWEISE ELEKTRO

- Prüfen Sie vor Inbetriebnahme, ob die Stromversorgung mit den Angaben auf dem Typenschild übereinstimmt.
- Achten Sie darauf, vor Arbeiten am Gerät die Stromversorgung zu unterbrechen.
- Achten Sie darauf, dass kein Wasser in das Gerät eindringen kann. Tauchen Sie das Gerät niemals in Wasser oder andere Flüssigkeiten. Setzen Sie es niemals Regen aus.
- Benutzen Sie das Gerät nicht, wenn der Netzstecker, das Netzkabel oder ein anderes Teil des Geräts defekt oder beschädigt ist.

- Benutzen Sie das Gerät nicht, wenn es zuvor fallen gelassen wurde.
- Entfernen Sie den Netzstecker nicht durch Herausziehen am Netzkabel aus der Steckdose.
- Netzstecker dürfen nie mit nassen Händen ein- oder ausgesteckt werden.
- Dieses Gerät ist nicht dafür bestimmt, durch Personen (einschließlich Kinder) mit eingeschränkten physischen, sensorischen oder geistigen Fähigkeiten oder mangels Erfahrung und/oder mangels Wissens benutzt zu werden, es sei denn, sie werden durch eine für ihre Sicherheit zuständige Person beaufsichtigt oder erhalten von ihr Anweisungen, wie das Gerät zu benutzen ist. Kinder sollten beaufsichtigt werden um sicherzustellen, dass sie nicht mit dem Gerät spielen.
- Verwenden Sie keine Elektrogeräte in explosionsgefährdeten Bereichen, z. B. in Gegenwart von brennbaren Flüssigkeiten, Gasen oder Staub.
- Verwenden Sie das Gerät nicht im Zusammenhang mit einem separaten Zeitschalter, einem separaten Fernwirksystem oder sonstigen Einrichtungen, die das Gerät automatisch einschalten.
- Die Stecker von Elektrogeräten müssen mit der Steckdose kompatibel sein. Ändern Sie keinesfalls den Stecker.
- Verwenden Sie die Geräteleitung nur für den dafür vorgesehenen Zweck. Benutzen Sie sie niemals zum Tragen, Ziehen oder Ausstecken des Elektrogeräts. Halten Sie es von Hitze, Öl, scharfen Kanten oder beweglichen Teilen fern. Beschädigte oder verdrehte Leitungen erhöhen das Risiko eines Stromschlags.
- Achten Sie darauf, dass das angeschlossene Netzkabel keine Stolpergefahr darstellt.
- Überprüfen Sie das Gerät auf Fehler oder Schäden. Falls beschädigt, lassen Sie das Elektrogerät vor dem Gebrauch durch einen Fachmann reparieren.

2.3 PERSÖNLICHE SICHERHEIT

- Vermeiden Sie unbeabsichtigtes Ingangsetzen. Vergewissern Sie sich, dass das Gerät ausgeschaltet ist, bevor Sie es an die Stromversorgung anschließen.
- Das Einstecken von Elektrogeräten, bei denen der Schalter eingeschaltet ist, kann zu Unfällen führen.

2.4 GESUNDHEITSHINWEISE

Folgende Personen sollten die Massageliege nicht verwenden:

- Personen, die an Osteoporose leiden.
- Personen, die eine Herzerkrankung haben oder elektronische Medizingeräte wie einen Herzschrittmacher tragen.
- Personen mit Kreislaufproblemen.
- Personen, die unter Wirbelsäulenproblemen leiden.
- Schwangere Frauen.
- Bei kürzlich zurückliegenden Operationen.
- Personen mit eingeschränkten sensorischen oder geistigen Fähigkeiten.

HINWEIS: Konsultieren Sie im Zweifelsfall Ihren Arzt, bevor Sie die Massageliege verwenden.

- Halten Sie ausreichende Pausen ein.
- Achten Sie darauf, dass Sie die Intensität der Massageanwendungen nicht zu hoch einstellen, um Verletzungen zu vermeiden.

- Wenn Sie sich unwohl fühlen oder Schmerzen aufgrund einer zu intensiven Stimulation während der Anwendung empfinden, müssen Sie die Anwendung unverzüglich beenden. Konsultieren Sie gegebenenfalls einen Arzt.
- Das Produkt hat eine beheizbare Oberfläche. Personen, die hitzeempfindlich sind, sollten das Produkt mit Vorsicht benutzen und die Verwendung der Heizfunktion rechtzeitig beenden.

3.0 BESTIMMUNGSGEMÄßE VERWENDUNG

Die Liege ist ausschließlich als Sitz- oder Liegemöbel für den Innenbereich konzipiert. Maximale Belastung 180 kg. Nicht für medizinische oder therapeutische Nutzung bestimmt. Verwenden Sie das Produkt nur für seinen vorgeschriebenen Zweck. Für entstandene Schäden aufgrund einer nicht bestimmungsgemäßen Verwendung übernimmt der Hersteller keine Haftung. Jegliche Modifikation am Produkt kann die Sicherheit negativ beeinflussen, Gefahren verursachen und führt zum Erlöschen der Gewährleistung.

Nur für den Hausgebrauch und nicht für gewerbliche Nutzung.

4.0 AUSPACKHINWEISE

Öffnen Sie den Karton und nehmen Sie das Produkt heraus. Prüfen Sie das Produkt nach dem Auspacken auf Vollständigkeit oder Beschädigungen. Spätere Reklamationen können nicht akzeptiert werden.

Beim Auspacken kann es kurzfristig zu einer leichten Geruchsentwicklung kommen.

5.0 MONTAGE

Die Montageanleitung finden Sie am Ende dieser Bedienungsanleitung auf Seite 42 bis Seite 47.

ACHTUNG! Damit Sie die entsprechenden Schrauben zur Montage des Rückenteils eindrehen können, müssen Sie den Bezug an den eigens dafür verbauten Klettverschlüssen aufmachen.

6.0 BEDIENUNG



1. Ein-/ Ausschalter
2. Heizfunktion
3. Intensitätsstufe (hoch, niedrig)
4. Massagemodi (pulsierend, drückend, Wellenbewegung, automatisch, normal)
5. Massagebereiche (Schulter, Hüfte, Oberschenkel, Wade)
6. Timer (15, 30, 60 min)

7.0 WARTUNGS- UND PFLEGEHINWEIS

Vor Wartungsarbeiten oder Kontrollmaßnahmen immer das Gerät abschalten und den Netzstecker ziehen.

Prüfen Sie alle Teile auf Abnutzungserscheinungen. Bei Feststellungen von Mängeln, das Produkt nicht weiterverwenden. Lassen Sie Teile nur gegen Original- Ersatzteile von einem Fachmann austauschen, gemäß den Vorgaben des Herstellers. Durch mangelnde Pflege und Wartung kann das Gerät Schaden nehmen. Gefährliche Situationen können entstehen. Das Gerät darf aus Gründen der elektrischen Sicherheit nicht mit Flüssigkeiten behandelt oder gar darin eingetaucht werden. Verwenden Sie keine lösungsmittelhaltigen Reiniger oder Waschmittel, z.B. Bleichmittel können das Produkt beschädigen. Weitere Pflegehinweise finden Sie ggf. am Produkt.

Regelmäßige Reinigung, Kontrolle und Wartung erhöhen die Sicherheit und die Lebensdauer des Artikels.

8.0 TECHNISCHE DATEN

Artikel	107814, 107815, 107816, 107817, 108590, 108592
Abmessungen (L x B x H)	162 x 55 x 88 cm
Leistung	12V 1.2A, 14.4W MAX
Schutzart	IP20

9.0 ENTSORGUNG

Am Ende der langen Lebensdauer Ihres Produktes führen Sie bitte die wertvollen Rohstoffe einer fachgerechten Entsorgung zu, so dass ein ordnungsgemäßes Recycling stattfinden kann. Sollten Sie sich nicht sicher sein, wie Sie am besten vorgehen, helfen die örtlichen Entsorgungsbetriebe oder Wertstoffhöfe gerne weiter.



KORREKTE ENTSORGUNG DIESES PRODUKTS

Entsorgen Sie elektronische Geräte nie über den Hausmüll!

Das nebenstehende Symbol einer durchgestrichenen Mülltonne auf Rädern zeigt an, dass dieses Gerät der Richtlinie 2012/19/EU unterliegt.

Diese Richtlinie besagt, dass Sie dieses Gerät am Ende seiner Nutzungszeit nicht mit dem normalen Haushaltsmüll entsorgen dürfen, sondern in speziell eingerichteten Sammelstellen, Wertstoffhöfen oder Entsorgungsbetrieben abgeben müssen.

Diese Entsorgung ist für Sie kostenfrei. Schonen Sie die Umwelt und entsorgen Sie fachgerecht. Bitte entnehmen Sie vor der Rückgabe Batterien oder Akkumulatoren, die nicht vom Altgerät umschlossen sind, sowie Lampen, die zerstörungsfrei entnommen werden können und führen diese einer separaten Sammlung zu.

Für den deutschen Markt gilt:

Beim Kauf eines Neugerätes haben Sie das Recht, das entsprechende Altgerät an Ihren Händler zurückzugeben. Händler von Elektro- und Elektronikgeräten mit einer Verkaufsfläche von mindestens 400 qm sowie Lebensmittelhändler mit einer Verkaufsfläche von mindestens 800 qm, die regelmäßig Elektro- und Elektronikgeräte verkaufen, sind außerdem verpflichtet, Altgeräte unentgeltlich zurückzunehmen, auch ohne, dass ein Neugerät gekauft wird, wenn die Altgeräte in keiner Abmessung größer sind als 25 cm.

Sie können Ihre Altgeräte auch an DEUBA zurücksenden. Kontaktieren Sie für weitere Informationen der Rücknahmemöglichkeiten unseren Kundenservice.

Weitere Möglichkeiten zur Entsorgung des ausgedienten Produkts erfahren Sie bei Ihrer Gemeinde- oder Stadtverwaltung.

INSTRUCTIONS

Dear Customer,

Thank you for choosing our product. You have made the right choice by purchasing one of our brand products. Our products are regularly inspected to ensure that they meet the desired high quality standards and, of course, always comply with the stringent requirements of the European Union.

TABLE OF CONTENTS

1.0 SYMBOLS.....	7
2.0 GENERAL NOTES	8
2.1 GENERAL SAFETY INFORMATION RELATING TO USE.....	8
2.2 GENERAL SAFETY INFORMATION FOR ELECTRICAL EQUIPMENT	8
2.3 PERSONAL SAFETY	9
2.4 HEALTH INFORMATION.....	9
3.0 INTENDED USE	10
4.0 UNPACKING INSTRUCTIONS	10
5.0 ASSEMBLY.....	10
6.0 OPERATION.....	10
7.0 MAINTENANCE AND CARE INSTRUCTIONS.....	11
8.0 TECHNICAL DATA.....	11
9.0 DISPOSAL.....	11

1.0 SYMBOLS



READ THE OPERATING MANUAL. IMPORTANT INFORMATION. KEEP IN A SAFE PLACE FOR FUTURE USE!

Read the entire manual carefully before using the product for the first time. Keep this manual for future reference. If you pass on the product one day, be sure to hand over this manual as well.



ATTENTION! POTENTIAL DANGER!

Observe the safety information and setup instructions to avoid the risk of injury or damage to the product.



RISK OF SUFFOCATION!

Keep small parts and packaging material out of the reach of children!



PRODUCT MODIFICATION

Never make modifications to the product! Modifications will invalidate the warranty and the product may become unsafe or – in the worst-case scenario – even dangerous.

CE DECLARATION OF CONFORMITY

This product meets the requirements set out in the applicable European and national directives. Conformity has been proven. Corresponding declarations and documents are available from the manufacturer.



ATTENTION!

The appliance is not a toy and should not be handled by children.



ATTENTION – ELECTRICAL VOLTAGE!

Danger to life and health of persons due to electrical voltage.

2.0 GENERAL NOTES

- We recommend having one or two people carry out setup.

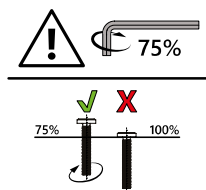

- Please note that screws should first of all be inserted by hand and only slightly tightened so that the screws find purchase and loosely connect the elements.

- Do not tighten the screws until all elements are connected in the correct way. Subsequent tightening of the screws can compensate for minor discrepancies in the drill holes or weld points that can be present in hand-finished products.

- Ensure that this product is fully assembled before use. Check that all screws are securely tightened and do this on a regular basis.
- Do not overtighten the screws, excessively tightened screws can damage the material and lead to cracking.
- Failure to carry out regular care and maintenance will significantly reduce the life of your product. We cannot accept any liability for consequential damage resulting from lack of care and maintenance.
- Ensure a secure footing. Only use on a level, firm and stable surface.
- Make sure that the remote control doesn't get trapped.
- **Note:** A suitable tool is required for assembly.
- **ATTENTION!** Keep small children away during assembly as there is a risk of injury!

2.1 GENERAL SAFETY INFORMATION RELATING TO USE

- **ATTENTION!** Carefully read through all of the safety information and instructions.
- Contact the Deuba Customer Service team if the device is damaged. Unauthorised work on the device will void the warranty.

2.2 GENERAL SAFETY INFORMATION FOR ELECTRICAL EQUIPMENT

- Before using the appliance for the first time, check that the power supply corresponds to the information provided on the nameplate.
- Make sure that the power supply is disconnected before carrying out any work on the appliance.
- Ensure that water cannot get inside the appliance. Never immerse the appliance in water or other liquids. Never expose it to rain.

- Do not use the appliance if the mains plug, power cord or any other part of the appliance is defective or damaged.
- Do not use the appliance if it has previously been dropped.
- Do not remove the power plug from the socket by pulling on the power cord.
- Never insert or remove the power plug with wet hands.
- This appliance is not intended for use by people (including children) with reduced physical, sensory or mental abilities or a lack of experience and/or knowledge, unless they are supervised by a person responsible for their safety or who has received instructions from them on how to use the appliance. Children should be supervised to ensure that they do not play with the appliance.
- Do not use any electrical appliances in potentially explosive environments e.g. in the presence of flammable liquids, gases or dust.
- Do not use the appliance in connection with a separate control timer, a separate remote control system or other devices that automatically switch the appliance on.
- The plug of the electrical appliance must be compatible with the socket. Never modify the plug.
- Use the appliance cable only for its intended purpose. Never use the cable to carry, pull or unplug the electrical appliance. Keep the cable away from heat, oil, sharp edges and moving parts. Damaged or twisted cables increase the risk of electric shock.
- Ensure that the connected mains cable does not pose a tripping hazard.
- Check the device for faults or damage. If damaged, have the electrical equipment repaired by a specialist before use.

2.3 PERSONAL SAFETY

- Ensure that the appliance is not started up accidentally. Make sure that the appliance is switched off before connecting it to the power supply.
- Plugging in electrical appliances when they are switched on can result in accidents.

2.4 HEALTH INFORMATION

The following people should not use the massage lounger:

- Individuals with osteoporosis.
- Individuals with a heart condition and those with electronic medical devices, e.g. pacemaker.
- Individuals with circulatory problems.
- Individuals with spinal conditions.
- Pregnant women
- Anyone who has recently undergone surgery.
- Individuals with reduced sensory or mental abilities.

NOTE: If in doubt, consult your doctor before using the massage lounger.

- Take appropriate breaks.
- Make sure that the massage intensity is set appropriately to avoid injury occurring.
- If you feel uncomfortable or experience pain due to too much stimulation during use, you must stop the session immediately. Consult a doctor if necessary.
- The product has a heated surface. Individuals who are sensitive to heat should use the product with caution and discontinue using the heat function at the appropriate time.

3.0 INTENDED USE

The lounge is designed exclusively as seating and reclining furniture for indoor use. The maximum load capacity is 180 kg. The lounge is not intended for medical or therapeutic use. Use the product only for the purpose it is intended for. The manufacturer accepts no liability for damage caused by unintended use. Any modification to the product may negatively impact safety, cause hazards and invalidate the warranty.

Only suitable for domestic use; not for commercial use.

4.0 UNPACKING INSTRUCTIONS

Open the box and remove the product. After unpacking, check the product for damage and make sure that it is complete. Subsequent complaints cannot be accepted. After unpacking, you may notice a slight odour for a short while.

5.0 ASSEMBLY

The assembly instructions can be found at the end of this operating manual on pages 42 to 47.

ATTENTION! Open the cover using the velcro fasteners provided in order to screw in the screws necessary for mounting the back section.

6.0 OPERATION

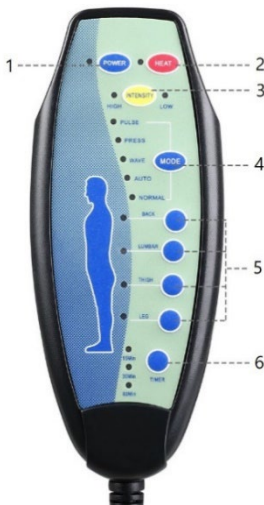

1. On/Off switch
2. Heating function
3. Intensity level (high, low)
4. Massage modes (pulsating, pressing, wave motion, automatic, normal)
5. Massage points (shoulders, hips, thighs, calves)
6. Timer (15, 30, 60 min)

7.0 MAINTENANCE AND CARE INSTRUCTIONS

Always switch off the appliance and disconnect the mains plug before carrying out maintenance or inspection work.

Check all the parts for signs of wear. Do not continue to use the product if you find any defects. Only have parts replaced with original spare parts by a specialist in accordance with the manufacturer's specifications. A lack of care and maintenance can damage the appliance. Dangerous situations can arise. To ensure electrical safety, the appliance must not be treated with or even immersed in liquids. Do not use cleaners or detergents containing solvents; substances such as bleach can damage the product. You may find further care instructions on the product. Regular cleaning, checking and maintenance increase the item's safety and service life.

Stain removal advice: Avoid using the washing machine! Try to wash out the stain with lukewarm soapy water first. Do not use hard brushes or aggressive cleaning agents, which can damage the water-repellent protective layer of the cushion or pad.

8.0 TECHNICAL DATA

Item	107814, 107815, 107816, 107817, 108590, 108592
Dimensions (L x W x H)	162 x 55 x 88 cm
Power	12V 1.2A, 14.4W MAX
Protection category	IP20

9.0 DISPOSAL

At the end of your item's long service life, please dispose of the valuable raw materials properly so that proper recycling can take place. If you are not sure how best to proceed, the local waste disposal companies or recycling centres will be happy to help.



DISPOSING OF THIS PRODUCT CORRECTLY

Never dispose of electronic equipment along with household waste!

The adjacent symbol of a crossed-out wheeled bin indicates that this device is subject to Directive 2012/19/EU.

This directive states that you must not dispose of this device along with normal household waste at the end of its useful life. Instead, you must take it to specifically set-up collection points, recycling centres or waste disposal companies.

This disposal is free of charge for you. Protect the environment and dispose of items properly. Before returning the device, please remove any single-use or rechargeable batteries from it (if possible), as well as any light bulbs that can be removed without destroying them, and dispose of these separately.

NOTICE D'UTILISATION

Chère cliente, cher client,

Nous vous remercions d'avoir choisi notre produit. Vous avez fait le bon choix en achetant l'un des articles de notre marque. Nos produits sont soumis à des contrôles réguliers et répondent naturellement aux exigences strictes de l'Union européenne afin d'offrir le haut niveau de qualité dont nous souhaitons vous faire profiter.

TABLE DES MATIÈRES

1.0 SYMBOLES	12
2.0 CONSIGNES GÉNÉRALES	13
2.1 CONSIGNES DE SÉCURITÉ CONCERNANT L'UTILISATION DE L'APPAREIL	13
2.2 CONSIGNES DE SÉCURITÉ CONCERNANT LES COMPOSANTS ÉLECTRIQUES.....	13
2.3 SÉCURITÉ PERSONNELLE.....	14
2.4 CONSIGNES CONCERNANT LA SANTÉ.....	14
3.0 UTILISATION CONFORME.....	15
4.0 CONSIGNES DE DÉBALLAGE.....	15
5.0 MONTAGE.....	15
6.0 UTILISATION	15
7.0 CONSIGNES DE MAINTENANCE ET D'ENTRETIEN.....	16
8.0 CARACTÉRISTIQUES TECHNIQUES.....	16
9.0 MISE AU REBUT.....	16

1.0 SYMBOLES



IMPORTANT, À CONSERVER POUR TOUTE RÉFÉRENCE ULTÉRIEURE : À LIRE AVEC PRÉCAUTION !

Veillez lire la notice attentivement et dans son intégralité avant la première utilisation. Conservez-la afin de pouvoir vous y reporter par la suite. Si vous deviez un jour transmettre le produit à une autre personne, veillez à lui donner également la notice.



ATTENTION ! DANGER POTENTIEL !

Respectez les consignes de sécurité et la notice de montage afin d'éviter tout risque de blessures ou d'endommagements du produit.



RISQUE D'ASPHYXIE !

Conservez les petites pièces et les emballages hors de portée des enfants !



MODIFICATION DU PRODUIT

N'apportez jamais de modifications au produit ! Toute modification entraîne l'annulation de la garantie. Le fait d'apporter des modifications peut rendre le produit non sûr, voire dangereux.

CE MARQUE DE CONFORMITÉ

Ce produit est conforme aux exigences des directives européennes et nationales en vigueur. La conformité a été établie. Les déclarations et documents correspondants sont déposés auprès du fabricant.



ATTENTION !

Ce produit n'est pas un jouet. Il doit être tenu hors de portée des enfants.



AVERTISSEMENT EN CAS DE TENSION ÉLECTRIQUE !

Ce produit étant alimenté en tension, il présente des risques pour la vie et la santé des personnes.

2.0 CONSIGNES GÉNÉRALES

- Nous vous recommandons de prévoir 1 – 2 personnes pour le montage.
- Veillez à commencer par insérer les vis à la main et à ne pas les visser à fond. Elles doivent juste tenir et les éléments ne doivent pas être complètement fixés les uns aux autres au début.

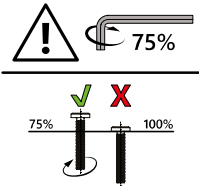

- Vous pourrez visser les vis à fond lorsque tous les éléments seront assemblés. Lorsque les vis sont ensuite serrées, les petits écarts des trous de perçage ou des points de soudure qui peuvent se produire avec les produits fabriqués à la main sont compensés.

- Assurez-vous que ce produit est intégralement assemblé avant utilisation. Vérifiez que toutes les vis sont solidement vissées et inspectez-les régulièrement.

- Ne serrez pas trop les vis, des vis trop serrées peuvent endommager le matériau et entraîner la formation de fissures.
- Si vous n'effectuez pas une maintenance et un entretien réguliers, vous réduisez considérablement la durée de vie de votre produit. Nous ne pouvons assumer aucune responsabilité pour tout dommage causé par un manque d'entretien et de maintenance.
- Veillez à ce que l'appareil soit bien stable. Utiliser uniquement sur une surface plane, solide et porteuse.
- Évitez de coincer la télécommande.
- **Remarque :** Un outil adapté est nécessaire pour le montage.
- **ATTENTION !** Gardez les jeunes enfants à l'écart lors de la construction ; risque de blessure !

2.1 CONSIGNES DE SÉCURITÉ CONCERNANT L'UTILISATION DE L'APPAREIL

- **ATTENTION !** Lisez attentivement l'intégralité des consignes de sécurité et instructions.
- En cas de dommages sur l'appareil, adressez-vous au service clientèle Deuba. Toute intervention non autorisée sur l'appareil entraîne l'annulation de la garantie.

2.2 CONSIGNES DE SÉCURITÉ CONCERNANT LES COMPOSANTS ÉLECTRIQUES

- Avant la mise en service, vérifiez si l'alimentation correspond aux indications de la plaque signalétique.
- Veillez à couper l'alimentation électrique avant d'intervenir sur l'appareil.
- Veillez à ce que l'eau ne puisse pas pénétrer dans l'appareil. Ne plongez jamais l'appareil dans l'eau ou tout autre liquide. Ne le laissez jamais sous la pluie.

- N'utilisez pas l'appareil si la fiche d'alimentation, le câble d'alimentation ou toute autre partie de l'appareil est défectueux ou endommagé.
- N'utilisez pas l'appareil s'il a subi une chute.
- Ne retirez pas la fiche d'alimentation en tirant sur le câble d'alimentation.
- Ne branchez ou ne débranchez jamais les fiches d'alimentation avec les mains mouillées.
- Cet appareil n'est pas destiné à être utilisé par des personnes (y compris des enfants) qui auraient des facultés physiques, sensorielles ou mentales diminuées ou qui ne possèderaient pas l'expérience ou la connaissance nécessaire, à moins qu'elles ne soient supervisées par une personne responsable de leur sécurité ou reçoivent de cette dernière des instructions sur l'utilisation de l'appareil. Les enfants doivent rester sous surveillance afin de ne pas jouer avec l'outil.
- N'utilisez pas d'appareils électriques en atmosphère explosive, par exemple en présence de fluides, gaz et poussières inflammables.
- N'utilisez pas l'appareil avec une minuterie séparée, un système de télécommande séparé ou d'autres appareils qui allument l'appareil automatiquement.
- Les fiches des appareils électriques doivent être compatibles avec la prise de courant. Ne modifiez sous aucun prétexte la prise de l'appareil.
- Utilisez le câble de l'appareil uniquement pour l'usage prévu. Ne l'utilisez jamais pour porter, tirer ou débrancher l'appareil électrique. Tenez le câble éloigné de la chaleur, de l'huile, de bords tranchants ou de pièces en mouvement. Les câbles endommagés ou tordus augmentent le risque de choc électrique.
- Veillez à ce que le câble branché ne présente pas de risque de trébuchement.
- Vérifiez que l'appareil ne présente pas de défauts ou de dommages. S'il devait être endommagé, faites réparer l'appareil électrique par un spécialiste avant de l'utiliser.

2.3 SÉCURITÉ PERSONNELLE

- Évitez toute mise en route accidentelle. Assurez-vous que l'appareil est éteint avant de le brancher à l'alimentation.
- Le branchement d'appareils électriques dont l'interrupteur est en position marche peut provoquer des accidents.

2.4 CONSIGNES CONCERNANT LA SANTÉ

Les personnes suivantes ne doivent pas utiliser la chaise longue de massage :

- Personnes souffrant d'ostéoporose.
- Personnes souffrant d'une maladie cardiaque ou portant des appareils médicaux électroniques comme, par exemple, un pace-maker.
- Personnes ayant des problèmes de circulation.
- Personnes souffrant de problèmes au niveau de la colonne vertébrale.
- Femmes enceintes.
- Personnes ayant récemment subi une opération.
- Personnes ayant des facultés sensorielles ou mentales diminuées.

REMARQUE : en cas de doute, consultez votre médecin avant d'utiliser la chaise longue de massage.

- Faites suffisamment de pauses.
- Veillez à ne pas régler une trop forte intensité de massages, afin d'éviter des blessures.

- Si vous ne vous sentez pas bien ou que vous ressentez des douleurs à la suite d'une stimulation trop intense pendant l'application, vous devez immédiatement mettre fin à l'application. Le cas échéant, consultez un médecin.
- Le produit comporte une surface chauffante. Les personnes sensibles à la chaleur doivent utiliser le produit avec prudence et mettre fin à l'utilisation de la fonction chauffage en temps opportun.

3.0 UTILISATION CONFORME

La chaise longue a été conçue exclusivement en tant que siège ou chaise longue utilisable à l'intérieur. Charge maximum 180 kg. Le produit n'est pas destiné à une utilisation médicale ou thérapeutique. Utilisez ce produit exclusivement pour l'usage auquel il est destiné. Le fabricant décline toute responsabilité pour tout dégât causé en raison d'une utilisation non conforme. Toute modification apportée au produit peut avoir des conséquences négatives en matière de sécurité, engendrer des risques, et entraîner l'annulation de la garantie.

Ce produit a uniquement été conçu pour un usage domestique et non pour un usage commercial.

4.0 CONSIGNES DE DÉBALLAGE

Ouvrez le carton et retirez l'article. Une fois le produit déballé, vérifiez qu'il ne présente pas de dégâts et qu'il est complet. Aucune réclamation formulée tardivement ne sera acceptée. Lors du déballage, une légère odeur peut se dégager pendant une courte période.

5.0 MONTAGE

Les instructions de montage se trouvent à la fin de ce mode d'emploi, pages 42 à 47.

ATTENTION ! Pour pouvoir visser les vis permettant de monter la partie dos de la chaise longue, vous devez ouvrir la housse par les fermetures Velcro prévues spécifiquement à ces fins.

6.0 UTILISATION



1. Interrupteur marche/arrêt
2. Fonction chauffage
3. Niveau d'intensité (haut, bas)
4. Modes de massage (pulsation, pression, mouvement ondulé, automatique, normal)
5. Zones de massage (épaules, hanches, cuisses, mollets)
6. Minuterie (15, 30, 60 mn)

7.0 CONSIGNES DE MAINTENANCE ET D'ENTRETIEN

Avant les travaux de maintenance ou les mesures de contrôle, éteignez toujours l'appareil et ôtez la fiche d'alimentation.

Vérifiez toutes les pièces afin de vous assurer qu'elles ne présentent pas de traces d'usure. Si vous constatez des défauts, cessez d'utiliser le produit. Faites remplacer les pièces défectueuses par un spécialiste qui utilisera exclusivement des pièces de rechange d'origine et procédera au remplacement conformément aux consignes du fabricant. L'appareil peut se détériorer s'il n'est pas suffisamment entretenu. Cela peut entraîner des risques. Il ne faut pas utiliser de liquides avec l'appareil et l'appareil ne doit pas être plongé dans des liquides pour des raisons de sécurité électrique. N'utilisez pas de détergents ou de produits de lavage contenant des solvants. Les agents de blanchiment (eau de javel), par exemple, peuvent endommager le produit. Le cas échéant, vous trouverez d'autres consignes d'entretien sur le produit lui-même. Un nettoyage, un contrôle et un entretien réguliers augmentent la sécurité et la durée de vie de l'article.

Conseil pour éliminer les taches : Évitez le lavage en machine ! Essayez d'abord d'éliminer les taches avec de l'eau tiède et du savon. N'utilisez pas de brosse dure ou de détergent agressif au risque d'endommager la couche de protection déperlante du coussin ou le support.

8.0 CARACTÉRISTIQUES TECHNIQUES

Article	107814, 107815, 107816, 107817, 108590, 108592
Dimensions (L x l x h)	162 x 55 x 88 cm
Puissance	12V 1.2A, 14.4W MAX
Type de protection	IP20

9.0 MISE AU REBUT

À la fin de la longue durée de vie de votre article, veuillez éliminer correctement les matières premières précieuses, afin de garantir un recyclage adéquat. Si vous n'êtes pas certain de la meilleure façon de procéder, les entreprises locales d'élimination des déchets ou les centres de recyclage seront ravis de vous aider.



Le produit et l'emballage sont soumis aux directives de recyclage. Pour plus d'informations, rendez-vous sur : quefairedemesdechets.fr



MISE AU REBUT CONFORME DE CE PRODUIT

Ne jetez jamais les appareils électroniques dans les ordures ménagères !

Le symbole ci-contre représentant une poubelle sur roues barrée d'une croix indique que cet appareil est soumis à la directive 2012/19/UE.

Cette directive stipule qu'à la fin de sa durée de vie, cet appareil ne doit pas être jeté avec les déchets ménagers normaux, mais doit être déposé dans des centres de collecte, des centres de recyclage ou des entreprises de traitement des déchets spécialement équipés.

Cette élimination est gratuite pour vous. Préservez l'environnement et éliminez-le de manière appropriée.

Avant de retourner l'appareil, veuillez ôter les piles ou les accumulateurs qui ne sont pas enveloppés dans l'appareil usagé, ainsi que les lampes qui peuvent être retirées sans être détruites, et les remettre à un centre de collecte séparé.

ISTRUZIONI

Gentile cliente,

grazie per aver scelto il nostro articolo, con l'acquisto di un nostro prodotto ha compiuto un'ottima scelta. Al fine di soddisfare gli elevati standard qualitativi richiesti, i nostri articoli sono sottoposti a controlli periodici e sono naturalmente sempre in linea con i rigorosi requisiti previsti dall'Unione Europea.

INDICE

1.0 SIMBOLI	17
2.0 AVVERTENZE GENERALI.....	18
2.1 INDICAZIONI DI SICUREZZA PER L'UTILIZZO.....	18
2.2 INDICAZIONI DI SICUREZZA PER LE APPARECCHIATURE ELETTRICHE	18
2.3 SICUREZZA PERSONALE	19
2.4 AVVERTENZE PER LA SALUTE	19
3.0 UTILIZZO CONFORME ALLA DESTINAZIONE D'USO	20
4.0 ISTRUZIONI DI DISIMBALLAGGIO.....	20
5.0 MONTAGGIO	20
6.0 UTILIZZO.....	20
7.0 ISTRUZIONI DI CURA E MANUTENZIONE.....	21
8.0 DATI TECNICI	21
9.0 SMALTIMENTO.....	21

1.0 SIMBOLI



IMPORTANTE, CONSERVARE PER FUTURA CONSULTAZIONE: LEGGERE CON ATTENZIONE!

Prima del primo utilizzo, leggere attentamente e integralmente le istruzioni. Conservare le presenti istruzioni per consultazioni future. In caso di cessione del prodotto a terzi, assicurarsi di consegnare anche le presenti istruzioni.



ATTENZIONE! POTENZIALE PERICOLO!

Osservare le avvertenze di sicurezza e le istruzioni di montaggio per evitare il rischio di lesioni o danni al prodotto.



PERICOLO DI SOFFOCAMENTO!

Tenere le parti più piccole e il materiale d'imballaggio lontani dalla portata dei bambini!



MODIFICHE AL PRODOTTO

Non apportare in nessun caso modifiche al prodotto! Eventuali modifiche invalidano la garanzia. In questo caso, il prodotto può risultare pericoloso o non sicuro.

CE DICHIARAZIONE DI CONFORMITÀ

Questo prodotto soddisfa i requisiti delle direttive europee e nazionali. La conformità è stata verificata. Le dichiarazioni e i documenti corrispondenti sono disponibili presso il produttore.



ATTENZIONE!

Il prodotto non è un giocattolo. Tenere fuori dalla portata dei bambini.



TENSIONE ELETTRICA PERICOLOSA!

Questo simbolo indica pericolo per la vita e la salute delle persone dovuto alla presenza di tensione elettrica.

2.0 AVVERTENZE GENERALI

- Si consiglia la presenza di 1-2 persone per eseguire le operazioni di montaggio.

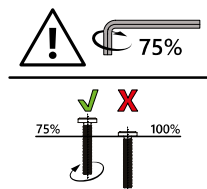

- Applicare le viti dapprima a mano serrandole leggermente in modo che trovino sostegno e colleghino gli elementi in modo lasco.
- Serrare completamente le viti solo quando tutti gli elementi sono collegati tra loro in questo modo. Serrando successivamente le viti, è possibile compensare piccole deviazioni dei fori o delle saldature, che possono verificarsi con i prodotti artigianali.
- Assicurarsi che il prodotto sia completamente montato prima dell'utilizzo. Verificare che tutte le viti siano serrate e controllarle con regolarità.

- Non serrare eccessivamente le viti, poiché viti troppo strette potrebbero danneggiare il materiale e provocare fessurazioni.
- Se non si eseguono una cura e manutenzione regolari, il ciclo di vita del prodotto si riduce considerevolmente. Decliniamo qualsiasi responsabilità per i danni conseguenti derivati da scarsa manutenzione o cura.
- Assicurare un appoggio sicuro. Utilizzare solo su una superficie piana, solida e stabile.
- Evitare che il telecomando rimanga incastrato.
- **Nota:** per il montaggio è necessario un attrezzo adatto.
- **ATTENZIONE!** Tenere lontani i bambini durante le operazioni di montaggio: pericolo di lesioni!

2.1 INDICAZIONI DI SICUREZZA PER L'UTILIZZO

- **ATTENZIONE!** Leggere attentamente le istruzioni e le indicazioni di sicurezza.
- In caso di danneggiamento dell'apparecchio prendere contatto con il servizio clienti Deuba. Eventuali interventi non autorizzati sull'apparecchio invalidano la garanzia.

2.2 INDICAZIONI DI SICUREZZA PER LE APPARECCHIATURE ELETTRICHE

- Prima di utilizzare l'apparecchio, verificare che l'alimentazione corrisponda alle specifiche riportate sulla targhetta.
- Interrompere l'alimentazione elettrica prima di effettuare qualsiasi operazione sull'apparecchio.
- Accertarsi che non penetri acqua all'interno dell'apparecchio. Non immergere mai l'apparecchio nell'acqua o in altri liquidi. Non esporre mai l'apparecchio alla pioggia.
- Non utilizzare l'apparecchio se la spina, il cavo di alimentazione o un qualsiasi altro suo componente sono difettosi o danneggiati.
- Non utilizzare l'apparecchio se in precedenza è stato fatto cadere.

- Non staccare la spina dalla presa di corrente tirando il cavo di alimentazione.
- Non maneggiare la spina con le mani bagnate o umide.
- Questo apparecchio non deve essere utilizzato da persone (bambini compresi) con capacità fisiche, sensoriali o mentali limitate o mancanza di esperienza e/o di conoscenza, a meno che non vengano supervisionate da una persona responsabile della loro sicurezza o ricevano dalla stessa indicazioni su come utilizzare l'apparecchio. I bambini dovrebbero essere sorvegliati affinché non giochino con l'apparecchio.
- Non utilizzare gli apparecchi elettrici in atmosfere potenzialmente esplosive, ad esempio in presenza di liquidi, gas o polveri infiammabili.
- Non utilizzare l'apparecchio in connessione con un timer separato, un sistema separato di controllo a distanza o altri dispositivi per l'azionamento automatico dell'apparecchio.
- Le spine degli apparecchi elettrici devono essere compatibili con la presa di corrente. Non modificare in alcun caso la spina.
- Utilizzare il cavo dell'apparecchio solo per gli scopi previsti. Non utilizzarlo mai per trasportare, tirare o scollegare l'apparecchio elettrico. Tenerlo lontano da calore, oli, spigoli taglienti o parti in movimento. I cavi danneggiati o attorcigliati aumentano il rischio di folgorazione.
- Accertarsi che il cavo di rete collegato non presenti un rischio di inciampo.
- Controllare l'apparecchio per individuare eventuali difetti o danni. Se danneggiato, far riparare l'apparecchio elettrico da un tecnico prima dell'utilizzo.

2.3 SICUREZZA PERSONALE

- Evitare di mettere in funzione l'apparecchio in modo involontario. Accertarsi che l'apparecchio sia spento prima di collegarlo all'alimentazione.
- L'inserimento di apparecchi elettrici con l'interruttore acceso può provocare incidenti.

2.4 AVVERTENZE PER LA SALUTE

Le persone seguenti non dovrebbero utilizzare la poltrona con funzione massaggio:

- Persone che soffrono di osteoporosi.
- Persone che hanno una patologia cardiaca o che indossano apparecchiature mediche elettroniche come un pacemaker.
- Persone con problemi circolatori.
- Persone con problemi alla colonna vertebrale.
- Donne in gravidanza.
- In caso di interventi recenti.
- Persone con capacità sensoriali o mentali limitate.

AVVISO: In caso di dubbio consultare il proprio medico prima di utilizzare la poltrona con funzione massaggio.

- Rispettare un numero adeguato di pause.
- Assicurarsi di non impostare a un livello troppo elevato le applicazioni di massaggio per evitare lesioni.
- In caso di disagio o dolori a causa di una sollecitazione eccessiva durante l'applicazione, interrompere immediatamente il trattamento. Eventualmente consultare un medico.
- La superficie del prodotto è riscaldabile. Le persone sensibili al calore dovrebbero utilizzare con cautela il prodotto e interrompere per tempo l'utilizzo della funzione riscaldante.

3.0 UTILIZZO CONFORME ALLA DESTINAZIONE D'USO

La poltrona è ideata esclusivamente come mobile per seduta o da riposo per interni. Carico massimo 180 kg. Non intesa per uso medico o terapeutico. Utilizzare il prodotto solo per lo scopo previsto. Il produttore declina qualsiasi responsabilità per danni derivanti da un uso improprio del prodotto. Qualsiasi modifica al prodotto può influire negativamente sulla sicurezza, causare pericolo e invalidare la garanzia.

Solo per uso domestico. Non adatto a un utilizzo commerciale.

4.0 ISTRUZIONI DI DISIMBALLAGGIO

Aprire il cartone di imballaggio ed estrarre il prodotto. Dopo aver disimballato il prodotto, verificare che sia completo e non presenti danni. Reclami tardivi non potranno essere accettati. Al momento del disimballaggio, è possibile che si diffonda un leggero odore per un breve periodo di tempo.

5.0 MONTAGGIO

Le istruzioni di montaggio sono riportate alla fine del presente manuale d'uso, dalle pagine 42 alla pagina 47.

ATTENZIONE! Per poter avvitare le corrispondenti viti per il montaggio dello schienale, aprire la fodera tramite le chiusure a strappo inserite.

6.0 UTILIZZO



1. Interruttore di accensione/spengimento
2. Funzione di riscaldamento
3. Livello d'intensità (alto, basso)
4. Modalità di massaggio (pulsante, a pressione, movimento ondulatorio, automatico, normale)
5. Aree di massaggio (spalle, fianchi, cosce, polpacci)
6. Timer (15, 30, 60 min.)

7.0 ISTRUZIONI DI CURA E MANUTENZIONE

Prima di eseguire qualsiasi operazione di manutenzione o controllo, spegnere e scollegare l'apparecchio dalla presa di corrente.

Esaminare tutte le componenti per verificare l'eventuale presenza di tracce di usura. Se si riscontrano difetti o danneggiamenti, non utilizzare il prodotto. Far sostituire le componenti difettose da personale qualificato e utilizzare solo pezzi di ricambio originali, in conformità con le disposizioni del produttore. La mancata cura o la scarsa manutenzione dell'apparecchio possono causare malfunzionamenti. Possono generarsi situazioni di pericolo. Per motivi di sicurezza elettrica, l'apparecchio non può essere trattato con liquidi o immerso in essi.

Non utilizzare detergenti contenenti solventi o detersivi, ad es. candeggina, in quanto possono danneggiare il prodotto. Ulteriori istruzioni per la cura sono ev. disponibili sul prodotto. La pulizia, il controllo e la manutenzione regolari aumentano la sicurezza e la durata utile dell'articolo.

Suggerimenti per rimuovere eventuali macchie: Non lavare in lavatrice! Provare innanzitutto a lavare via la macchia con acqua tiepida e sapone. Non utilizzate spazzole dure o detergenti aggressivi poiché lo strato protettivo idrorepellente del cuscino potrebbe esserne danneggiato.

8.0 DATI TECNICI

Articolo	107814, 107815, 107816, 107817, 108590, 108592
Dimensioni (L x P x H)	162 x 55 x 88 cm
Potenza	12V 1.2A, 14.4W MAX
Grado di protezione	IP20

9.0 SMALTIMENTO

Al termine del lungo ciclo di vita dell'articolo provvedere allo smaltimento responsabile delle materie prime per permetterne un corretto recupero. In caso di dubbi rivolgersi ai centri di raccolta e riciclaggio presenti nella propria zona.



CORRETTO SMALTIMENTO DEL PRODOTTO

Non smaltire in alcun caso gli apparecchi elettronici nei rifiuti domestici!

Il simbolo accanto di un bidone dell'immondizia su ruote barrato indica che questo apparecchio rientra nel campo di applicazione della Direttiva 2012/19/UE.

In tale Direttiva si afferma che questo apparecchio, al termine del suo periodo di utilizzo, non potrà essere smaltito con la normale spazzatura, ma consegnato in centri di raccolta speciali, discariche per materiali riciclabili o aziende di smaltimento.

Lo smaltimento, per l'acquirente, è gratuito. Rispetta l'ambiente e smaltisci nei modi dovuti.

Prima di restituire il prodotto, rimuovere le batterie o gli accumulatori che non sono contenuti nel vecchio apparecchio, così come le lampadine che possono essere rimosse senza essere distrutte, e portarle in un punto di raccolta separato.

MANUAL DE INSTRUCCIONES

Apreciada cliente, apreciado cliente:

Muchas gracias por elegir nuestro producto. Sin duda, ha hecho una buena elección al comprar uno de nuestros productos de marca. Para cumplir el alto nivel de calidad deseado, nuestros artículos se someten a controles periódicos y, lógicamente, siempre cumplen con las altas exigencias de la Unión Europea.

ÍNDICE

1.0 SÍMBOLOS.....	22
2.0 INDICACIONES GENERALES.....	23
2.1 INDICACIONES DE SEGURIDAD PARA EL USO DEL EQUIPO.....	23
2.2 INDICACIONES DE SEGURIDAD ELÉCTRICA.....	23
2.3 SEGURIDAD PERSONAL.....	24
2.4 ADVERTENCIAS SOBRE SALUD.....	24
3.0 USO PREVISTO.....	25
4.0 INDICACIONES PARA EL DESEMBALAJE.....	25
5.0 MONTAJE.....	25
6.0 UTILIZACIÓN.....	25
7.0 INSTRUCCIONES DE MANTENIMIENTO Y CUIDADO.....	26
8.0 DATOS TÉCNICOS.....	26
9.0 ELIMINACIÓN.....	26

1.0 SÍMBOLOS



IMPORTANTE, GUÁRDELO PARA FUTURAS CONSULTAS: LEA ATENTAMENTE

Antes de usar el producto por primera vez, lea detenidamente este manual de instrucciones. Consérvelo para poder consultarlo en un futuro. En caso de que, en algún momento, entregara este producto a un tercero, no olvide proporcionarle también este manual de instrucciones.



¡ATENCIÓN! ¡RIESGO POTENCIAL!

Siga las indicaciones de seguridad y las instrucciones de montaje para prevenir riesgos de lesiones o daños en el producto.



¡RIESGO DE ASFIXIA!

¡Mantenga las piezas pequeñas y los materiales de embalaje fuera del alcance de los niños!



MODIFICACIONES DEL PRODUCTO

¡No haga modificaciones en este producto bajo ningún pretexto! Cualquier modificación anulará la garantía. El producto puede volverse inseguro o peligroso.

CE CERTIFICACIÓN DE CONFORMIDAD

Este producto cumple con los requisitos de las directrices europeas y nacionales aplicables. Se ha acreditado la conformidad. Las declaraciones y los documentos correspondientes están en poder del fabricante.



¡ATENCIÓN!

Este producto no es un juguete y no debe ser manipulado por niños.



¡ADVERTENCIA DE TENSIÓN ELÉCTRICA!

Peligro para la vida y la salud de las personas debido a la tensión eléctrica.

2.0 INDICACIONES GENERALES

- Recomendamos que el montaje sea realizado por 1 o 2 personas.

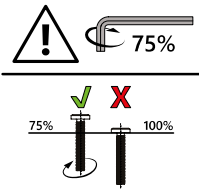

- Preste atención a enroscar los tornillos a mano y apretarlos ligeramente en primer lugar, de manera que queden sujetos y los elementos estén conectados sin quedar apretados.
- Hasta que no estén unidos todos los elementos de esta manera, los tornillos no deben apretarse. Apretar posteriormente los tornillos permite ajustar pequeñas desviaciones de las perforaciones o soldaduras que pueden existir en los productos fabricados a mano.

- Asegúrese de que el producto esté completamente montado antes de utilizarlo. Verifique que todos los tornillos estén bien apretados y realice un control regular.
- No apriete los tornillos demasiado, un ajuste excesivo podría dañar el material y provocar grietas.
- Si no realiza un mantenimiento y unos cuidados regulares, reducirá considerablemente la vida útil de su producto. No podemos aceptar ninguna responsabilidad por daños resultantes de la falta de mantenimiento y cuidado.
- Asegúrese de que el producto está bien colocado. Utilícelo únicamente sobre una superficie nivelada, firme y estable.
- Procure que el mando a distancia no quede aprisionado.
- **Nota:** Para el montaje se necesita una herramienta adecuada.
- **¡ATENCIÓN!** Mantenga a los niños pequeños alejados durante el montaje, ¡peligro de lesiones!

2.1 INDICACIONES DE SEGURIDAD PARA EL USO DEL EQUIPO

- **¡ATENCIÓN!** Lea con atención todas las indicaciones de seguridad e instrucciones.
- En caso de daños en el equipo, contacte con el servicio de atención al cliente de Deuba. Los trabajos no autorizados en el equipo anulan la garantía.

2.2 INDICACIONES DE SEGURIDAD ELÉCTRICA

- Antes de poner el equipo en funcionamiento, compruebe que la alimentación energética sea acorde a la establecida en la placa de identificación del producto.
- Asegúrese de desconectar la corriente antes de realizar trabajos en el equipo.
- Asegúrese de que no pueda entrar agua en el equipo. No sumerja el equipo en agua u otros líquidos. No lo exponga a la lluvia.
- No utilice el equipo si el enchufe, el cable de alimentación o cualquier otra parte presenta daños o defectos.

- No utilice el equipo si se ha caído previamente.
- No tire del cable de alimentación para extraer el enchufe de la toma de corriente.
- No enchufe ni desenchufe el equipo con las manos mojadas.
- Este filtro no ha sido fabricado para ser utilizado por personas (incluso niños) que presenten una disminución en sus facultades físicas, sensoriales o mentales o no posean la experiencia o los conocimientos suficientes, excepto que sean supervisados por una persona responsable de su seguridad o reciban de esta las instrucciones necesarias sobre la utilización del equipo. Se debe supervisar a los niños a fin de garantizar que no jueguen con el equipo.
- No utilice equipos electrónicos en zonas con peligro de explosión, por ejemplo, en presencia de líquidos, gases o polvos inflamables.
- No utilice el equipo en combinación con un temporizador independiente, un sistema de mando remoto independiente o cualquier otro dispositivo que encienda el equipo automáticamente.
- Los enchufes de los equipos eléctricos deben ser compatibles con la toma de corriente. Nunca cambie el enchufe.
- Utilice el cable del equipo solo para su fin previsto. No lo use nunca para transportar, arrastrar o desconectar el equipo eléctrico. Manténgalo alejado de objetos a altas temperaturas, aceites, bordes afilados o piezas móviles. Los cables dañados o enredados aumentan el peligro de una descarga eléctrica.
- Asegúrese de que el cable conectado a la red no pueda generar tropiezos.
- Compruebe si el equipo presenta fallos o daños. Si estuviera dañado, solicite a un especialista su reparación antes de volver a usarlo.

2.3 SEGURIDAD PERSONAL

- Evite el encendido involuntario. Asegúrese de que el equipo esté apagado antes de conectarlo a la red de alimentación energética.
- Si conecta equipos electrónicos con el interruptor encendido, pueden provocarse accidentes.

2.4 ADVERTENCIAS SOBRE SALUD

Las siguientes personas no deben utilizar el diván de masaje:

- Personas con osteoporosis.
- Personas que sufren enfermedades cardíacas o llevan dispositivos médicos electrónicos, como un marcapasos.
- Personas con problemas circulatorios.
- Personas que sufren dolencias de la columna vertebral.
- Mujeres embarazadas.
- Personas que se han sometido a una operación recientemente.
- Personas con capacidades sensoriales o mentales disminuidas.

NOTA: En caso de duda, consulte a su médico antes de utilizar el diván de masaje.

- Haga suficientes pausas.
- Procure no activar las aplicaciones de masaje con una intensidad demasiado elevada para evitar lesiones.
- Si siente molestias o dolor debido a una estimulación excesiva durante su uso, debe interrumpirlo inmediatamente. Consulte a un médico en caso necesario.
- El producto tiene una superficie dotada de fuente de calor. Las personas sensibles al calor deben utilizar el producto con precaución y dejar de usar la función de calor a tiempo.

3.0 USO PREVISTO

El diván está diseñado para utilizarse exclusivamente como superficie para sentarse o tumbarse, destinado a mejorar la condición física en interiores. Carga máxima 180 kg. No está previsto para un uso medicinal o terapéutico. El producto debe emplearse únicamente para su fin previsto. El fabricante no asume ningún tipo de responsabilidad en caso de daños ocasionados por el uso inadecuado del producto. Cualquier modificación realizada en el producto puede ser perjudicial para la seguridad u ocasionar riesgos, y anulará la garantía.

Apto únicamente para uso doméstico, no utilizar para fines comerciales.

4.0 INDICACIONES PARA EL DESEMBALAJE

Abra la caja y saque el producto. A continuación, asegúrese de que el producto no presente daños y esté completo. No se aceptarán reclamaciones posteriores. Al desempaquetarlo, puede aparecer temporalmente un ligero olor.

5.0 MONTAJE

Las instrucciones de montaje se encuentran al final de este manual de instrucciones, en las páginas 42 a 47.

¡ATENCIÓN! Para poder enroscar los correspondientes tornillos para montar la parte trasera, debe abrir la funda por los cierres de velcro dispuestos específicamente para ello.

6.0 UTILIZACIÓN



1. Interruptor de encendido/apagado
2. Función de calor
3. Nivel de intensidad (alto, bajo)
4. Modos de masaje (vibrante, presión, movimiento ondulatorio, automático, normal)
5. Masaje por zonas (hombro, cadera, muslo, pantorrilla)
6. Temporizador (15, 30, 60 minutos)



7.0 INSTRUCCIONES DE MANTENIMIENTO Y CUIDADO

Antes de realizar trabajos de mantenimiento o inspección, apague el equipo y desconéctelo de la red eléctrica.

Revise todos los componentes para verificar que no estén deteriorados. Si constata algún daño, no vuelva a utilizar el equipo. Encargue a un especialista la sustitución de las piezas por piezas de recambio originales, respetando las indicaciones del fabricante. En caso de mantenimiento o cuidado incorrecto, el equipo puede dañarse. Se pueden generar situaciones peligrosas. Por razones de seguridad eléctrica, el equipo no se debe utilizar con líquidos ni ser sumergido en ellos.

No utilice productos o agentes de limpieza que contengan disolventes, como, por ejemplo, la lejía, dado que pueden dañar el producto. Encontrará más indicaciones de cuidado en el producto. La limpieza, el mantenimiento y los controles regulares aumentan la seguridad y la vida útil del artículo.

Consejo para eliminar las manchas: ¡Evite el lavado a máquina! En primer lugar, intente lavar la mancha con agua tibia y jabón. No utilice cepillos duros o productos de limpieza agresivos, ya que pueden dañar la capa protectora hidrófuga del cojín o protector para el asiento.

8.0 DATOS TÉCNICOS

Artículo	107814, 107815, 107816, 107817, 108590, 108592
Dimensiones (largo x ancho x alto)	162 x 55 x 88 cm
Potencia	12V 1.2A, 14.4W MAX
Grado de protección	IP20

9.0 ELIMINACIÓN

Al final de la larga vida útil de su artículo, deseche las materias primas valiosas de una manera adecuada para que se puedan reciclar según corresponda. Consulte a las empresas de gestión de residuos o a los centros de reciclaje locales si tiene alguna duda.



ELIMINACIÓN CORRECTA DE ESTE PRODUCTO

¡No elimine los productos electrónicos con los residuos domésticos!

El símbolo de un contenedor de basura tachado indica que este equipo está sujeto a la Directiva 2012/19/UE.

Esta directiva establece que no debe eliminar este equipo con los residuos domésticos al final de su vida útil, sino que debe llevarlo a un centro de recogida especializado, un centro de reciclaje o una empresa de gestión de residuos.

Esta eliminación es gratuita para usted. Cuide el medio ambiente y elimine el equipo correctamente.

Antes de devolver el equipo, retire las baterías o los acumuladores que no estén incorporados al equipo antiguo, así como las bombillas que puedan retirarse sin provocar daños, y llévelos a un punto para su recogida separada.

GEBRUIKSAANWIJZING

Beste klant,

Wij danken u ervoor dat u een product van ons bedrijf heeft gekozen; u heeft met de aankoop van een van onze merkproducten een goede keuze gemaakt. Om aan de gewenste hoge kwaliteitsstandaard te voldoen, worden onze artikelen regelmatig gecontroleerd en voldoen ze uiteraard altijd aan de hoge eisen van de Europese Unie.

INHOUDSOPGAVE

1.0 SYMBOLEN	27
2.0 ALGEMENE AANWIJZINGEN	28
2.1 VEILIGHEIDSINSTRUCTIES VOOR HET GEBRUIK	28
2.2 VEILIGHEIDSINSTRUCTIES ELEKTRICITEIT	28
2.3 PERSOONLIJKE VEILIGHEID	29
2.4 GEZONDHEIDSADVIES	29
3.0 GEBRUIK VOOR HET BEOOGDE GEBRUIKSDOEL.....	30
4.0 UITPAKINSTRUCTIES	30
5.0 MONTAGE.....	30
6.0 BEDIENING.....	30
7.0 ONDERHOUDSINSTRUCTIES.....	31
8.0 TECHNISCHE GEGEVENS	31
9.0 VERWIJDERING.....	31

1.0 SYMBOLEN



BELANGRIJK, BEWAAR VOOR TOEKOMSTIGE REFERENTIE: AANDACHTIG DOORLEZEN!

Lees voor het eerste gebruik de hele gebruiksaanwijzing zorgvuldig door. Bewaar deze gebruiksaanwijzing voor toekomstig gebruik. Mocht u het product ooit doorgeven, zorg er dan voor dat u deze gebruiksaanwijzing ook doorgeeft.



LET OP! POTENTIEEL GEVAAR!

Volg de veiligheids- en montage-instructies om het risico op verwondingen of schade aan het product te voorkomen.



VERSTIKKINGSGEVAAR!

Houd kleine onderdelen en verpakkingsmateriaal uit de buurt van kinderen!



WIJZIGINGEN AAN HET PRODUCT

Breng nooit wijzigingen aan het product aan! Wijzigingen maken de garantie ongeldig. Het product kan onveilig of gevaarlijk worden.

CE CONFORMITEITSVERKLARING

Dit product voldoet aan de eisen van de toepasselijke Europese richtlijnen en nationale richtlijnen. Conformiteit is aangetoond. Overeenkomstige verklaringen en documenten zijn bij de fabrikant opgeslagen.



LET OP!

Dit apparaat is geen speelgoed en hoort niet in de handen van kinderen.



WAARSCHUWING VOOR ELEKTRISCHE SPANNING!

Er bestaat gevaar voor leven en gezondheid wegens elektrische spanning.

2.0 ALGEMENE AANWIJZINGEN

- Wij adviseren om het product met 1 – 2 personen te monteren.

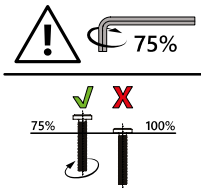

- Breng de schroeven aan en draai ze handvast aan, zodat de schroef grijpt en de elementen losjes zijn verbonden.
- De schroeven mogen pas worden aangedraaid als alle elementen op deze manier met elkaar zijn verbonden. Door de schroeven vervolgens aan te draaien kunnen kleine afwijkingen in de boorgaten worden opgevangen of lassen die bij handgemaakte producten kunnen optreden.

- Zorg ervoor dat het product voor het gebruik volledig gemonteerd is. Controleer of alle schroeven vastzitten en controleer dit regelmatig.
- Draai de schroeven niet te vast aan, te vaste schroeven kunnen het materiaal beschadigen en scheuren veroorzaken.
- Als u geen regelmatige verzorging en onderhoud uitvoert, zal de levensduur van uw product aanzienlijk worden gereduceerd. Wij aanvaarden geen garantieaanspraken voor indirecte schade die te wijten is aan onvoldoende onderhoud en verzorging.
- Zorg voor een stevige ondergrond. Alleen gebruiken op een vlakke, stevige en stabiele ondergrond.
- Pas ervoor op dat de afstandsbediening niet wordt ingeklemd.
- **Opmerking:** Voor de montage is een passend gereedschap nodig.
- **LET OP!** Houd kleine kinderen bij het opzetten uit de buurt, gevaar voor verwondingen!

2.1 VEILIGHEIDSINSTRUCTIES VOOR HET GEBRUIK

- **LET OP!** Lees alle waarschuwingen en veiligheidsinstructies zorgvuldig door.
- Neem bij schade aan het apparaat contact op met de Deuba-klantenservice. Ongeautoriseerde werkzaamheden aan het apparaat annuleren de garantie.

2.2 VEILIGHEIDSINSTRUCTIES ELEKTRICITEIT

- Vergewis u er voor ingebruikname van dat de voedingsspanning overeenkomt met de gegevens op het typeplaatje.
- Koppel de voeding los voordat u aan het apparaat werkt.
- Zorg ervoor dat er geen water in het apparaat kan komen. Dompel het apparaat nooit onder in water of andere vloeistoffen. Stel het apparaat nooit bloot aan regen.
- Gebruik het apparaat niet als de stekker, het netsnoer of enig ander onderdeel van het apparaat defect of beschadigd is.

- Gebruik het apparaat niet als het gevallen is.
- Haal de stekker niet uit het stopcontact door aan het netsnoer te trekken.
- Stekkers mogen nooit met natte handen in het stopcontact worden gestoken of eruit worden getrokken.
- Dit apparaat is niet bedoeld om te worden gebruikt door personen (inclusief kinderen) met beperkte fysieke, zintuiglijke of mentale vermogens of een gebrek aan ervaring en/of kennis, tenzij zij onder toezicht staan of instructies hebben gekregen over het gebruik het apparaat van een persoon die verantwoordelijk is voor hun veiligheid. Kinderen moeten onder toezicht staan om te voorkomen dat ze met het apparaat spelen.
- Gebruik geen elektrische apparaten in een explosiegevaarlijke omgeving, bijvoorbeeld in de buurt van brandbare vloeistoffen, gassen of stof.
- Gebruik het apparaat niet in combinatie met een afzonderlijke tijdschakelaar, een afstandsbedieningssysteem of andere voorzieningen waarmee het apparaat automatisch wordt ingeschakeld.
- De stekkers van elektrische apparaten moeten compatibel zijn met het stopcontact. Vervang in geen geval de stekker.
- Gebruik het snoer alleen voor het doel waarvoor het is ontworpen. Gebruik het snoer nooit om het elektrische apparaat te dragen, eraan te trekken of los te koppelen. Houd het uit de buurt van hitte, olie, scherpe randen of bewegende onderdelen. Beschadigde of verdraaide snoeren verhogen het risico op elektrische schokken.
- Zorg ervoor dat het aangesloten netsnoer geen struikelgevaar oplevert.
- Controleer het apparaat op storingen en schade. Is het elektrische apparaat beschadigd, laat dit dan voor het gebruik door een vakman repareren.

2.3 PERSOONLIJKE VEILIGHEID

- Voorkom onbedoeld starten. Vergewis u ervan dat het apparaat is uitgeschakeld voordat u het op het elektriciteitsnet aansluit.
- Het aansluiten van elektrische apparaten met de schakelaar in de aan-stand kan tot ongelukken leiden.

2.4 GEZONDHEIDSADVIES

De volgende personen moeten de massagefauteuil niet gebruiken:

- Personen die aan osteoporose lijden.
- Personen die een hartziekte hebben of elektronische medische apparaten zoals een pacemaker dragen.
- Personen die problemen met de bloedsomloop hebben.
- Personen die problemen met de wervelkolom hebben.
- Zwangere vrouwen.
- Personen die recentelijk een operatie hebben ondergaan.
- Personen met beperkte sensorische of mentale vaardigheden.

AANWIJZING: Raadpleeg in twijfelgevallen uw arts, voordat u de massagefauteuil gebruikt.

- Voeg voldoende lange pauzes in.
- Stel de intensiteit van de massagetoeepassingen niet te hoog in, om verwondingen te voorkomen.
- Voelt u zich onwel of ervaart u pijn wegens een te intensieve stimulatie tijdens het gebruik, onderbreek dan onmiddellijk het gebruik. Raadpleeg zo nodig een arts.

- Het product heeft een verwarmbaar oppervlak. Personen die gevoelig voor warmte zijn moeten het product voorzichtig gebruiken en het gebruik van de verwarmingsfunctie tijdig beëindigen.

3.0 GEBRUIK VOOR HET BEOOGDE GEBRUIKSDOEL

De fauteuil is uitsluitend bedoeld als zit- of ligmeubel voor gebruik binnenshuis. Maximale belasting 180 kg. Niet geschikt voor medisch of therapeutisch gebruik. Gebruik het product alleen voor het beoogde doel. De fabrikant aanvaardt geen aansprakelijkheid voor schade als gevolg van oneigenlijk gebruik. Elke wijziging aan het product kan een negatieve invloed hebben op de veiligheid, gevaren veroorzaken en de garantie ongeldig maken.

Alleen voor huishoudelijk gebruik en niet geschikt voor commercieel gebruik.

4.0 UITPAKINSTRUCTIES

Open de doos en neem het product eruit. Controleer het product na het uitpakken op volledigheid en beschadigingen. Latere klachten kunnen niet in behandeling worden genomen.

Bij het uitpakken kan er gedurende korte tijd een lichte geur ontstaan.

5.0 MONTAGE

De montagehandleiding vindt u aan het einde van deze gebruiksaanwijzing op pagina 42 tot en met pagina 47.

LET OP! Om de juiste schroeven voor de montage van het rugdeel te kunnen indraaien, moet u de bekleding openen met de speciaal daarvoor aangebrachte klittenbandsluitingen.

6.0 BEDIENING

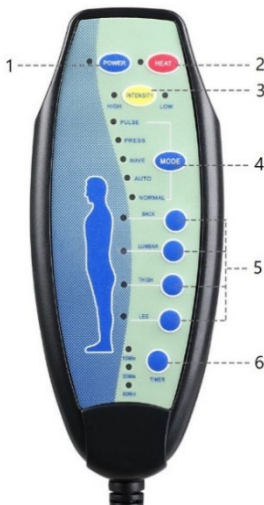

1. In-/uit-schakelaar
2. Verwarming
3. Intensiteitsregeling (hoog/laag)
4. Massagemodi (pulserend, drukkend, golfbeweging, automatisch, normaal)
5. Massagegebieden (schouders, heupen, dijen, kuiten)
6. Timer (15, 30, 60 min)

7.0 ONDERHOUDSINSTRUCTIES

Schakel het apparaat altijd uit en trek de stekker uit het stopcontact voordat u onderhoudswerkzaamheden of controlemaatregelen uitvoert.

Controleer alle onderdelen op tekenen van slijtage. Als er gebreken worden gevonden, gebruik het product dan niet meer. Laat onderdelen alleen door originele reserveonderdelen vervangen door een specialist, volgens de specificaties van de fabrikant. Onvoldoende onderhoud kan het apparaat beschadigen. Er kunnen gevaarlijke situaties ontstaan. Om redenen van elektrische veiligheid mag het apparaat niet met vloeistoffen worden behandeld of in vloeistoffen worden ondergedompeld.

Gebruik geen reinigingsmiddelen die oplosmiddelen bevatten of wasmiddelen, zoals bleekmiddel, aangezien deze het product kunnen beschadigen. Eventuele verdere aanwijzingen voor de verzorging vindt u op het product. Regelmatige reiniging, controle en onderhoud verhogen de veiligheid en de levensduur van het artikel.

Tip voor het verwijderen van vlekken: Vermijd het wassen van de voetenzak in de wasmachine! Probeer eerst de vlek uit te wassen met lauw zeepsop. Gebruik geen harde borstels of agressieve reinigingsmiddelen die de waterafstotende beschermlaag van het kussen of de overtrek kunnen aantasten.

8.0 TECHNISCHE GEGEVENS

Artikel	107814, 107815, 107816, 107817, 108590, 108592
Afmetingen (l x b x h)	162 x 55 x 88 cm
Vermogen	12V 1.2A, 14.4W MAX
Beschermingsgraad	IP20

9.0 VERWIJDERING

Voer aan het einde van de lange levensduur van het product de waardevolle grondstoffen op de juiste manier af, zodat een goede recycling kan plaatsvinden. Als u niet zeker weet wat u moet doen, helpen de plaatselijke afvalverwerkingsbedrijven of recyclingcentra u graag verder.



CORRECTE VERWIJDERING VAN DIT PRODUCT

Gooi elektronische apparaten nooit bij het huisvuil!

Het symbool hiernaast van een doorgekruiste afvalbak geeft aan dat dit apparaat valt onder richtlijn 2012/19/EU.

Deze richtlijn bepaalt dat u dit apparaat aan het einde van zijn levensduur niet met het normale huisvuil mag afvoeren, maar moet inleveren bij speciaal daarvoor ingerichte inzamelpunten, recyclingcentra of afvalverwerkingsbedrijven.

Deze verwijdering is gratis voor u. Bescherm het milieu door gescheiden verwijdering van afval.

Verwijder voor het inleveren eventuele batterijen of accu's die niet in het apparaat zijn ingebouwd, alsmede lampen die zonder destructieve handelingen kunnen worden verwijderd, en voer deze apart af.

INSTRUKCJA

Szanowni Klienci,

dziękujemy, że zdecydowali się Państwo na zakup naszego produktu. Decydując się na jeden z naszych markowych produktów, dokonali Państwo dobrego wyboru. W celu spełnienia wysokich standardów jakościowych nasze artykuły poddawane są regularnym kontrolom i zawsze spełniają wysokie wymogi Unii Europejskiej.

SPIS TREŚCI

1.0 SYMBOLE.....	32
2.0 WSKAZÓWKI OGÓLNE	33
2.1 WSKAZÓWKI DOTYCZĄCE BEZPIECZEŃSTWA UŻYTKOWANIA	33
2.2 WSKAZÓWKI DOTYCZĄCE BEZPIECZEŃSTWA ELEKTRYCZNEGO	33
2.3 BEZPIECZEŃSTWO OSOBISTE	34
2.4 WSKAZÓWKI DOTYCZĄCE ZDROWIA	34
3.0 UŻYTKOWANIE ZGODNIE Z PRZEZNACZENIEM	35
4.0 WSKAZÓWKI DOTYCZĄCE ROZPAKOWYWANIA.....	35
5.0 MONTAŻ	35
6.0 OBSŁUGA	35
7.0 KONSERWACJA I PIELĘGNACJA	36
8.0 DANE TECHNICZNE.....	36
9.0 UTYLIZACJA.....	36

1.0 SYMBOLE



WAŻNE, ZACHOWAĆ NA PRZYSZŁOŚĆ: PRZECZYTAJ UWAŻNIE!

Przed pierwszym użyciem należy dokładnie przeczytać całą instrukcję. Prosimy zachować niniejszą instrukcję do późniejszego wykorzystania. W przypadku przekazania produktu innemu użytkownikowi należy przekazać również niniejszą instrukcję.



UWAGA! POTENCJALNE NIEBEZPIECZEŃSTWO!

Przestrzegać instrukcji montażu oraz wskazówek dotyczących bezpieczeństwa, aby uniknąć ryzyka urazów lub uszkodzenia produktu.



NIEBEZPIECZEŃSTWO UDUSZENIA!

Chronić przed dziećmi drobne elementy i materiał opakowaniowy!



MODYFIKACJA PRODUKTU

Nigdy nie dokonywać modyfikacji w produkcie! Modyfikacje powodują unieważnienie gwarancji. Produkt może stać się niebezpieczny.

CE INFORMACJA O ZGODNOŚCI

Ten produkt spełnia wymagania obowiązujących dyrektyw europejskich i krajowych. Zgodność została udokumentowana. Odpowiednie deklaracje i dokumenty są dostępne u producenta.



UWAGA!

Ten produkt nie jest zabawką i nie powinien się znaleźć w rękach dzieci.



OSTRZEŻENIE PRZED NAPIĘCIEM ELEKTRYCZNYM!

Napięcie elektryczne stanowi zagrożenie dla życia i zdrowia.

2.0 WSKAZÓWKI OGÓLNE

- Zalecamy, aby montaż był wykonywany przez 1–2 osoby.

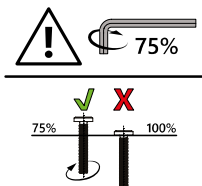

- Należy zwrócić uwagę na to, aby najpierw wkładać i tylko lekko dokręcać śruby ręcznie, tak by znalazły oparcie i luźno łączyły elementy.
- Śruby można mocno dokręcić dopiero wtedy, gdy wszystkie elementy zostaną ze sobą połączone. Późniejsze dokręcenie śrub może skompensować niewielkie odchylenia w wywierconych otworach lub spawach, które mogą wystąpić w przypadku produktów wykańczanych ręcznie.

- Przed użyciem upewnić się, że produkt jest w pełni zmontowany. Sprawdzić, czy wszystkie śruby są dociągnięte, i regularnie to kontrolować.
- Nie należy wkręcać śrub zbyt mocno, ponieważ może to skutkować uszkodzeniem materiału i powstaniem pęknięć.
- Brak regularnej pielęgnacji i konserwacji znacznie zmniejsza żywotność produktu. Nie ponosimy odpowiedzialności za szkody następcze spowodowane przez niedostateczną konserwację i pielęgnację.
- Zapewnić bezpieczne oparcie. Używać wyłącznie na równej, twardej i stabilnej powierzchni.
- Unikać zakleszczenia pilota.
- **Wskazówka:** Do montażu wymagane jest odpowiednie narzędzie.
- **UWAGA!** Małe dzieci nie powinny znajdować się w pobliżu podczas montażu, ryzyko zranienia!

2.1 WSKAZÓWKI DOTYCZĄCE BEZPIECZEŃSTWA UŻYTKOWANIA

- **UWAGA!** Należy przeczytać wszystkie instrukcje i wskazówki dotyczące bezpieczeństwa.
- W razie uszkodzenia urządzenia należy zwrócić się do działu obsługi klienta Deuba. Nieautoryzowane prace przy urządzeniu prowadzą do wygaśnięcia gwarancji.

2.2 WSKAZÓWKI DOTYCZĄCE BEZPIECZEŃSTWA ELEKTRYCZNEGO

- Przed rozpoczęciem korzystania z urządzenia należy sprawdzić, czy zasilanie jest zgodne ze specyfikacją podaną na tabliczce znamionowej.
- Przed rozpoczęciem prac przy urządzeniu należy upewnić się, że zasilanie jest odłączone.
- Chronić urządzenie przed kontaktem z wodą. Nigdy nie zanurzać urządzenia w wodzie ani innych cieczach. Nigdy nie narażać na działanie deszczu.
- Nie używać urządzenia, jeśli wtyczka, kabel sieciowy lub inna część urządzenia są uszkodzone lub wadliwe.

- Nie używać urządzenia, jeżeli wcześniej upadło.
- Nie wyjmować wtyczki z gniazdka, pociągając za kabel.
- Nie wkładać wtyczki do gniazdka ani nie wyjmować jej z gniazdka mokrymi rękami.
- To urządzenie nie jest przeznaczone do używania przez osoby (w tym dzieci) z ograniczonymi możliwościami fizycznymi, sensorycznymi lub mentalnymi, bądź którym brakuje doświadczenia i/lub wiedzy, chyba że są nadzorowane przez osobę odpowiedzialną za ich bezpieczeństwo i otrzymały instrukcje na temat sposobu korzystania z urządzenia. Pilnować dzieci, aby nie bawiły się urządzeniem.
- Nie używać urządzeń elektrycznych w obszarach zagrożonych wybuchem, np. w pobliżu palnych cieczy, gazów lub pyłów.
- Nie używać urządzenia z zewnętrznym regulatorem czasu, zewnętrznym systemem zdalnej obsługi lub innymi urządzeniami, które automatycznie włączają urządzenie.
- Wtyczki urządzeń elektrycznych muszą pasować do gniazdek. W żadnym wypadku nie zmieniać wtyczki.
- Przewodu urządzenia używać tylko zgodnie z jego przeznaczeniem. Nigdy nie używać przewodu do przenoszenia, ciągnięcia lub odłączania urządzenia elektrycznego. Przewód przechowywać z dala od wysokich temperatur, oleju, ostrych krawędzi i ruchomych części. Uszkodzone lub splątane przewody zwiększają ryzyko porażenia prądem.
- Należy się upewnić, że podłączony kabel sieciowy nie stwarza ryzyka potknięcia.
- Sprawdzić urządzenie pod kątem usterek i uszkodzeń. W przypadku stwierdzenia uszkodzeń przed użyciem urządzenia należy zlecić jego naprawę specjalście.

2.3 BEZPIECZEŃSTWO OSOBISTE

- Zapobiegać przypadkowemu uruchomieniu. Przed podłączeniem zasilania zawsze zwrócić uwagę na to, czy urządzenie jest wyłączone.
- Podłączanie urządzeń elektrycznych do zasilania przy włączonym przełączniku może prowadzić do wypadków.

2.4 WSKAZÓWKI DOTYCZĄCE ZDROWIA

Z łożka masującego nie powinny korzystać następujące osoby:

- Osoby cierpiące na osteoporozę.
- Osoby cierpiące na choroby serca lub używające elektronicznych aparatów medycznych, jak rozrusznik serca.
- Osoby z zaburzeniami krążenia.
- Osoby cierpiące na problemy z kręgosłupem.
- Kobiety w ciąży.
- Osoby, które niedawno przeszły operację.
- Osoby o ograniczonej sprawności sensorycznej lub umysłowej.

WSKAZÓWKA: W razie wątpliwości przed użyciem łożka masującego należy skonsultować się z lekarzem.

- Zachowywać odpowiednie przerwy.
- Nie ustawiać zbyt wysokiej intensywności masażu, aby zapobiec urazom.
- W razie złego samopoczucia lub bólu wywołanego zbyt intensywną stymulacją podczas używania łożka należy niezwłocznie przerwać masaż. W razie potrzeby skonsultować się z lekarzem.

- Produkt ma ogrzewaną powierzchnię. Osoby wrażliwe na ciepło powinny zachować ostrożność podczas używania produktu i zakończyć funkcję grzania w odpowiednim momencie.

3.0 UŻYTKOWANIE ZGODNIE Z PRZEZNACZENIEM

Łóżko jest przeznaczone wyłącznie do użytku w pomieszczeniach jako mebel do siedzenia lub leżenia. Maksymalne obciążenie 180 kg. Produkt nie jest przeznaczony do celów medycznych lub terapeutycznych. Stosować produkt tylko zgodnie z jego przeznaczeniem. Producent nie odpowiada za szkody powstałe wskutek niewłaściwego użytkowania. Wszelkie modyfikacje produktu mogą negatywnie wpłynąć na jego bezpieczeństwo, powodować zagrożenia i prowadzą do wygaśnięcia gwarancji.

Produkt jest przeznaczony tylko do użytku domowego i niekomercyjnego.

4.0 WSKAZÓWKI DOTYCZĄCE ROZPAKOWYWANIA

Otworzyć karton i wyjąć produkt. Po rozpakowaniu skontrolować produkt pod kątem kompletności i ewentualnych uszkodzeń. Późniejsze reklamacje nie będą akceptowane. Podczas rozpakowania może wydzielać się lekki zapach.

5.0 MONTAŻ

Instrukcja montażu znajduje się na końcu niniejszej instrukcji obsługi, na stronach od 42 do 47.

UWAGA! Aby możliwe było wkręcenie odpowiednich śrub przy montażu oparcia, należy rozpiąć pokrowiec – służą do tego specjalne zapięcia na rzep.

6.0 OBSŁUGA



1. Włącznik/wyłącznik
2. Funkcja grzania
3. Stopień intensywności (wysoki, niski)
4. Tryby masażu (pulsujący, uciskający, ruch falujący, automatyczny, standardowy)
5. Strefy masażu (ramiona, biodra, uda, łydki)
6. Timer (15, 30, 60 min)

7.0 KONSERWACJA I PIELĘGNACJA

Przed rozpoczęciem prac konserwacyjnych lub czynności kontrolnych zawsze wyłączyć urządzenie i wyjąć wtyczkę z gniazdka.

Należy kontrolować wszystkie części pod kątem oznak zużycia. W przypadku stwierdzenia wad nie należy kontynuować użytkowania produktu. Wymiana części może być dokonywana tylko przez specjalistę i przy użyciu oryginalnych części zamiennych, zgodnie z wytycznymi producenta. Niewłaściwa pielęgnacja i brak konserwacji mogą spowodować uszkodzenia urządzenia. Może to doprowadzić do niebezpiecznych sytuacji. Ze względu na bezpieczeństwo elektryczne nie należy myć urządzenia przy użyciu cieczy ani go w nich zanurzać.

Nie stosować środków czyszczących lub myjących zawierających rozpuszczalniki, np. wybielaczy, ponieważ mogą one uszkodzić produkt. Ewentualne dalsze zalecenia dotyczące pielęgnacji znajdują się na produkcie. Regularne czyszczenie, kontrola i konserwacja zwiększają bezpieczeństwo i żywotność artykułu.

Wskazówki dotyczące usuwania plam: Unikać prania w pralce! W pierwszej kolejności należy spróbować zmyć plamę letnią wodą z mydłem. Nie używać twardych szczotek ani agresywnych środków do czyszczenia, które mogą uszkodzić warstwę wodoodporną poduszki lub podkładki.

8.0 DANE TECHNICZNE

Artykuł	107814, 107815, 107816, 107817, 108590, 108592
Wymiary (dł. x szer. x wys.)	162 x 55 x 88 cm
Moc	12V 1.2A, 14.4W MAX
Stopień ochrony	IP20

9.0 UTYLIZACJA

Na końcu długiego okresu żywotności artykułu należy odpowiednio zutylizować cenne surowce, tak by możliwy był ich recykling. W razie braku wiedzy, jak to zrobić, można konsultować się z lokalnymi podmiotami zajmującymi się usuwaniem odpadów lub przetwarzaniem surowców wtórnych.



PRAWIDŁOWA UTYLIZACJA PRODUKTU

Nigdy nie wyrzucać urządzeń elektronicznych razem z odpadami z gospodarstw domowych.

Pokazany obok symbol przekreślonego pojemnika na kółkach informuje, że to urządzenie podlega dyrektywie 2012/19/UE.

Dyrektywa ta określa, że po zakończeniu eksploatacji urządzenie to nie może być utylizowane wraz ze zwykłymi odpadami z gospodarstwa domowego, lecz należy je dostarczyć do specjalnie wyznaczonych punktów zbiórki, składów surowców wtórnych lub zakładów utylizacji.

Taka utylizacja jest dla użytkownika bezpłatna. Należy dbać o środowisko i usuwać sprzęt zgodnie z przepisami.

Przed oddaniem urządzenia należy wyjąć baterie lub akumulatory, które nie są stałym elementem zużytego urządzenia, oraz źródła światła, które można wyjąć bez ich zniszczenia, i oddać je osobno do punktu selektywnej zbiórki odpadów.

MANUAL DE INSTRUÇÕES

Estimada cliente, estimado cliente,

muito obrigado por ter escolhido o nosso produto. Com a compra de um dos nossos produtos de marca, fez uma excelente escolha. Para garantir o elevado padrão de qualidade pretendido, os nossos artigos estão sujeitos a controlos regulares e cumprem, naturalmente, os elevados requisitos da União Europeia.

ÍNDICE

1.0 SÍMBOLOS.....	37
2.0 INSTRUÇÕES GERAIS	38
2.1 INSTRUÇÕES DE SEGURANÇA PARA UTILIZAÇÃO	38
2.2 INSTRUÇÕES DE SEGURANÇA ELÉTRICA.....	38
2.3 SEGURANÇA PESSOAL	39
2.4 INFORMAÇÕES DE SAÚDE.....	39
3.0 UTILIZAÇÃO PREVISTA	40
4.0 INSTRUÇÕES DE DESEMBALAGEM	40
5.0 MONTAGEM.....	40
6.0 FUNCIONAMENTO	40
7.0 INSTRUÇÕES DE MANUTENÇÃO E CONSERVAÇÃO	41
8.0 DADOS TÉCNICOS	41
9.0 ELIMINAÇÃO.....	41

1.0 SÍMBOLOS



IMPORTANTE, GUARDAR PARA REFERÊNCIA FUTURA: LER COM ATENÇÃO!

Leia atentamente e por completo o manual de instruções antes da primeira utilização. Guarde este manual de instruções para consulta futura. Se um dia decidir passar o produto a outra pessoa, certifique-se de entregar também este manual de instruções.



ATENÇÃO! PERIGO POTENCIAL!

Respeite as instruções de segurança e de montagem para evitar o risco de ferimentos ou danos no produto.



PERIGO DE ASFIXIA!

Mantenha as peças pequenas e o material de embalagem longe do alcance das crianças!



ALTERAÇÃO DO PRODUTO

Nunca faça alterações no produto! As alterações invalidam a garantia e o produto pode tornar-se inseguro ou, no pior dos casos, até perigoso.



NOTA DE CONFORMIDADE

Este produto está em conformidade com os requisitos das diretivas europeias e nacionais aplicáveis. As declarações e documentos correspondentes estão disponíveis junto do fabricante.



ATENÇÃO!

O produto não é um brinquedo e não deve estar ao alcance das crianças.



AVISO DE TENSÃO ELÉTRICA!

Devido à tensão elétrica, existe perigo para a vida e a saúde.

2.0 INSTRUÇÕES GERAIS

- Recomendamos um número de 1 a 2 pessoas para a montagem.

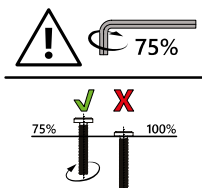

- Tenha em atenção que os parafusos devem ser inicialmente inseridos à mão e apenas apertados ligeiramente, de forma a que o parafuso fique fixo e os elementos fiquem apenas ligeiramente unidos.
- Os parafusos só podem ser apertados, depois de todos os elementos estarem ligados entre si dessa forma. Ao apertar os parafusos posteriormente, podem ser compensados pequenos desvios nos furos, que podem ocorrer em produtos feitos à mão.

- Certifique-se de que este produto está completamente montado antes de o utilizar. Verifique se todos os parafusos estão bem apertados e faça essa verificação regularmente.
- Não aperte demasiado os parafusos. Os parafusos demasiado apertados podem danificar o material e provocar fissuras.
- Se não efetuar cuidados e manutenção regulares, reduzirá significativamente a vida útil do seu produto. Não podemos aceitar qualquer responsabilidade por danos consequentes resultantes da falta de manutenção e cuidados.
- Certifique-se de uma base segura. Utilizar apenas numa superfície plana, firme e estável.
- Evite comprimir o comando remoto.
- **Nota:** É necessária uma ferramenta adequada para a montagem.
- **ATENÇÃO!** Durante a montagem, mantenha as crianças pequenas afastadas, pois existe risco de ferimentos!

2.1 INSTRUÇÕES DE SEGURANÇA PARA UTILIZAÇÃO

- **ATENÇÃO!** Leia atentamente todas as indicações de segurança e instruções.
- Em caso de danos no equipamento, entre em contacto com o serviço de apoio ao cliente Deuba. Os trabalhos não autorizados no equipamento implicam a anulação da garantia.

2.2 INSTRUÇÕES DE SEGURANÇA ELÉTRICA

- Antes da colocação em funcionamento, verifique se a alimentação elétrica corresponde às especificações da placa de identificação.
- Certifique-se de desligar a fonte de alimentação antes de trabalhar no produto.
- Certifique-se de que não entra água no equipamento. Nunca mergulhe o equipamento em água ou outros líquidos. Nunca o exponha à chuva.
- Não utilize o equipamento, se a ficha de alimentação, o cabo de alimentação ou qualquer outra parte do equipamento estiver defeituosa ou danificada.
- Não utilize o equipamento, se este tiver caído.
- Não retire a ficha de alimentação da tomada puxando pelo cabo de alimentação.
- As fichas de alimentação nunca devem ser ligadas ou desligadas com as mãos molhadas.
- Este aparato não ha sido fabricado para ser utilizado por personas (incluso niños) que presenten una disminución en sus facultades físicas, sensoriales o mentales o no posean la experiencia o

los conocimientos suficientes, excepto que sean supervisados por una persona responsable de su seguridad o reciban de esta las instrucciones necesarias sobre la utilización del dispositivo. Se debe supervisar a los niños a fin de garantizar que no jueguen con el aparato.

- Não utilize equipamentos elétricos em zonas com risco de explosão, por exemplo, na presença de líquidos, gases ou poeiras inflamáveis.
- Não utilize o equipamento em conjunto com um temporizador separado, um sistema de controlo remoto separado ou outros dispositivos que liguem o equipamento automaticamente.
- As fichas dos equipamentos elétricos devem ser compatíveis com a tomada. Não mude a ficha em circunstância alguma.
- Utilize o cabo do equipamento apenas para a finalidade a que se destina. Nunca o utilize para transportar, puxar ou desligar o equipamento elétrico. Mantenha-o afastado de calor, óleo, arestas vivas ou peças móveis. Os cabos danificados ou torcidos aumentam o risco de choque elétrico.
- Certifique-se de que o cabo de alimentação ligado não representa um perigo para tropeçar.
- Verifique, se o equipamento apresenta falhas ou danos. Em caso de danos, mande reparar o equipamento elétrico por um especialista antes de o utilizar.

2.3 SEGURANÇA PESSOAL

- Evite o arranque involuntário do equipamento. Certifique-se de que o equipamento está desligado antes de o ligar à rede elétrica.
- Ligar equipamentos elétricos com o interruptor ligado pode provocar acidentes.

2.4 INFORMAÇÕES DE SAÚDE

- As seguintes pessoas não devem utilizar a marquesa de massagem:
- Pessoas que sofrem de osteoporose.
- Pessoas que sofrem de doenças cardíacas ou que utilizam dispositivos médicos eletrónicos, como pacemakers.
- Pessoas com problemas circulatórios.
- Pessoas que sofrem de problemas na coluna vertebral.
- Mulheres grávidas.
- Pessoas que tenham sido submetidas a cirurgias recentemente.
- Pessoas com capacidades sensoriais ou mentais limitadas.
- **NOTA:** Em caso de dúvida, consulte o seu médico antes de utilizar a marquesa de massagem.
- Faça pausas suficientes.
- Certifique-se de que não define a intensidade das aplicações de massagem demasiado alta, para evitar lesões.
- Se sentir desconforto ou dor devido a uma estimulação demasiado intensa durante a utilização, deve interromper imediatamente a utilização. Se necessário, consulte um médico.
- O produto tem uma superfície aquecível. As pessoas sensíveis ao calor devem utilizar o produto com cuidado e interromper a utilização da função de aquecimento atempadamente.

3.0 UTILIZAÇÃO PREVISTA

A espreguiçadeira foi concebida exclusivamente como mobiliário para sentar ou deitar em ambientes interiores. Carga máxima de 180 kg. Não se destina a uso médico ou terapêutico. Utilize o produto apenas para o fim a que se destina. O fabricante não se responsabiliza por danos resultantes de uma utilização inadequada. Qualquer modificação do produto pode afetar negativamente a segurança, causar perigos e invalidar a garantia.

Apenas para uso doméstico e não para uso comercial.

4.0 INSTRUÇÕES DE DESEMBALAGEM

Abra a caixa e retire o produto. Depois de desembalar, verifique se o produto está completo ou se apresenta danos. Reclamações posteriores não podem ser aceites.

Ao desembalar, pode surgir um ligeiro odor durante um curto período de tempo.

5.0 MONTAGEM

As instruções de montagem encontram-se no final deste manual de instruções, nas páginas 42 a 47.

ATENÇÃO! Para poder apertar os parafusos necessários para montar a parte traseira, é necessário abrir a capa nas fivelas de velcro especialmente instaladas para esse efeito.

6.0 FUNCIONAMENTO



1. Interruptor liga/desliga
2. Função de aquecimento
3. Nível de intensidade (alto, baixo)
4. Modos de massagem (pulsante, pressão, movimento ondulatório, automático, normal)
5. Áreas de massagem (ombros, ancas, coxas, panturrilhas)
6. Temporizador (15, 30, 60 min)

7.0 INSTRUÇÕES DE MANUTENÇÃO E CONSERVAÇÃO

Antes de realizar trabalhos de manutenção ou medidas de controlo, desligue sempre o aparelho e retire a ficha da tomada.

Verifique se todas as peças apresentam sinais de desgaste. Se detetar defeitos, não continue a utilizar o produto. Substitua as peças apenas por peças sobressalentes originais por um técnico especializado, de acordo com as especificações do fabricante. A falta de cuidados e manutenção pode danificar o aparelho. Podem surgir situações perigosas. Por motivos de segurança elétrica, o aparelho não deve ser tratado com líquidos nem mergulhado neles.

Não utilize produtos de limpeza ou detergentes que contenham solventes, pois, por exemplo, os alvejantes podem danificar o produto. Encontre mais instruções de cuidados no produto, se necessário. A limpeza, o controlo e a manutenção regulares aumentam a segurança e a vida útil do artigo.

Dica para remoção de manchas: evite lavar na máquina! Tente primeiro lavar a mancha pontual com água morna e sabão. Não utilize escovas duras ou produtos de limpeza agressivos, que podem danificar a camada protetora repelente à água da almofada ou do revestimento.

8.0 DADOS TÉCNICOS

Artigo	107814, 107815, 107816, 107817, 108590, 108592
Dimensões (C x L x A)	162 x 55 x 88 cm
Potência	12V 1.2A, 14.4W MAX
Tipo de proteção	IP20

9.0 ELIMINAÇÃO

No final da longa vida útil do seu produto, elimine as matérias-primas valiosas de forma adequada para que possam ser recicladas corretamente. Se não tiver a certeza da melhor forma de proceder, as empresas de eliminação de resíduos ou os centros de reciclagem locais terão todo o prazer em ajudar.



ELIMINAÇÃO CORRETA DESTE PRODUTO

Nunca descarte aparelhos eletrónicos no lixo doméstico!







O símbolo adjacente, de um caixote do lixo sobre rodas riscado, indica que este aparelho está sujeito à Diretiva 2012/19/UE.



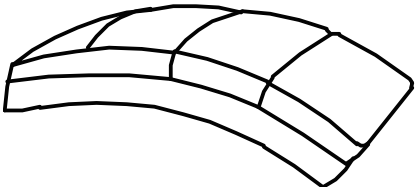
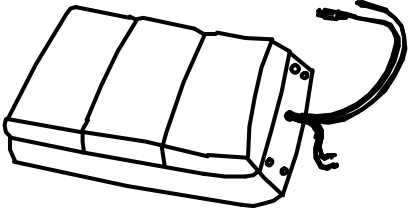

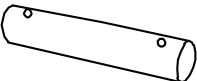
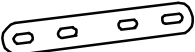
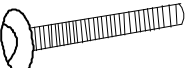
Esta diretiva estabelece que, no final da sua vida útil, este aparelho não deve ser descartado juntamente com o lixo doméstico normal, mas sim em pontos de recolha especialmente dedicados, centros de reciclagem ou empresas de gestão de resíduos.

Este descarte é gratuito para si. Proteja o ambiente e descarte corretamente.

Antes de devolver o aparelho, remova as pilhas ou acumuladores que não estejam fixamente incorporadas no aparelho antigo, bem como as lâmpadas que possam ser retiradas sem danos, e dirija-os a uma recolha separada.

TEILELISTE / PARTS LIST / LISTE DES PIÈCES / ELENCO DELLE PARTI / LISTA DE PIEZAS / LIJST VAN ONDERDELEN / LISTA CZĘŚCI / LISTA DE PEÇAS

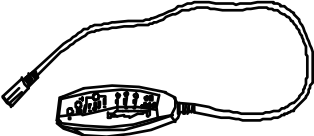
		NO.	STK
		CO-A	1
		CO-B	1
		CO-C	2
		CO-D	1
		CO-E	2
M8 x 55 mm		CO-F	7
M8 x 30 mm		CO-G	2
M6 x 25 mm		CO-H	8
M4 x 14 mm		CO-I	8
		CO-J	7

	CO-K	1
	CO-L	1
	CO-M	1
<p data-bbox="113 587 185 611">Ø 4 cm</p> 	CO-N	4

①

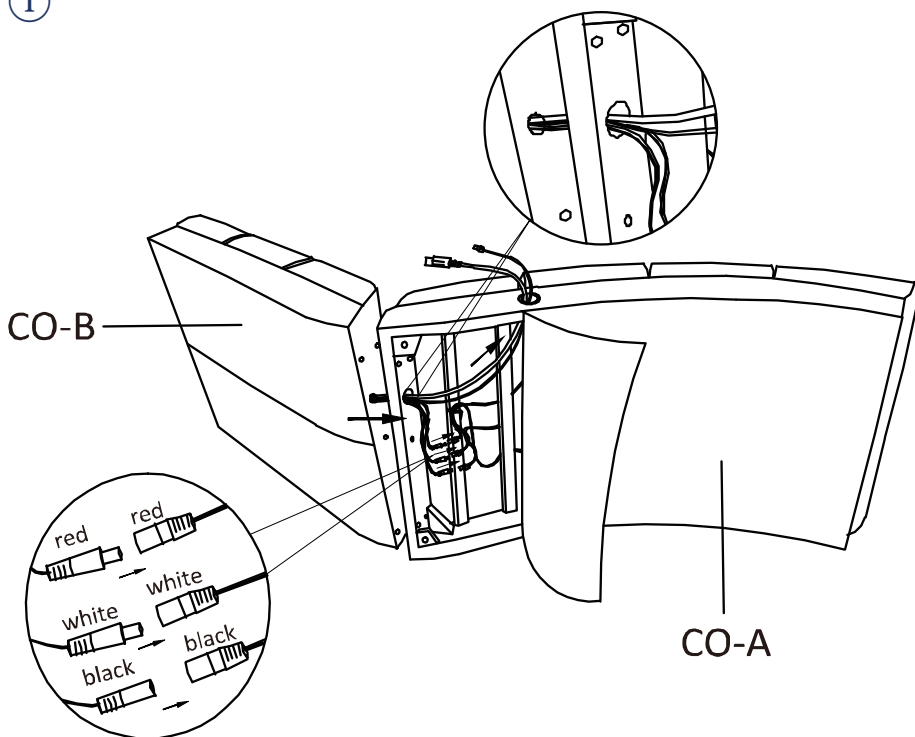

2

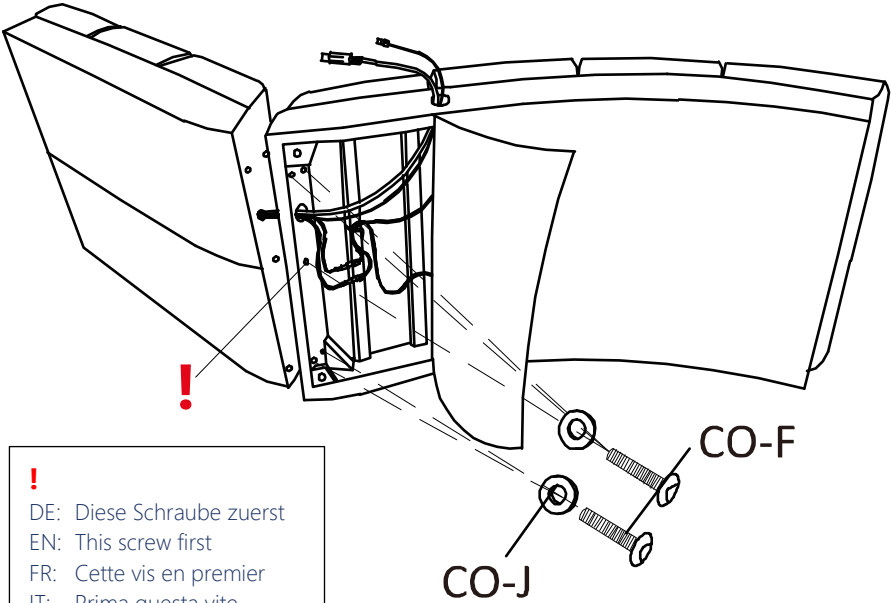

!

DE: Diese Schraube zuerst
EN: This screw first
FR: Cette vis en premier
IT: Prima questa vite
ES: Este tornillo primero
NL: Deze schroef eerst
PL: Najpierw ta śruba
PT: Primeiro, esta parafuso

3

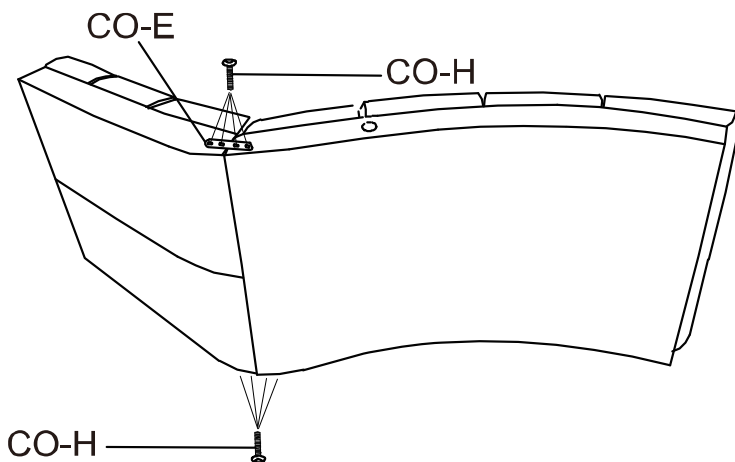

DE: Alle Schrauben festziehen

EN: Tighten all screws

FR: Serrer toutes les vis

IT: Serrare tutte le viti

ES: Apriete todos los tornillos

NL: Draai alle schroeven vast

PL: Dokręcić wszystkie śruby

PT: Aperte todos os parafusos

4

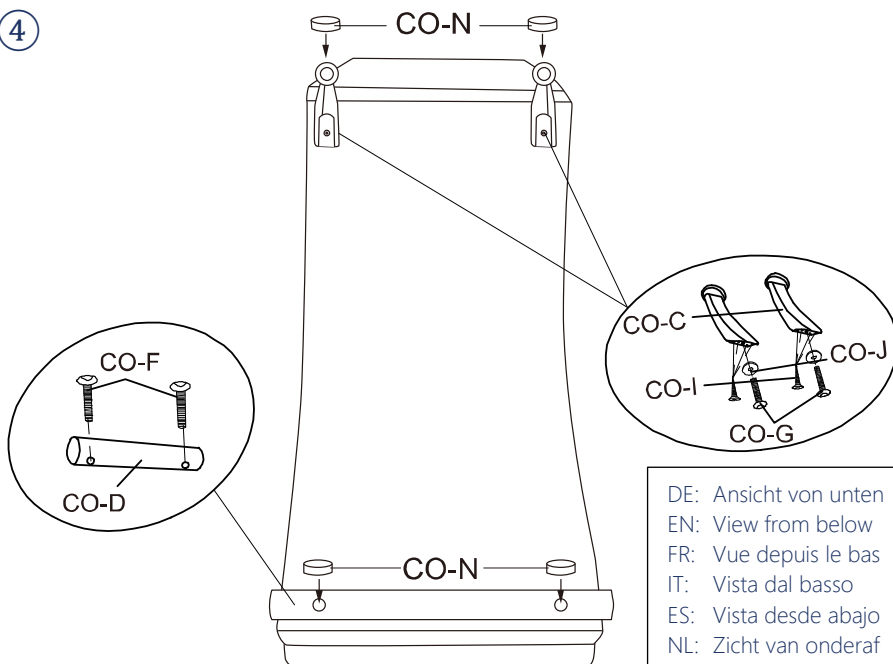

DE: Ansicht von unten

EN: View from below

FR: Vue depuis le bas

IT: Vista dal basso

ES: Vista desde abajo

NL: Zicht van onderaf

PL: Widok od dołu

PT: Vista de baixo

5

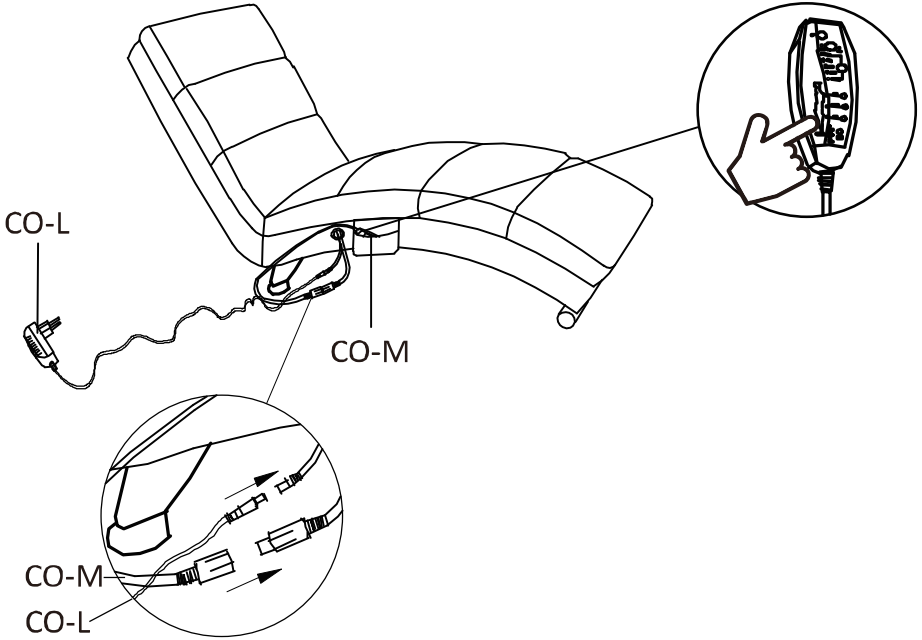



www.deubaservice.de

SERVICEPORTAL

DE

Für jede Art Service, Reklamationen und technischen Support können Sie sich vertrauensvoll an unsere geschulten Mitarbeiter wenden.

EN

For any kind of service, complaints and technical support, you can confidently turn to our trained staff.

FR

Pour tout type de service, réclamations et assistance technique, vous pouvez vous adresser en toute confiance à notre personnel qualifié.

IT

Per qualsiasi tipo di servizio, reclami e supporto tecnico, puoi rivolgerti con fiducia al nostro personale qualificato.

ES

Para cualquier tipo de servicio, quejas y soporte técnico, puede contactar con confianza a nuestro personal capacitado.

NL

U kunt bij ons geschoolde personeel terecht voor elke vorm van service, klachten en technische ondersteuning.

PL

Przy serwisowaniu, reklamacjach i wsparciu technicznym mogą Państwo liczyć na naszych przeszkolonych pracowników.

PT

Para qualquer tipo de serviço, reclamações e suporte técnico, pode contactar com confiança os nossos colaboradores qualificados.

Hergestellt für/
EU-Verantwortliche
Person:

Deuba GmbH & Co. KG
Zum Wiesenhof 84
66663 Merzig, Germany
kontakt@deuba.info

Made for:

Deuba LTD
Wyatt Way, Thetford
Norfolk, IP24 1HB

Copyright by



Stand 2025/01 Rev7

Alle Rechte vorbehalten. Ohne schriftliche Zustimmung der Deuba GmbH & Co. KG darf dieses Handbuch, auch nicht auszugsweise, in irgendeiner Form reproduziert werden oder unter Verwendung elektronischer, mechanischer oder chemischer Verfahren vervielfältigt oder verarbeitet werden. Änderungen im Sinne des technischen Fortschritts können jederzeit ohne Ankündigungen vorgenommen werden. Das Handbuch wird regelmäßig korrigiert. Für technische und drucktechnische Fehler und ihre Folgen übernehmen wir keine Haftung.