

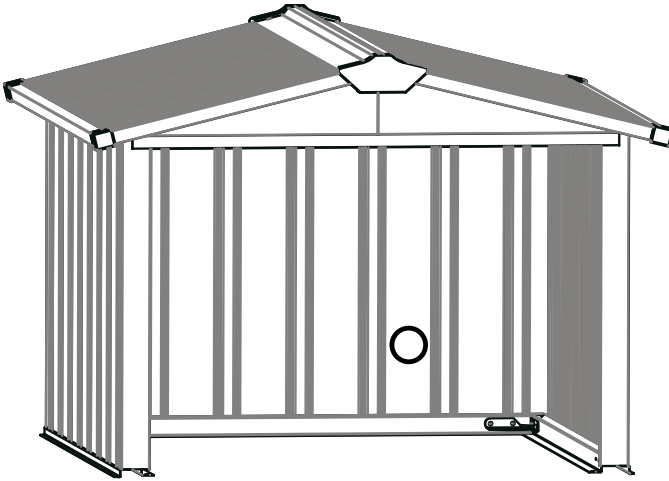

DE EN FR IT ES NL PL PT



BDA-109174-002 / 19.01.2026

Originalbetriebsanleitung

Mährobotergarage

Artikel-Nr.: 109174, 109175



ANLEITUNG

Sehr geehrte Kundin, sehr geehrter Kunde,

vielen Dank, dass Sie sich für unser Produkt entschieden haben. Mit dem Kauf eines unserer Markenprodukte haben Sie eine gute Wahl getroffen. Um den gewünschten hohen Qualitätsstandard zu erfüllen, unterliegen unsere Produkte regelmäßigen Kontrollen und entsprechen selbstverständlich stets den hohen Anforderungen der Europäischen Union.

INHALTSVERZEICHNIS

| | |
|---|---|
| 1.0 SYMBOLE..... | 2 |
| 2.0 ALLGEMEINE HINWEISE..... | 3 |
| 3.0 BESTIMMUNGSGEMÄSSE VERWENDUNG | 3 |
| 4.0 AUSPACKHINWEISE..... | 3 |
| 5.0 MONTAGE..... | 3 |
| 6.0 WARTUNGS- UND PFLEGEHINWEIS..... | 4 |
| 7.0 TECHNISCHE DATEN..... | 4 |
| 8.0 ENTSORGUNG..... | 4 |

1.0 SYMBOLE



WICHTIG, FÜR SPÄTERE BEZUG- NAHME AUFBEWAHREN: SORG- FÄLTIG LESEN!

Lesen Sie vor der ersten Verwendung die Anleitung vollständig und gründlich durch. Bewahren Sie diese Anleitung zum späteren Nachschlagen auf. Sollten Sie zu einem späteren Zeitpunkt das Produkt weitergeben, achten Sie darauf, dass diese Anleitung beiliegt.



ACHTUNG! POTENTIELLE GEFAHR!

Beachten Sie die Sicherheitshinweise und Aufbauanweisungen, um das Risiko von Verletzungen oder Beschädigungen am Produkt zu vermeiden.



ERSTICKUNGSGEFAHR!

Halten Sie Kleinteile und Verpackungsmaterial von Kindern fern!



Augenschutz TRAGEN!

Tragen Sie einen Augenschutz, wenn Sie das Produkt aufbauen.



SCHUTZHANDSCHUHE TRAGEN!

Tragen Sie Schutzhandschuhe, wenn Sie das Produkt aufbauen.



PRODUKTVERÄNDERUNG

Nehmen Sie niemals Änderungen am Produkt vor! Durch Änderungen erlischt die Gewährleistung. Das Produkt kann unsicher oder gefährlich werden.

2.0 ALLGEMEINE HINWEISE

- Wir empfehlen für den Aufbau eine Anzahl von 1 – 2 Personen.

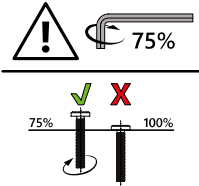

- Bitte beachten Sie, dass die Schrauben zunächst von Hand eingesetzt und nur leicht angezogen werden, so dass die Schraube Halt findet und die Elemente locker verbindet.
- Schrauben dürfen erst fest angezogen werden, wenn alle Elemente miteinander verbunden sind. Durch das nachträgliche Anziehen der Schrauben können kleine Abweichungen der Bohrlöcher, die bei handgearbeiteten Produkten entstehen können, ausgeglichen werden.
- Stellen Sie sicher, dass dieses Produkt vor Verwendung vollständig aufgebaut ist. Überprüfen Sie, dass alle Schrauben und Bolzen festgezogen sind und kontrollieren Sie dies regelmäßig.
- Überdrehen Sie die Schrauben nicht.
- Wir können für Folgeschäden, die aus mangelnder Wartung und Pflege entstehen, keine Gewährleistung übernehmen.
- Achten Sie auf einen sicheren Stand. Die Garage muss auf einem ebenen, festen und tragfähigen Untergrund aufgebaut werden.
- Die Befestigung erfolgt mit Erdankern auf einer Rasenfläche.
- ACHTUNG!** Halten Sie beim Aufbau kleine Kinder fern, Verletzungsgefahr!
- ACHTUNG!** Ziehen Sie bei einem Gewitter den Netzstecker und trennen Sie den Roboter von der Ladestation. Die Mähroboter-Garage schützt Ihr Gerät nicht gegen einen Blitzschlag.

3.0 BESTIMMUNGSGEMÄSSE VERWENDUNG

Die Mähroboter-Garage dient als Schutz Ihres Mähroboters und dessen Ladestation vor Witterungsverhältnissen wie Regen und Sonne. Verwenden Sie das Produkt nur für seinen vorgeschriebenen Zweck. Für entstandene Schäden aufgrund einer nicht bestimmungsgemäßen Verwendung übernimmt der Hersteller keine Haftung. Jegliche Modifikation am Produkt kann die Sicherheit negativ beeinflussen, Gefahren verursachen und führt zum Erlöschen der Gewährleistung.

Nur für den Hausgebrauch und nicht für gewerbliche Nutzung.

4.0 AUSPACKHINWEISE

Öffnen Sie den Karton und nehmen Sie das Produkt heraus. Prüfen Sie das Produkt nach dem Auspacken auf Vollständigkeit oder Beschädigungen. Spätere Reklamationen können nicht akzeptiert werden.

Beim Auspacken kann es kurzfristig zu einer leichten Geruchsentwicklung kommen.

Lieferumfang:

- 1 x Mähroboter Garage
- 1 x Paar Handschuhe
- 4 x Erdnagel

5.0 MONTAGE

Tragen Sie während der Montage IMMER Sicherheitshandschuhe, lange Ärmel und Augenschutz. Einige Teile können möglicherweise scharfe Kanten aufweisen und Verletzungen verursachen.

- Die Befestigung der Garage erfolgt mit Erdankern auf einer Rasenfläche.
- Entfernen Sie vor dem Aufbau die Schutzfolien

6.0 WARTUNGS- UND PFLEGEHINWEIS

Verwenden Sie zur Reinigung ein Tuch und warmes Seifenwasser. Verwenden Sie keine lösungsmittelhaltigen Reiniger oder Waschmittel. Bleichmittel können das Produkt beschädigen. Weitere Pflegehinweise finden Sie ggf. am Produkt.

Regelmäßige Reinigung, Kontrolle und Wartung erhöhen die Sicherheit und die Lebensdauer des Produktes.

7.0 TECHNISCHE DATEN

| | |
|-----------------------------|--|
| Artikel | 109174, 109175 |
| Abmessungen (L x B x H) | 86 x 100 x 63 / 51 cm |
| Abmessungen Eingang (L x H) | 66,5 x 48,5 cm |
| Material | Feuerverzinktes Stahlblech, Stahlrahmen verzinkt |
| Länge Erdnagel | 24 cm |
| Dicke Erdnagel | 3,5 mm |
| Material Erdnagel | Stahl |

8.0 ENTSORGUNG

Am Ende der langen Lebensdauer Ihres Produktes führen Sie bitte die wertvollen Rohstoffe einer fachgerechten Entsorgung zu, so dass ein ordnungsgemäßes Recycling stattfinden kann. Sollten Sie sich nicht sicher sein, wie Sie am besten vorgehen, helfen die örtlichen Entsorgungsbetriebe oder Wertstoffhöfe gerne weiter.

INSTRUCTIONS

Dear Customer,

Thank you for choosing our product. You have made the right choice by purchasing one of our brand products. Our products are regularly inspected to ensure that they meet the desired high quality standards and, of course, always comply with the stringent requirements of the European Union.

TABLE OF CONTENTS

| | |
|---|---|
| 1.0 SYMBOLS..... | 5 |
| 2.0 GENERAL NOTES | 6 |
| 3.0 INTENDED USE..... | 6 |
| 4.0 UNPACKING INFORMATION..... | 6 |
| 5.0 ASSEMBLY..... | 6 |
| 6.0 MAINTENANCE AND CARE INFORMATION..... | 7 |
| 7.0 TECHNICAL DATA..... | 7 |
| 8.0 DISPOSAL..... | 7 |

1.0 SYMBOLS



IMPORTANT, KEEP FOR FUTURE REFERENCE: READ CAREFULLY!

Please read these instructions carefully and thoroughly before using the product for the first time. Keep these instructions for future reference. Should you ever pass on the product to another person, please be sure to hand over these instructions as well.



WARNING! POTENTIAL DANGER!

Observe the safety information and set-up instructions to avoid any risk of injury or damage to the product.



RISK OF SUFFOCATION!

Keep small parts and packaging material out of the reach of children!



WEAR GOGGLES!

Wear goggles when assembling the product.



WEAR PROTECTIVE GLOVES!

Wear protective gloves when assembling the product.



PRODUCT MODIFICATION

Never make modifications to the product! Modifications will invalidate the warranty and may make the product unsafe or, in the worst-case scenario, dangerous.

2.0 GENERAL NOTES

- We recommend having one or two people carry out setup.

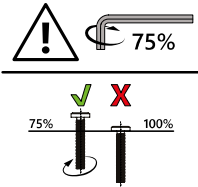

- Please note that screws should first of all be inserted by hand and only slightly tightened so that the screws find purchase and loosely connect the elements.
- Screws must only be fully tightened once all the elements are connected in this way. Subsequent tightening of the screws can compensate for minor discrepancies in the drill holes that can be present in hand-finished products.

- Ensure that this product is fully assembled before use. Check that all screws and bolts are securely tightened. Do this on a regular basis.
- Do not screw the screws in too tightly.
- We cannot accept any liability for consequential damage resulting from lack of care and maintenance.
- Ensure that the structure is stable. The garage must be assembled on a level, solid and load-bearing surface.
- It is secured to the ground using ground anchors on a lawn.
- **CAUTION!** Keep small children away during setup, as there is a risk of injury!
- **CAUTION!** During a thunderstorm, unplug the power cord and disconnect the robot from the charging station. The robotic lawnmower garage does not protect your device against lightning strikes.

3.0 INTENDED USE

The robotic lawnmower garage protects your robotic lawnmower and its charging station from weather conditions such as rain and sun. Only use the product for its intended purpose. The manufacturer accepts no liability for damage caused by improper use. Any modification to the product may adversely affect safety, cause hazards and invalidate the warranty.

Only suitable for domestic use. Not for commercial use.

4.0 UNPACKING INFORMATION

Open the box and remove the product. After unpacking, check the product for damage and make sure that it is complete. Subsequent complaints cannot be accepted. After unpacking, you may notice a slight odour for a short while.

Scope of delivery:

- 1 x robotic lawn mower garage
- 1 x pair of gloves
- 4 x ground pegs

5.0 ASSEMBLY

ALWAYS wear safety gloves, long sleeves and eye protection during assembly. Some parts may have sharp edges and cause injury.

- The garage is secured to the lawn with ground anchors.
- Remove the protective films before assembly.

6.0 MAINTENANCE AND CARE INFORMATION

Use a cloth and warm soapy water for cleaning. Do not use solvent-based cleaners or detergents, such as bleach, which can damage the product. You may find further care instructions on the product.

Regular cleaning, checking and maintenance increase the product's safety and lifespan.

7.0 TECHNICAL DATA

| | |
|--------------------------|--|
| Item | 109174, 109175 |
| Dimensions (L x W x H) | 86 x 100 x 63 / 51 cm |
| Input dimensions (L x H) | 66.5 x 48.5 cm |
| Material | Hot-dip galvanised sheet steel, galvanised steel frame |
| Ground spike length | 24 cm |
| Ground spike thickness | 3.5 mm |
| Ground spike material | Steel |

8.0 DISPOSAL

At the end of your product's long service life, please dispose of the valuable raw materials appropriately so that proper recycling can take place. If you are not sure how best to proceed, local waste disposal companies or recycling centres will be happy to help.

NOTICE D'UTILISATION

Chère cliente, cher client,

Nous vous remercions d'avoir choisi notre produit. Vous avez fait le bon choix en achetant l'un des articles de notre marque. Nos produits sont soumis à des contrôles réguliers et répondent naturellement aux exigences strictes de l'Union européenne afin d'offrir le haut niveau de qualité dont nous souhaitons vous faire profiter.

TABLE DES MATIÈRES

| | |
|---|----|
| 1.0 SYMBOLES | 8 |
| 2.0 CONSIGNES GÉNÉRALES | 9 |
| 3.0 UTILISATION CONFORME À L'USAGE PRÉVU | 9 |
| 4.0 CONSIGNES DE DÉBALLAGE..... | 9 |
| 5.0 MONTAGE..... | 9 |
| 6.0 CONSIGNES DE MAINTENANCE ET D'ENTRETIEN | 10 |
| 7.0 CARACTÉRISTIQUES TECHNIQUES..... | 10 |
| 8.0 ÉLIMINATION..... | 10 |

1.0 SYMBOLES



IMPORTANT, À CONSERVER POUR TOUTE RÉFÉRENCE ULTÉRIEURE : À LIRE AVEC PRÉCAUTION !

Veillez lire la notice attentivement et dans son intégralité avant la première utilisation. Conservez-la afin de pouvoir vous y reporter par la suite. Si vous devez un jour transmettre le produit à une autre personne, veillez à lui donner également la notice.



ATTENTION ! DANGER POTENTIEL !

Respectez les consignes de sécurité et la notice de montage afin d'éviter tout risque de blessures ou d'endommagements du produit.



RISQUE D'ASPHYXIE !

Conservez les petites pièces et les emballages hors de portée des enfants !



PORT DE LUNETTES DE PROTECTION OBLIGATOIRE !

Portez des lunettes de protection lorsque vous montez le produit.



PORTEZ DES GANTS DE PROTECTION !

Portez des gants de protection lorsque vous installez le produit.



MODIFICATION DU PRODUIT

N'apportez jamais de modifications au produit ! Toute modification entraîne l'annulation de la garantie et peut rendre l'utilisation du produit risquée, voire dangereuse, dans le pire des cas.

2.0 CONSIGNES GÉNÉRALES

- Nous vous recommandons de prévoir 1 - 2 personnes pour le montage.

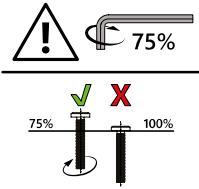

- Veuillez à commencer par insérer les vis à la main et à ne pas les visser à fond. Elles doivent juste tenir et les éléments ne doivent pas être complètement fixés les uns aux autres au début.
- Vous pourrez visser les vis à fond lorsque tous les éléments seront assemblés. Lorsque les vis sont ensuite serrées, les petits écarts des trous de perçage qui peuvent se produire avec les produits fabriqués à la main sont compensés.
- Assurez-vous que le produit est parfaitement monté avant de l'utiliser. Vérifiez que toutes les vis et tous les boulons sont solidement vissés et inspectez-les régulièrement.
- Ne serrez pas trop les vis.
- Nous rejetons toute responsabilité pour les préjudices consécutifs d'un entretien insuffisant.
- Veillez à ce que l'installation soit stable. Le garage doit être monté sur un sol plat, solide et stable.
- La fixation s'effectue à l'aide de piquets d'ancrage sur une pelouse.
- **ATTENTION !** Gardez les jeunes enfants à l'écart durant le montage : risque de blessure !
- **ATTENTION !** En cas d'orage, débranchez la fiche secteur et déconnectez le robot de la station de recharge. Le garage pour robot tondeuse ne protège pas votre appareil contre la foudre.

3.0 UTILISATION CONFORME À L'USAGE PRÉVU

Le garage pour robot tondeuse sert à protéger votre robot tondeuse et sa station de recharge contre les intempéries telles que la pluie et le soleil. Utilisez le produit uniquement pour l'usage auquel il est destiné. Le fabricant décline toute responsabilité pour les dommages résultant d'une utilisation non conforme. Toute modification apportée au produit peut nuire à la sécurité, entraîner des dangers et entraîner l'annulation de la garantie.

Ce produit a uniquement été conçu pour un usage domestique et non pour un usage commercial.

4.0 CONSIGNES DE DÉBALLAGE

Ouvrez le carton et retirez l'article. Une fois le produit débarrassé, vérifiez qu'il ne présente pas de dégâts et qu'il est complet. Aucune réclamation formulée tardivement ne sera acceptée. Lors du déballage, une légère odeur peut se dégager pendant une courte période.

Contenu de la livraison :

- 1 x garage pour robot tondeuse
- 1 x paire de gants
- 4 x piquets

5.0 MONTAGE

Pendant le montage, portez TOUJOURS des gants de sécurité, des manches longues et des lunettes de protection. Certaines pièces peuvent présenter des arêtes vives et causer des blessures.

- Le garage est fixé au sol à l'aide de piquets d'ancrage sur une pelouse.
- Retirez les films de protection avant le montage.

6.0 CONSIGNES DE MAINTENANCE ET D'ENTRETIEN

Utilisez un chiffon et de l'eau chaude savonneuse pour nettoyer le produit. N'utilisez pas de détergents ou de nettoyeurs à base de solvant, p. ex. de l'eau de Javel, qui pourraient endommager le produit. Le cas échéant, vous trouverez d'autres consignes d'entretien sur le produit.

Des opérations régulières de contrôle, de nettoyage, et de maintenance augmentent la sécurité et la durée de vie du produit.

7.0 CARACTÉRISTIQUES TECHNIQUES

| | |
|---------------------------|---|
| Article | 109174, 109175 |
| Dimensions (L x l x H) | 86 x 100 x 63 / 51 cm |
| Dimensions entrée (L x H) | 66,5 x 48,5 cm |
| Matériau | Tôle d'acier galvanisée à chaud, cadre en acier galvanisé |
| Longueur du piquet | 24 cm |
| Épaisseur du piquet | 3,5 mm |
| Matériau du piquet | Acier |

8.0 ÉLIMINATION

À l'issue de longues années de loyaux services, lorsque votre produit sera hors d'usage, veuillez en éliminer les matières premières recyclables de manière à ce qu'elles soient recyclées conformément à la réglementation applicable. Si vous avez un doute sur la meilleure façon de procéder, renseignez-vous auprès des entreprises qui gèrent les déchets dans votre localité ou des déchetteries de la région.



Le produit et l'emballage sont soumis aux directives de recyclage. Pour plus d'informations, rendez-vous sur : quefairedemesdechets.fr

ISTRUZIONI

Gentile cliente,

grazie per aver scelto il nostro articolo, con l'acquisto di un nostro prodotto ha compiuto un'ottima scelta. Al fine di soddisfare gli elevati standard qualitativi richiesti, i nostri prodotti sono sottoposti a controlli periodici e sono naturalmente sempre in linea con i rigorosi requisiti previsti dall'Unione Europea.

INDICE

| | |
|--|----|
| 1.0 SIMBOLI..... | 11 |
| 2.0 AVVERTENZE GENERALI..... | 12 |
| 3.0 UTILIZZO A NORMA..... | 12 |
| 4.0 INDICAZIONI PER L'APERTURA DELL'IMBALLAGGIO..... | 12 |
| 5.0 MONTAGGIO..... | 12 |
| 6.0 ISTRUZIONI DI CURA E MANUTENZIONE..... | 13 |
| 7.0 DATI TECNICI..... | 13 |
| 8.0 SMALTIMENTO..... | 13 |

1.0 SIMBOLI



IMPORTANTE, CONSERVARE PER FUTURA CONSULTAZIONE: LEGGERE CON ATTENZIONE!

Prima del primo utilizzo, leggere attentamente e integralmente le istruzioni. Conservare le presenti istruzioni per consultazioni future. In caso di cessione del prodotto a terzi, assicurarsi di consegnare anche le presenti istruzioni.



ATTENZIONE! POTENZIALE PERICOLO!

Osservare le avvertenze di sicurezza e le istruzioni di montaggio per evitare il rischio di lesioni o danni al prodotto.



PERICOLO DI SOFFOCAMENTO!

Tenere le parti più piccole e il materiale d'imballaggio lontani dalla portata dei bambini!



INDOSSARE UNA PROTEZIONE PER GLI OCCHI!

Quando si assembla il prodotto, indossare una protezione per gli occhi.



INDOSSARE GUANTI DI PROTEZIONE!

Indossare guanti di protezione durante il montaggio del prodotto.



MODIFICHE AL PRODOTTO

Non apportare in nessun caso modifiche al prodotto! Eventuali modifiche possono invalidare la garanzia e rendere il prodotto non sicuro o addirittura pericoloso.

2.0 AVVERTENZE GENERALI

- Si consiglia la presenza di 1 - 2 persone per eseguire le operazioni di montaggio.

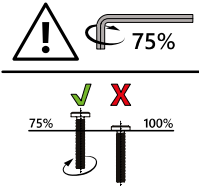

- Applicare le viti dapprima a mano serrandole leggermente in modo che trovino sostegno e colleghino gli elementi in modo lasco.
- Serrare completamente le viti solo quando tutti gli elementi sono collegati tra loro in questo modo. Serrando successivamente le viti, è possibile compensare piccole deviazioni dei fori, che possono verificarsi con i prodotti artigianali.

• Assicurarsi che il prodotto sia completamente montato prima dell'utilizzo. Verificare che tutte le viti e i bulloni siano serrati e controllarli con regolarità.

- Non serrare eccessivamente le viti.
- Decliniamo qualsiasi responsabilità per i danni conseguenti da scarsa manutenzione e cura.
- Assicurarsi che la base sia stabile. Il garage deve essere installato su una superficie piana, solida e resistente.
- Il fissaggio avviene tramite picchetti su un prato.
- **ATTENZIONE!** Tenere lontani i bambini durante le operazioni di montaggio: pericolo di lesioni!
- **ATTENZIONE!** In caso di temporale, scollegare la spina di alimentazione e separare il robot dalla stazione di ricarica. Il garage per robot tosaerba non protegge il dispositivo dai fulmini.

3.0 UTILIZZO A NORMA

Il garage per robot tosaerba serve a proteggere il robot tosaerba e la sua stazione di ricarica dalle intemperie, come pioggia e sole. Utilizzare il prodotto solo per lo scopo previsto. Il produttore non si assume alcuna responsabilità per danni causati da un uso improprio. Qualsiasi modifica al prodotto può influire negativamente sulla sicurezza, causare pericoli e comportare la decadenza della garanzia.

Solo per uso domestico e non adatto a un utilizzo commerciale.

4.0 INDICAZIONI PER L'APERTURA DELL'IMBALLAGGIO

Aprire il cartone di imballaggio ed estrarre il prodotto. Dopo aver disimballato il prodotto, verificare che sia completo e non presenti danni. Reclami tardivi non potranno essere accettati. Al momento del disimballaggio, è possibile che si diffonda un leggero odore per un breve periodo di tempo.

Contenuto della confezione:

- 1 x garage per robot tosaerba
- 1 x paio di guanti
- 4 x picchetti

5.0 MONTAGGIO

Durante il montaggio indossare SEMPRE guanti di sicurezza, maniche lunghe e occhiali protettivi. Alcune parti potrebbero presentare spigoli vivi e causare lesioni.

- Il garage viene fissato al terreno con picchetti su una superficie erbosa.
- Prima del montaggio rimuovere le pellicole protettive.

6.0 ISTRUZIONI DI CURA E MANUTENZIONE

Per la pulizia utilizzare un panno e acqua calda saponata. Non utilizzare detergenti contenenti solventi o detersivi, ad es. candeggina, in quanto possono danneggiare il prodotto. Ulteriori istruzioni per la cura sono eventualmente disponibili sul prodotto.

La pulizia, il controllo e la manutenzione regolari aumentano la sicurezza e la durata utile del prodotto.

7.0 DATI TECNICI

| | |
|-----------------------------|--|
| Articolo | 109174, 109175 |
| Dimensioni (L x P x A) | 86 x 100 x 63 / 51 cm |
| Dimensioni ingresso (L x A) | 66,5 x 48,5 cm |
| Materiale | Lamina di acciaio zincato a caldo, telaio in acciaio zincato |
| Lunghezza picchetto | 24 cm |
| Spessore picchetto | 3,5 mm |
| Materiale picchetto | Acciaio |

8.0 SMALTIMENTO

Al termine del lungo ciclo di vita del prodotto provvedere al corretto smaltimento delle preziose materie prime per permetterne il regolare riciclaggio. In caso di dubbi rivolgersi ai centri di raccolta e smaltimento presenti nella propria zona.

MANUAL DE INSTRUCCIONES

Apreciada cliente, apreciado cliente:

Muchas gracias por elegir nuestro producto. Sin duda, ha hecho una buena elección al comprar uno de los artículos de nuestra marca. Para cumplir el alto nivel de calidad deseado, nuestros productos se someten a inspecciones periódicas y, lógicamente, siempre cumplen con los elevados requisitos de la Unión Europea.

ÍNDICE

| | |
|--|----|
| 1.0 SÍMBOLOS..... | 14 |
| 2.0 INDICACIONES GENERALES | 15 |
| 3.0 USO PREVISTO | 15 |
| 4.0 INSTRUCCIONES DE DESEMBALAJE | 15 |
| 5.0 MONTAJE..... | 15 |
| 6.0 INSTRUCCIONES DE MANTENIMIENTO Y CUIDADO | 16 |
| 7.0 DATOS TÉCNICOS..... | 16 |
| 8.0 ELIMINACIÓN | 16 |

1.0 SÍMBOLOS



IMPORTANTE, GUÁRDELO PARA FUTURAS CONSULTAS: LEA ATENTAMENTE

Antes de usar el producto por primera vez, lea detenidamente este manual de instrucciones. Consérvelo para poder consultarlo en un futuro. En caso de que, en algún momento, entregara este producto a un tercero, no olvide proporcionarle también este manual de instrucciones.



¡ATENCIÓN! ¡RIESGO POTENCIAL!

Siga las indicaciones de seguridad y las instrucciones de montaje para prevenir riesgos de lesiones o daños en el producto.



¡RIESGO DE ASFIXIA!

¡Mantenga las piezas pequeñas y los materiales de embalaje fuera del alcance de los niños!



¡USE PROTECCIÓN OCULAR!

Utilice protección ocular al montar el producto.



¡UTILICE GANTES DE PROTECCIÓN!

Utilice guantes de protección cuando monte el producto.



MODIFICACIONES DEL PRODUCTO

¡No haga modificaciones en este producto bajo ningún pretexto! Cualquier modificación anulará la garantía y podría hacer que el producto se vuelva inseguro o, en el peor de los casos, incluso peligroso.

2.0 INDICACIONES GENERALES

- Recomendamos que el montaje sea realizado por 1 o 2 personas.

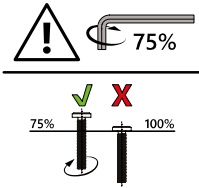

- Preste atención a enroscar los tornillos a mano y apretarlos ligeramente en primer lugar, de manera que queden sujetos y los elementos estén conectados sin quedar apretados.
 - Hasta que no estén unidos todos los elementos de esta manera, los tornillos no deben apretarse. Apretar posteriormente los tornillos permite ajustar pequeñas desviaciones de las perforaciones que pueden existir en los productos fabricados a mano.
- Asegúrese de que el producto esté completamente montado antes de utilizarlo. Compruebe que todos los tornillos y pernos estén bien apretados y revíselos con regularidad.
 - No apriete demasiado los tornillos.
 - No nos hacemos responsables de los daños derivados de la falta de mantenimiento y cuidado.
 - Asegúrese de que la estructura quede bien fijada. El garaje debe montarse sobre una superficie plana, firme y resistente.
 - La fijación se realiza con anclajes al suelo sobre una superficie de césped.
 - ¡ATENCIÓN! Mantenga a los niños pequeños alejados durante el montaje: ¡peligro de lesiones!
 - ¡ATENCIÓN! En caso de tormenta, desconecte el enchufe y separe el robot de la estación de carga. El garaje para robots cortacésped no protege su dispositivo contra los rayos.

3.0 USO PREVISTO

El garaje para robots cortacésped sirve para proteger su robot cortacésped y su estación de carga de las inclemencias meteorológicas, como la lluvia y el sol. Utilice el producto únicamente para el fin previsto. El fabricante no se hace responsable de los daños causados por un uso indebido. Cualquier modificación del producto puede afectar negativamente a la seguridad, provocar peligros y anular la garantía.

Solo para uso doméstico y no comercial.

4.0 INSTRUCCIONES DE DESEMBALAJE

Abra la caja y saque el producto. A continuación, asegúrese de que el producto no presente daños y esté completo. No se aceptarán reclamaciones posteriores. Al desempaquetarlo, puede aparecer temporalmente un ligero olor.

Contenido del envío:

- 1 x garaje para robot cortacésped
- 1 x par de guantes
- 4 x estacas

5.0 MONTAJE

Durante el montaje, utilice SIEMPRE guantes de seguridad, mangas largas y protección ocular. Algunas piezas pueden tener bordes afilados y causar lesiones.

- El garaje se fija al suelo con anclajes en una superficie de césped.
- Retire las láminas protectoras antes del montaje.

6.0 INSTRUCCIONES DE MANTENIMIENTO Y CUIDADO

Utilice una bayeta y agua con jabón tibia para la limpieza. No utilice productos o agentes de limpieza que contengan disolventes, como, por ejemplo, lejía, dado que pueden dañar el producto. Encontrará más indicaciones de cuidado en el mismo producto.

La limpieza, el mantenimiento y los controles regulares aumentan la seguridad y la vida útil del producto.

7.0 DATOS TÉCNICOS

| | |
|-----------------------------------|---|
| Artículo | 109174, 109175 |
| Dimensiones (L x An x Al) | 86 x 100 x 63 / 51 cm |
| Dimensiones de la entrada (L x H) | 66,5 x 48,5 cm |
| Material | Chapa de acero galvanizado en caliente, bastidor de acero galvanizado |
| Longitud de la estaca | 24 cm |
| Grosor de la estaca | 3,5 mm |
| Material de la estaca | Acero |

8.0 ELIMINACIÓN

Al final de la larga vida útil de su producto, deseche las materias primas valiosas de una manera adecuada para que se puedan reciclar según corresponda. Consulte a las empresas de gestión de residuos o a los centros de reciclaje locales si tiene alguna duda.

GEBRUIKSAANWIJZING

Beste klant,

Hartelijk dank dat u een product van ons bedrijf heeft gekozen; u heeft met de aankoop van een van onze merkproducten een goede keuze gemaakt. Om aan de gewenste hoge kwaliteitsstandaard te voldoen, worden onze producten regelmatig gecontroleerd en voldoen ze uiteraard altijd aan de hoge eisen van de Europese Unie.

INHOUDSOPGAVE

| | |
|---|----|
| 1.0 SYMBOLEN | 17 |
| 2.0 ALGEMENE AANWIJZINGEN | 18 |
| 3.0 BEOOGD GEBRUIK | 18 |
| 4.0 UITPAKINSTRUCTIES | 18 |
| 5.0 MONTAGE..... | 18 |
| 6.0 ONDERHOUDS- EN VERZORGINGSINSTRUCTIE..... | 19 |
| 7.0 TECHNISCHE GEGEVENS | 19 |
| 8.0 VERWIJDERING..... | 19 |

1.0 SYMBOLEN



BELANGRIJK, BEWAAR VOOR TOEKOMSTIGE REFERENTIE: AANDACHTIG DOORLEZEN!

Lees voor het eerste gebruik de hele gebruiksaanwijzing zorgvuldig door. Bewaar deze gebruiksaanwijzing voor toekomstig gebruik. Mocht u het product ooit doorgeven, zorg er dan voor dat u deze gebruiksaanwijzing ook doorgeeft.



LET OP! POTENTIEEL GEVAAR!

Volg de veiligheids- en montage-instructies om het risico op verwondingen of schade aan het product te voorkomen.



VERSTIKKINGSGEVAAR!

Houd kleine onderdelen en verpakkingsmateriaal uit de buurt van kinderen!



DRAAG EEN VEILIGHEIDSBRIL!

Draag een veiligheidsbril tijdens het assembleren van het product.



DRAAG BESCHERMENDE HANDSCHOENEN!

Draag beschermende handschoenen wanneer u het product monteert.



WIJZIGINGEN AAN HET PRODUCT

Breng nooit wijzigingen aan het product aan! Door wijzigingen vervalt de garantie en kan het product onveilig of in het ergste geval zelfs gevaarlijk worden.

2.0 ALGEMENE AANWIJZINGEN

- Wij adviseren om het product met 1 – 2 personen te monteren.

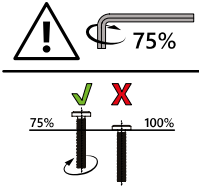

- Breng de schroeven aan en draai ze handvast aan, zodat de schroef grijpt en de elementen losjes zijn verbonden.
- De schroeven mogen pas worden aangedraaid als alle elementen op deze manier met elkaar zijn verbonden. Door de schroeven vervolgens aan te draaien kunnen kleine afwijkingen in de boorgaten worden opgevangen die bij handgemaakte producten kunnen optreden.
- Zorg ervoor dat het product voor het gebruik volledig gemonteerd is. Controleer of alle schroeven en bouten zijn aangedraaid en herhaal deze controle regelmatig.
- Draai de schroeven niet te vast.
- Wij zijn niet verantwoordelijk voor gevolgschade die voortvloeit uit een gebrek aan onderhoud.
- Zorg voor een stabiele ondergrond. De garage moet op een vlakke, stevige en draagkrachtige ondergrond worden geplaatst.
- De bevestiging gebeurt met grondankers op een grasveld.
- **LET OP!** Houd kleine kinderen tijdens de montage uit de buurt; gevaar voor letsel!
- **LET OP!** Trek tijdens onweer de stekker uit het stopcontact en koppel de robot los van het laadstation. De robotmaaiergarage beschermt uw apparaat niet tegen blikseminslag.

3.0 BEOOGD GEBRUIK

De garage voor de maairobot dient ter bescherming van uw maairobot en het laadstation tegen weersinvloeden zoals regen en zon. Gebruik het product alleen voor het beoogde doel. De fabrikant aanvaardt geen aansprakelijkheid voor schade die is ontstaan door oneigenlijk gebruik. Elke wijziging aan het product kan de veiligheid negatief beïnvloeden, gevaren veroorzaken en leidt tot het vervallen van de garantie.

Alleen voor huishoudelijk gebruik en niet voor commerciële doeleinden.

4.0 UITPAKINSTRUCTIES

Open de doos en neem het product eruit. Controleer het product na het uitpakken op volledigheid en beschadigingen. Latere klachten kunnen niet in behandeling worden genomen. Bij het uitpakken kan er gedurende korte tijd een lichte geur ontstaan.

Leveringsomvang:

- 1 x garage voor robotmaaier
- 1 x paar handschoenen
- 4 x grondpen

5.0 MONTAGE

Draag tijdens de montage **ALTIJD** veiligheidshandschoenen, lange mouwen en oogbescherming. Sommige onderdelen kunnen scherpe randen hebben en letsel veroorzaken.

- De garage wordt met grondankers op een grasveld bevestigd.
- Verwijder voor de montage de beschermfolie.

6.0 ONDERHOUDS- EN VERZORGINGSINSTRUCTIE

Gebruik voor het reinigen een doek en warm zeepsop. Gebruik geen reinigingsmiddelen die oplosmiddelen bevatten of wasmiddelen, zoals bleekmiddel, aangezien deze het product kunnen beschadigen. Eventuele verdere aanwijzingen voor de verzorging vindt u op het product. Regelmatige reiniging, controle en onderhoud verhogen de veiligheid en de levensduur van het product.

7.0 TECHNISCHE GEGEVENS

| | |
|---------------------------|--|
| Artikel | 109174, 109175 |
| Afmetingen (L x B x H) | 86 x 100 x 63 / 51 cm |
| Afmetingen ingang (L x H) | 66,5 x 48,5 cm |
| Materiaal | Thermisch verzinkt plaatstaal, verzinkt stalen frame |
| Lengte grondpen | 24 cm |
| Dikte grondpen | 3,5 mm |
| Materiaal grondpen | staal |

8.0 VERWIJDERING

Voer aan het einde van de lange levensduur van het product de waardevolle grondstoffen op de juiste manier af, zodat een goede recycling kan plaatsvinden. Als u niet zeker weet wat u moet doen, helpen de plaatselijke afvalverwerkingsbedrijven of recyclingcentra u graag verder.

INSTRUKCJA

Szanowni Klienci,

dziękujemy, że zdecydowali się Państwo na zakup naszego produktu. Decydując się na jeden z naszych markowych produktów, dokonali Państwo dobrego wyboru. W celu spełnienia wysokich standardów jakościowych nasze produkty poddawane są regularnym kontrolom i zawsze spełniają wysokie wymogi Unii Europejskiej.

SPIS TREŚCI

| | |
|---|----|
| 1.0 SYMBOLE..... | 20 |
| 2.0 WSKAZÓWKI OGÓLNE | 21 |
| 3.0 UŻYTKOWANIE ZGODNE Z PRZEZNACZENIEM | 21 |
| 4.0 WSKAZÓWKI DOTYCZĄCE ROZPAKOWYWANIA..... | 21 |
| 5.0 MONTAŻ | 21 |
| 6.0 WSKAZÓWKA DOTYCZĄCA KONSERWACJI I PIELĘGNACJI | 22 |
| 7.0 DANE TECHNICZNE..... | 22 |
| 8.0 UTYLIZACJA..... | 22 |

1.0 SYMBOLE



WAŻNE, ZACHOWAĆ NA PRZYSZŁOŚĆ: PROSZĘ UWAŻNIE PRZECZYTAĆ!

Przed pierwszym użyciem należy dokładnie przeczytać całą instrukcję. Prosimy zachować niniejszą instrukcję do późniejszego wykorzystania. W przypadku przekazania produktu innemu użytkownikowi należy przekazać również niniejszą instrukcję.



UWAGA! POTENCJALNE NIEBEZPIECZEŃSTWO!

Przestrzegać instrukcji montażu oraz wskazówek dotyczących bezpieczeństwa, aby uniknąć ryzyka urazów lub uszkodzenia produktu.



NIEBEZPIECZEŃSTWO UDUSZENIA!

Chronić przed dziećmi drobne elementy i materiał opakowaniowy!



NOSIĆ ŚRODKI OCHRONY OCZU!

Podczas montażu produktu należy nosić ochronę oczu.



NALEŻY NOSIĆ RĘKAWICE OCHRONNE!

Podczas montażu produktu należy nosić rękawice ochronne.



MODYFIKACJA PRODUKTU

Nigdy nie dokonywać modyfikacji w produkcie! W wyniku modyfikacji wygasa prawo do świadczeń gwarancyjnych, a produkt może stać się zawodny, a w najgorszym razie nawet niebezpieczny.

2.0 WSKAZÓWKI OGÓLNE

- Zalecamy, aby montaż był wykonywany przez 1–2 osoby.

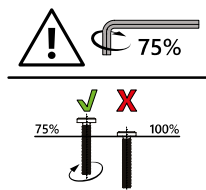

- Należy zwrócić uwagę na to, aby najpierw wkładać i tylko lekko dokręcać śruby ręcznie, tak by znalazły oparcie i luźno łączyły elementy.
- Śruby można mocno dokręcić dopiero wtedy, gdy wszystkie elementy zostaną ze sobą połączone. Dzięki późniejszemu dokręceniu śrub można zniwelować niewielkie odchylenia między nawierconymi otworami, które mogą występować w przypadku produktów wykonanych ręcznie.
- Przed użyciem należy upewnić się, że produkt jest w pełni zmontowany. Sprawdzić, czy wszystkie śruby i bolce są dokręcone, i regularnie je kontrolować.
- Nie dokręcać nadmiernie śrub.
- Nie ponosimy odpowiedzialności za szkody pośrednie spowodowane przez nieodpowiednią konserwację i pielęgnację.
- Należy zadbać o stabilne podłoże. Garaż należy ustawić na równym, twardym i nośnym podłożu.
- Mocowanie odbywa się za pomocą kotew gruntowych na trawniku.
- **UWAGA!** Chronić przed małymi dziećmi podczas montażu, niebezpieczeństwo zranienia!
- **UWAGA!** Podczas burzy należy wyciągnąć wtyczkę z gniazdka i odłączyć robota od stacji ładującej. Garaż dla robota koszącego nie chroni urządzenia przed uderzeniem pioruna.

3.0 UŻYTKOWANIE ZGODNE Z PRZEZNACZENIEM

Garaż dla kosiarki automatycznej służy do ochrony kosiarki automatycznej i jej stacji ładującej przed warunkami atmosferycznymi, takimi jak deszcz i słońce. Produkt należy używać wyłącznie zgodnie z jego przeznaczeniem. Producent nie ponosi odpowiedzialności za szkody powstałe w wyniku nieprawidłowego użytkowania. Wszelkie modyfikacje produktu mogą negatywnie wpłynąć na bezpieczeństwo, stwarzać zagrożenie i spowodować utratę gwarancji.

Produkt jest przeznaczony tylko do użytku domowego i niekomercyjnego.

4.0 WSKAZÓWKI DOTYCZĄCE ROZPAKOWYWANIA

Otworzyć karton i wyjąć produkt. Po rozpakowaniu skontrolować produkt pod kątem kompletności i ewentualnych uszkodzeń. Późniejsze reklamacje nie będą akceptowane. Podczas rozpakowania może wydzielać się lekki zapach.

Zakres dostawy:

- 1 x garaż dla kosiarki automatycznej
- 1 x para rękawiczek
- 4 x kołki do mocowania

5.0 MONTAŻ

Podczas montażu **ZAWSZE** należy nosić rękawice ochronne, długie rękawy i okulary ochronne. Niektóre części mogą mieć ostre krawędzie i spowodować obrażenia.

- Garaż mocuje się za pomocą kotew gruntowych na trawniku.
- Przed montażem należy usunąć folie ochronne.

6.0 WSKAZÓWKA DOTYCZĄCA KONSERWACJI I PIELĘGNACJI

Do czyszczenia używać ściereczki i ciepłej wody z mydłem. Nie używać środków czyszczących lub myjących zawierających rozpuszczalniki, np. wybielaczy, które mogą uszkodzić produkt. Dalsze wskazówki dotyczące pielęgnacji podane są na produkcie.

Regularne czyszczenie, kontrola i konserwacja zwiększają bezpieczeństwo i wydłużają okres użytkowania produktu.

7.0 DANE TECHNICZNE

| | |
|------------------------------|--|
| Artykuł | 109174, 109175 |
| Wymiary (dł. x szer. x wys.) | 86 x 100 x 63 / 51 cm |
| Wymiary wejścia (dł. x wys.) | 66,5 x 48,5 cm |
| Materiał | Blacha stalowa ocynkowana ogniowo, rama stalowa ocynkowana |
| Długość kołka | 24 cm |
| Grubość kołka | 3,5 mm |
| Materiał kołka | Stal |

8.0 UTYLIZACJA

Na końcu długiego okresu użytkowania produktu należy przekazać cenne surowce do fachowej utylizacji, aby umożliwić ich prawidłowy recykling. W razie wątpliwości, jak postąpić, można skontaktować się z lokalnymi podmiotami zajmującymi się usuwaniem odpadów lub przetwarzaniem surowców wtórnych.

MANUAL DE INSTRUÇÕES

Estimada cliente, estimado cliente,

muito obrigado por ter escolhido o nosso produto. Com a compra de um dos nossos produtos de marca, fez uma excelente escolha. Para garantir o elevado padrão de qualidade pretendido, os nossos produtos estão sujeitos a controlos regulares e cumprem, naturalmente, os elevados requisitos da União Europeia.

ÍNDICE

| | |
|--|----|
| 1.0 SÍMBOLOS..... | 23 |
| 2.0 INSTRUÇÕES GERAIS | 24 |
| 3.0 UTILIZAÇÃO PREVISTA | 24 |
| 4.0 INSTRUÇÕES DE DESEMBALAGEM | 24 |
| 5.0 MONTAGEM..... | 24 |
| 6.0 INSTRUÇÕES DE MANUTENÇÃO E CONSERVAÇÃO | 25 |
| 7.0 DADOS TÉCNICOS | 25 |
| 8.0 ELIMINAÇÃO | 25 |

1.0 SÍMBOLOS



IMPORTANTE, GUARDAR PARA REFERÊNCIA FUTURA: LER COM ATENÇÃO!

Leia atentamente e por completo o manual de instruções antes da primeira utilização. Guarde este manual de instruções para consulta futura. Se um dia decidir passar o produto a outra pessoa, certifique-se de entregar também este manual de instruções.



ATENÇÃO! PERIGO POTENCIAL!

Respeite as instruções de segurança e de montagem para evitar o risco de ferimentos ou danos no produto.



PERIGO DE ASFIXIA!

Mantenha as peças pequenas e o material de embalagem longe do alcance das crianças!



USAR PROTEÇÃO OCULAR!

Use proteção ocular ao montar o produto.



USE LUVAS DE PROTEÇÃO!

Use luvas de proteção ao montar o produto.



ALTERAÇÃO DO PRODUTO

Nunca faça alterações no produto! As alterações invalidam a garantia e o produto pode tornar-se inseguro ou, no pior dos casos, até perigoso.

2.0 INSTRUÇÕES GERAIS

- Recomendamos um número de 1 a 2 pessoas para a montagem.

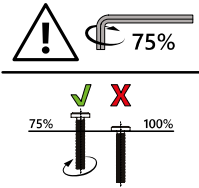

- Tenha em atenção que os parafusos devem ser inicialmente inseridos à mão e apenas apertados ligeiramente, de forma a que o parafuso fique fixo e os elementos fiquem apenas ligeiramente unidos.
- Os parafusos só podem ser apertados, depois de todos os elementos estarem ligados entre si dessa forma. Ao apertar os parafusos posteriormente, podem ser compensados pequenos desvios nos furos, que podem ocorrer em produtos feitos à mão.
- Certifique-se de que este produto está completamente montado antes de o utilizar. Verifique se todos os parafusos e pinos estão bem apertados e faça essa verificação regularmente.
- Não aperte demasiado os parafusos.
- Não podemos aceitar qualquer responsabilidade por danos consequentes resultantes da falta de manutenção e cuidados.
- Certifique-se de que a base é segura. A garagem deve ser montada sobre uma superfície plana, firme e resistente.
- A fixação é feita com âncoras no solo, numa área relvada.
- **ATENÇÃO!** Durante a montagem, mantenha as crianças pequenas afastadas, pois existe risco de ferimentos!
- **ATENÇÃO!** Em caso de trovoada, desligue a ficha da tomada e separe o robô da estação de carregamento. A garagem do robô cortador de relva não protege o seu aparelho contra descargas atmosféricas.

3.0 UTILIZAÇÃO PREVISTA

A garagem para robôs cortadores de relva serve para proteger o seu robô cortador de relva e a sua estação de carregamento contra condições meteorológicas adversas, como chuva e sol. Utilize o produto apenas para o fim a que se destina. O fabricante não se responsabiliza por danos causados por uma utilização não conforme com o previsto. Qualquer modificação no produto pode afetar negativamente a segurança, causar perigos e invalidar a garantia.

Apenas para uso doméstico e não para uso comercial.

4.0 INSTRUÇÕES DE DESEMBALAGEM

Abra a caixa e retire o produto. Depois de desembalar, verifique se o produto está completo ou se apresenta danos. Reclamações posteriores não podem ser aceites.

Ao desembalar, pode surgir um ligeiro odor durante um curto período de tempo.

Conteúdo da embalagem:

- 1 x Garagem para robô cortador de relva
- 1 x Par de luvas
- 4 x Estacas

5.0 MONTAGEM

Durante a montagem, use SEMPRE luvas de segurança, mangas compridas e proteção para os olhos. Algumas peças podem ter arestas afiadas e causar ferimentos.

- A fixação da garagem é feita com âncoras no solo, sobre uma superfície relvada.
- Remova as películas protetoras antes da montagem.

6.0 INSTRUÇÕES DE MANUTENÇÃO E CONSERVAÇÃO

Utilize um pano e água morna com sabão para a limpeza. Não utilize produtos de limpeza ou detergentes à base de solventes, por exemplo, a lixívia pode danificar o produto. Poderá encontrar mais instruções de conservação no produto.

A limpeza, verificação e manutenção regulares aumentam a segurança e a vida útil do produto.















7.0 DADOS TÉCNICOS













| | |
|------------------------------|---|
| Artigo | 109174, 109175 |
| Dimensões (C x L x A) | 86 x 100 x 63 / 51 cm |
| Dimensões da entrada (C x A) | 66,5 x 48,5 cm |
| Material | Chapa de aço galvanizada a quente, estrutura de aço galvanizada |
| Comprimento da estaca | 24 cm |
| Espessura da estaca | 3,5 mm |
| Material da estaca | Aço |

8.0 ELIMINAÇÃO

No final da longa vida útil do seu produto, elimine as matérias-primas valiosas de forma adequada para que possam ser recicladas corretamente. Se não tiver a certeza da melhor forma de proceder, as empresas de eliminação de resíduos ou os centros de reciclagem locais terão todo o prazer em ajudar.

TEILELISTE / PARTS LIST / LISTE DES PIÈCES / ELENCO DELLE PARTI / LISTA DE PIEZAS / LIJST VAN ONDERDELEN / LISTA CZĘŚCI / LISTA DE PEÇAS

| | NO. | STK |
|---|-----|-----|
|  | 1 | 1 |
|  | 2 | 1 |
|  | 3 | 1 |
|  | JM5 | 2 |
|  | P2 | 2 |
|  | P3 | 2 |
|  | P3A | 1 |
|  | P4 | 2 |
|  | P4A | 2 |
|  | 9 | 1 |
|  | 10 | 2 |
|  | 11 | 1 |
|  | 21L | 2 |
|  | 21R | 2 |

| | NO. | STK |
|---|-----|-----|
|  | 13 | 2 |
|  | 15 | 4 |
|  | 16 | 2 |
|  | P7 | 4 |
|  | P8 | 2 |
|  | GC | 4 |
|  | 19 | 1 |
|  | GE | 2 |
|  | F1 | 104 |
|  | F2 | 4 |
|  | S2 | 100 |
|  | S1 | 50 |
|  | M5 | 4 |

AUFBAU / CONSTRUCTION / CONSTRUCTION / COSTRUZIONE / CONSTRUCCIÓN /
CONSTRUCTIE / KONSTRUKCJA / CONSTRUÇÃO

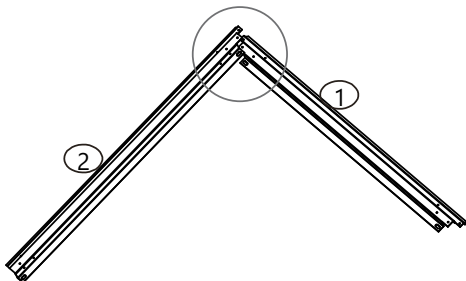
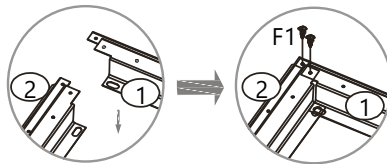

1.

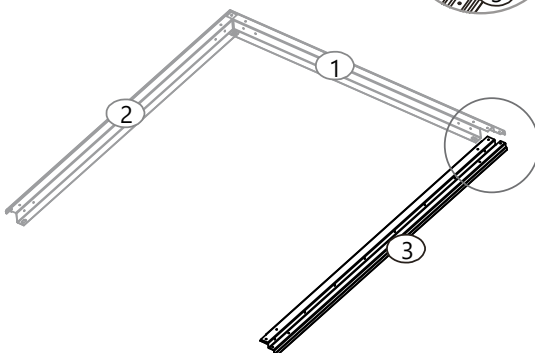
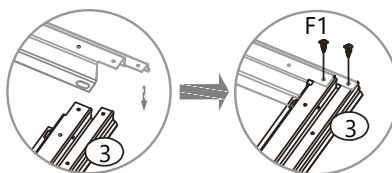

2.



3.

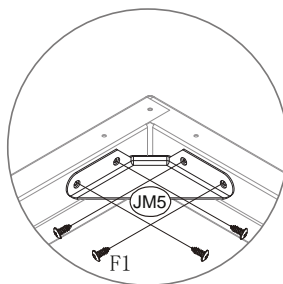

| NO. | PART | Qty. |
|-----|---|------|
| JM5 |  | 2 |
| F1 |  | 8 |

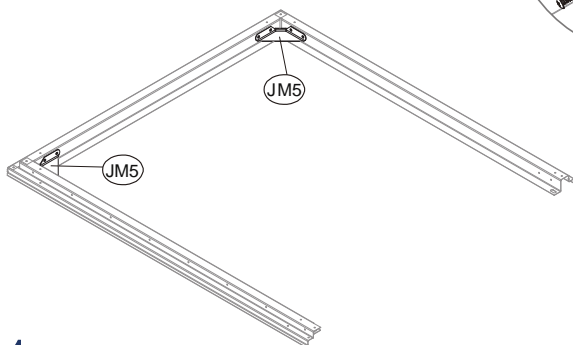

X2



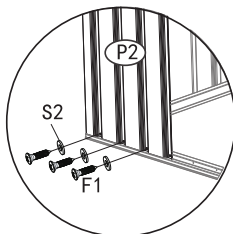
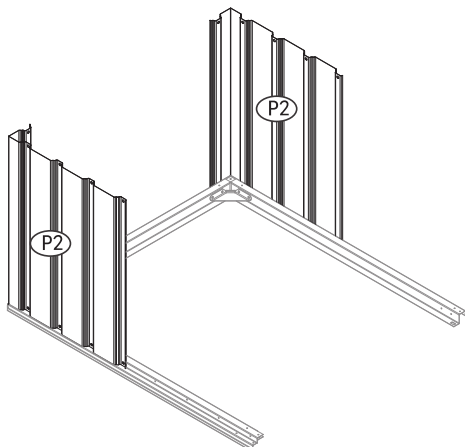

4.

| NO. | PART | Qty. |
|-----|---|------|
| P2 |  | 2 |
| F1 |  | 6 |
| S2 |  | 6 |



X2

5.

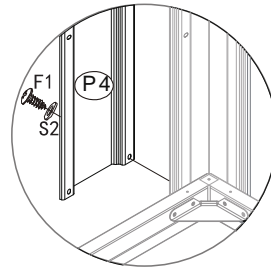

| NO. | PART | Qty. |
|-----|---|------|
| P4 |  | 2 |
| F1 |  | 2 |
| S2 |  | 2 |

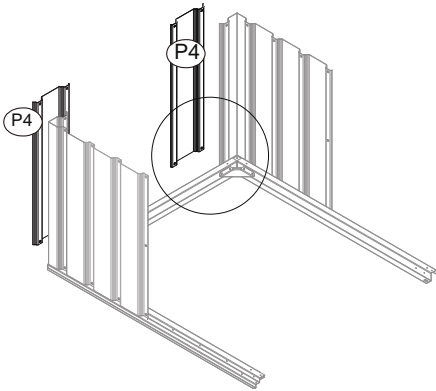

X2



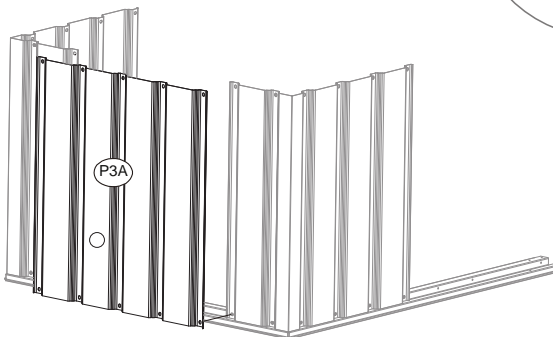
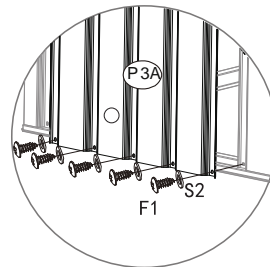

6.

| NO. | PART | Qty. |
|-----|---|------|
| P3A |  | 1 |
| F1 |  | 5 |
| S2 |  | 5 |



7.

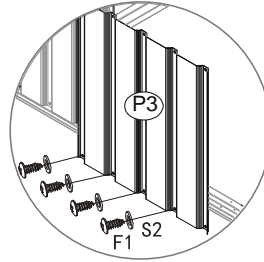

| NO. | PART | Qty. |
|-----|---|------|
| P3 |  | 2 |
| F1 |  | 8 |
| S2 |  | 8 |

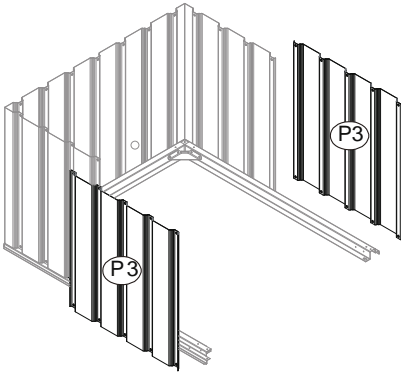

X2



8.

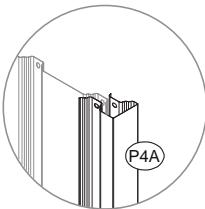

| NO. | PART | Qty. |
|-----|---|------|
| P4A |  | 2 |
| F1 |  | 4 |
| S2 |  | 4 |

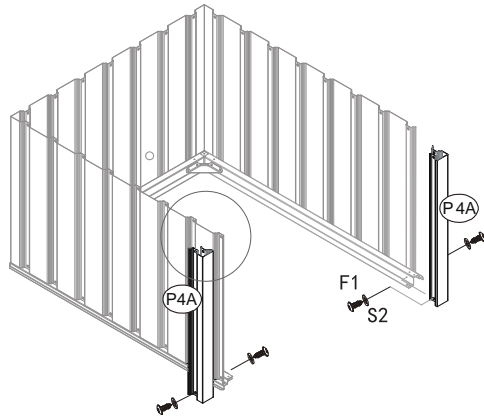

X2



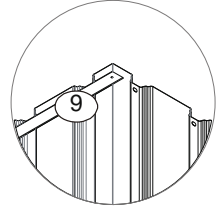
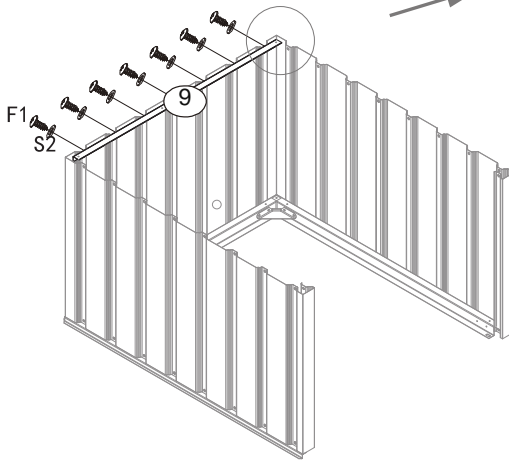

9.

| NO. | PART | Qty. |
|-----|---|------|
| 9 |  | 1 |
| F1 |  | 7 |
| S2 |  | 7 |



10.

| NO. | PART | Qty. |
|-----|--|------|
| 10 |  | 2 |
| F1 |  | 16 |
| S2 |  | 16 |

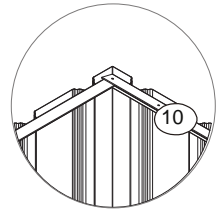
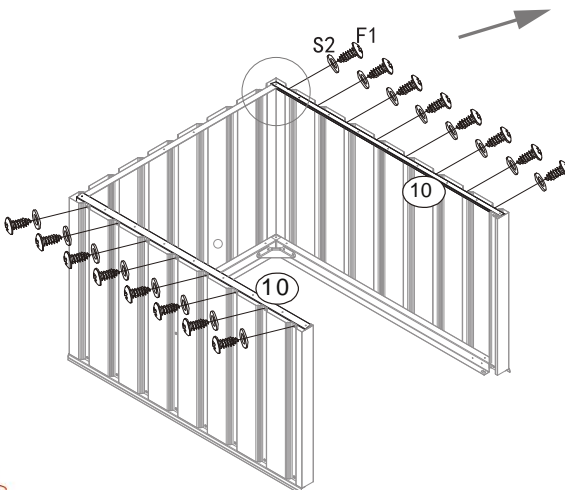



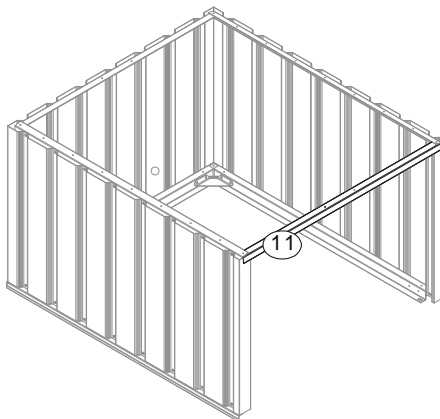

11.

| NO. | PART | Qty. |
|-----|---|------|
| 11 |  | 1 |



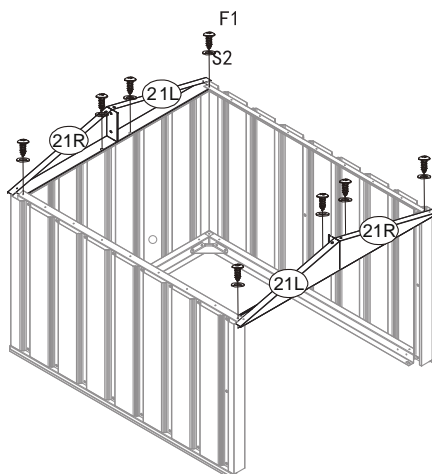

12.

| NO. | PART | Qty. |
|-----|--|------|
| 21L |  | 2 |
| 21R |  | 2 |
| F1 |  | 8 |
| S2 |  | 8 |





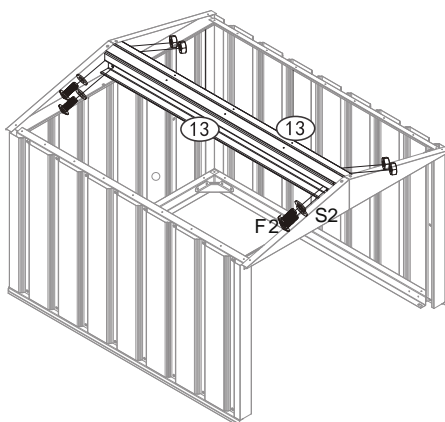
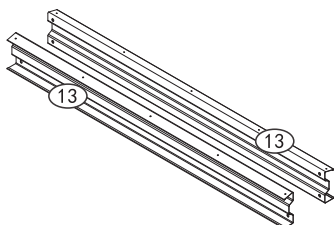

13.

| NO. | PART | Qty. |
|-----|---|------|
| 13 |  | 2 |
| F2 |  | 4 |
| S2 |  | 4 |





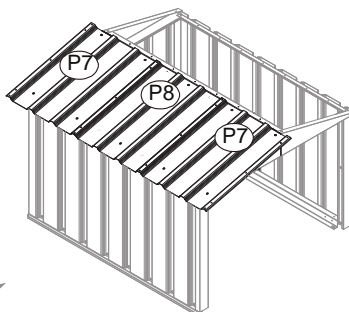
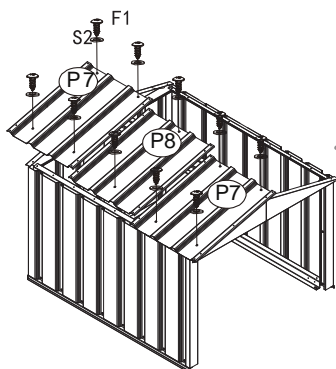

14.

| NO. | PART | Qty. |
|-----|---|------|
| P7 |  | 2 |
| P8 |  | 1 |
| F1 |  | 10 |
| S2 |  | 10 |





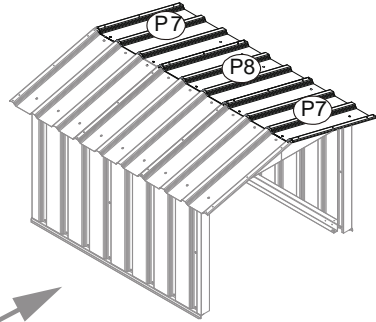
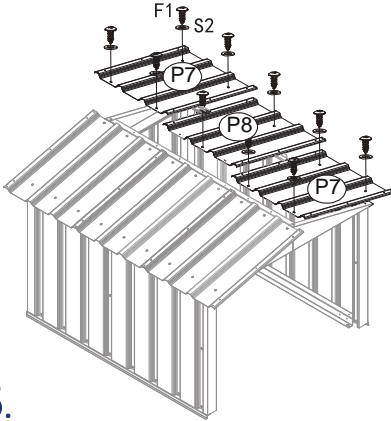

15.

| NO. | PART | Qty. |
|-----|---|------|
| P7 |  | 2 |
| P8 |  | 1 |
| F1 |  | 10 |
| S2 |  | 10 |





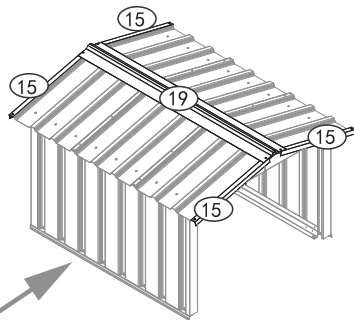
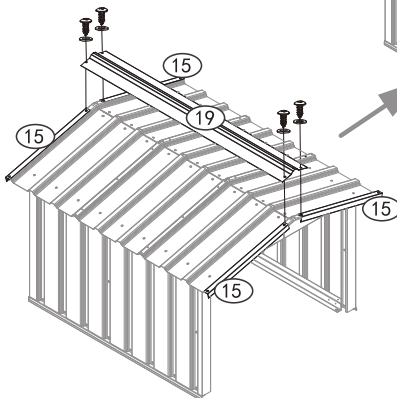

16.

| NO. | PART | Qty. |
|-----|--|------|
| 15 |  | 4 |
| 19 |  | 1 |
| F1 |  | 4 |
| S2 |  | 4 |



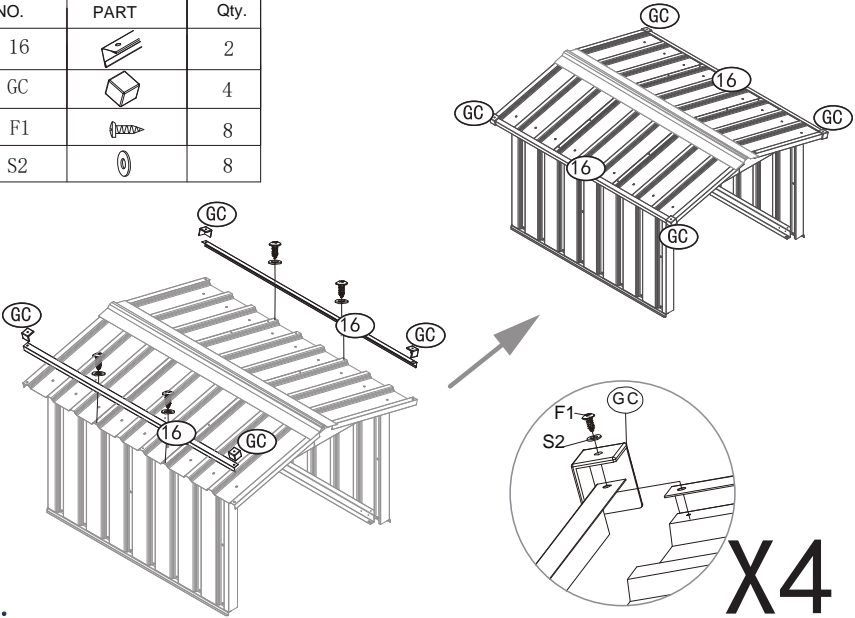

17.

| NO. | PART | Qty. |
|-----|---|------|
| 16 |  | 2 |
| GC |  | 4 |
| F1 |  | 8 |
| S2 |  | 8 |



X4

18.

| NO. | PART | Qty. |
|-----|---|------|
| GE |  | 2 |
| F1 |  | 2 |

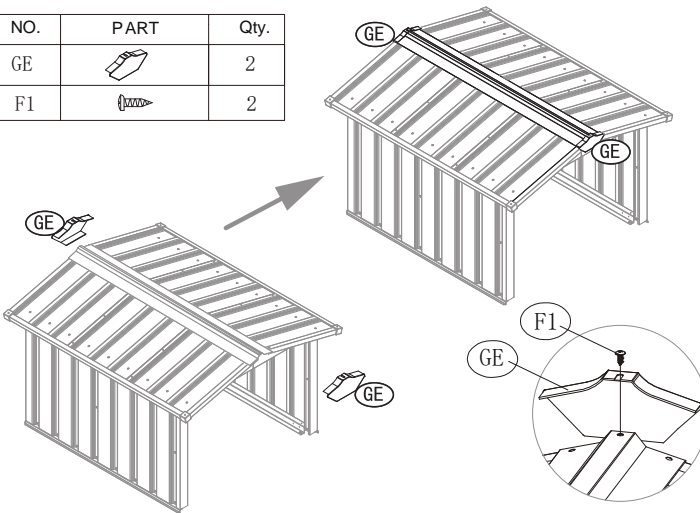

X2

19.

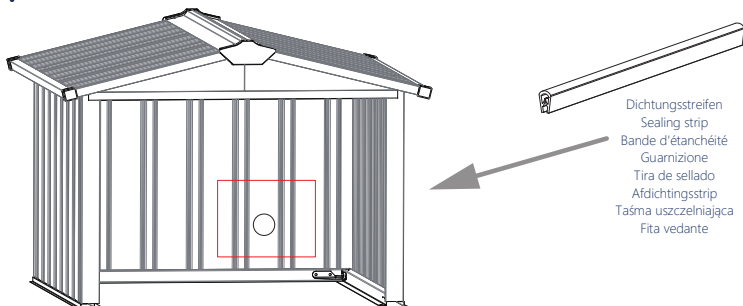

DE: Schieben Sie den Kantenschutz um den runden Ausschnitt in der hinteren Seitenwand.

EN: Slide the edge protector around the round cutout in the rear side panel.

FR: Faites glisser la protection d'angle autour de la découpe ronde dans la paroi latérale arrière.

IT: Inserire la protezione per gli spigoli attorno al foro rotondo nella parete posteriore.

ES: Deslice la protección de bordes alrededor del recorte redondo en la pared lateral trasera.

NL: Schuif de randbescherming om de ronde uitsparing in de achterwand.

PL: Wsuń osłonę krawędzi wokół okrągłego wycięcia w tylnej ścianie bocznej.

PT: Deslize a proteção de borda ao redor do recorte redondo na parede lateral traseira.

20.

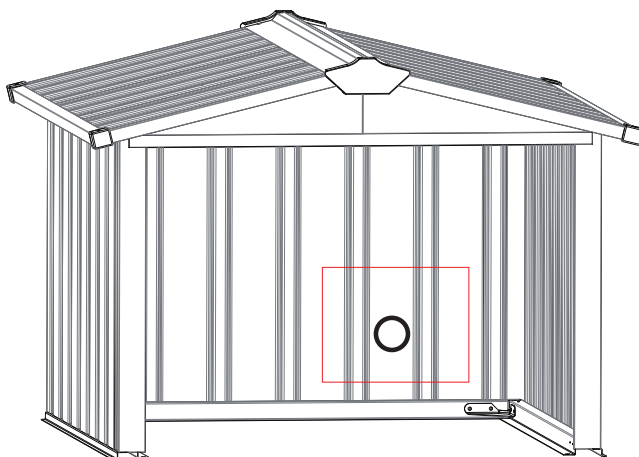

21.

| NO. | PART | Qty. |
|-----|---|------|
| M5 |  | 4 |

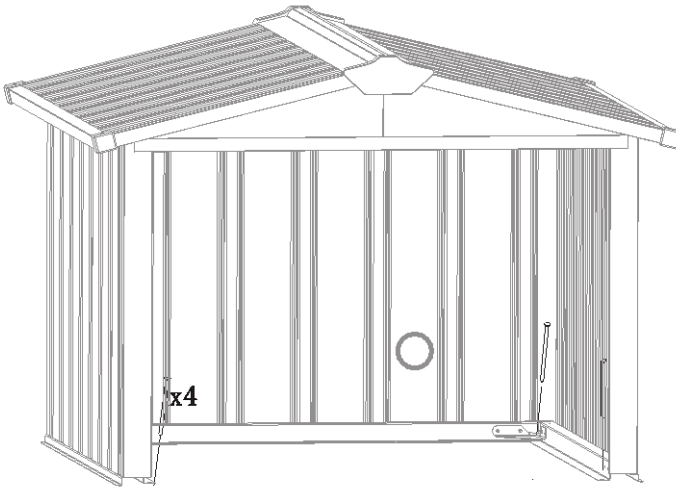

22.

| PART | NO. | Qty. |
|---|-----|------|
|  | S1 | 50 |

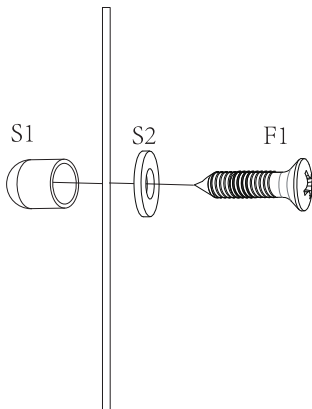

23.

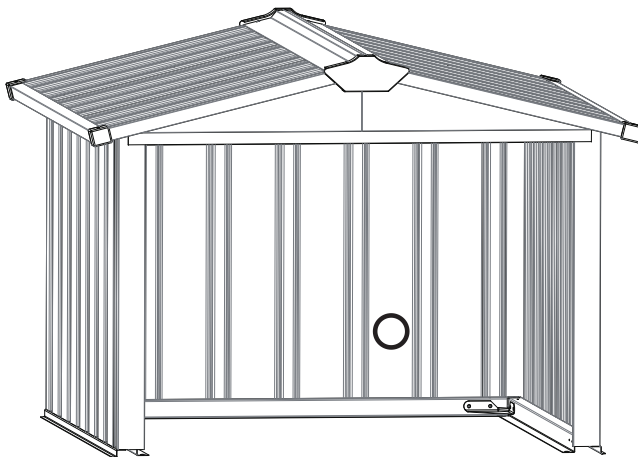



www.deubaservice.de

SERVICEPORTAL

DE

Für jede Art Service, Reklamationen und technischen Support können Sie sich vertrauensvoll an unsere geschulten Mitarbeiter wenden.

EN

For any kind of service, complaints and technical support, you can confidently turn to our trained staff.

FR

Pour tout type de service, réclamations et assistance technique, vous pouvez vous adresser en toute confiance à notre personnel qualifié.

IT

Per qualsiasi tipo di servizio, reclami e supporto tecnico, puoi rivolgerti con fiducia al nostro personale qualificato.

ES

Para cualquier tipo de servicio, quejas y soporte técnico, puede contactar con confianza a nuestro personal capacitado.

NL

U kunt bij ons geschoolde personeel terecht voor elke vorm van service, klachten en technische ondersteuning.

PL

Przy serwisowaniu, reklamacjach i wsparciu technicznym mogą Państwo liczyć na naszych przeszkolonych pracowników.

PT

Para qualquer tipo de serviço, reclamações e suporte técnico, pode contactar com confiança os nossos colaboradores qualificados.

Hergestellt für/
EU-Verantwortliche
Person:

Deuba GmbH & Co. KG
Zum Wiesenhof 84
66663 Merzig, Germany
kontakt@deuba.info

Made for:

Deuba LTD
Wyatt Way, Thetford
Norfolk, IP24 1HB

Copyright by



Stand 2025/01 Rev7

Alle Rechte vorbehalten. Ohne schriftliche Zustimmung der Deuba GmbH & Co. KG darf dieses Handbuch, auch nicht auszugsweise, in irgendeiner Form reproduziert werden oder unter Verwendung elektronischer, mechanischer oder chemischer Verfahren vervielfältigt oder verarbeitet werden. Änderungen im Sinne des technischen Fortschritts können jederzeit ohne Ankündigungen vorgenommen werden. Das Handbuch wird regelmäßig korrigiert. Für technische und drucktechnische Fehler und ihre Folgen übernehmen wir keine Haftung.