

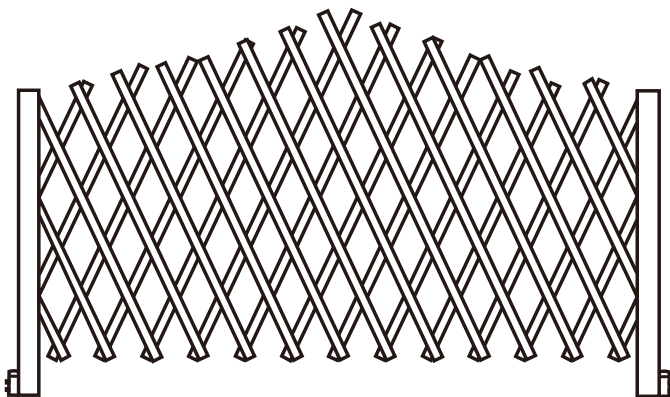

DE EN FR IT ES NL PL PT



BDA-101469-001 / 08.04.2026

Originalbetriebsanleitung

## Pflanzgitter

Artikel-Nr.: 101469



[www.DEUBAXXL.de](http://www.DEUBAXXL.de)

# ANLEITUNG

## Sehr geehrte Kundin, sehr geehrter Kunde,

vielen Dank, dass Sie sich für unser Produkt entschieden haben. Mit dem Kauf eines unserer Markenprodukte haben Sie eine gute Wahl getroffen. Um den gewünschten hohen Qualitätsstandard zu erfüllen, unterliegen unsere Produkte regelmäßigen Kontrollen und entsprechen selbstverständlich stets den hohen Anforderungen der Europäischen Union.

## INHALTSVERZEICHNIS

1.0 SYMBOLE.....	2
2.0 ALLGEMEINE HINWEISE.....	2
3.0 BESTIMMUNGSGEMÄSSE VERWENDUNG .....	3
4.0 AUSPACKHINWEISE.....	3
5.0 TECHNISCHE DATEN.....	3
6.0 ENTSORGUNG.....	3

## 1.0 SYMBOLE



# WICHTIG, FÜR SPÄTERE BEZUG- NAHME AUFBEWAHREN: SORG- FÄLTIG LESEN!

Lesen Sie vor der ersten Verwendung die Anleitung vollständig und gründlich durch. Bewahren Sie diese Anleitung zum späteren Nachschlagen auf. Sollten Sie zu einem späteren Zeitpunkt das Produkt weitergeben, achten Sie darauf, dass diese Anleitung beiliegt.



## ACHTUNG! POTENTIELLE GEFAHR!

Beachten Sie die Sicherheitshinweise und Aufbauanweisungen, um das Risiko von Verletzungen oder Beschädigungen am Produkt zu vermeiden.



## ERSTICKUNGSGEFAHR!

Halten Sie Kleinteile und Verpackungsmaterial von Kindern fern!



## PRODUKTVERÄNDERUNG

Nehmen Sie niemals Änderungen am Produkt vor! Durch Änderungen erlischt die Gewährleistung. Das Produkt kann unsicher oder gefährlich werden.

## 2.0 ALLGEMEINE HINWEISE

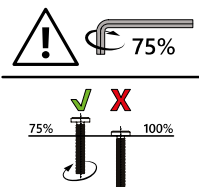

- Bitte beachten Sie, dass die Schrauben zunächst von Hand eingesetzt und nur leicht angezogen werden, so dass die Schraube Halt findet und die Elemente locker verbindet.
- Stellen Sie sicher, dass dieses Produkt vor Verwendung vollständig aufgebaut ist. Überprüfen Sie, dass alle Schrauben und Bolzen festgezogen sind und kontrollieren Sie dies regelmäßig.
- Überdrehen Sie die Schrauben nicht.

- Wir können für Folgeschäden, die aus mangelnder Wartung und Pflege entstehen, keine Gewährleistung übernehmen.
- Achten Sie auf einen sicheren Stand. Nur auf einem ebenen, festen und tragfähigen Untergrund verwenden.
- **ACHTUNG!** Halten Sie beim Aufbau kleine Kinder fern, Verletzungsgefahr!
- **ACHTUNG!** Halten Sie Finger und Gliedmaßen von beweglichen Teilen fern, Quetschgefahr!

### 3.0 BESTIMMUNGSGEMÄSSE VERWENDUNG

Die Rankhilfe ist zur freistehenden Nutzung als Unterstützung für Pflanzen oder als dekorativer Zaun gedacht. Sie ist nicht zum Eingraben vorgesehen.

Verwenden Sie das Produkt nur für seinen vorgeschriebenen Zweck. Für entstandene Schäden aufgrund einer nicht bestimmungsgemäßen Verwendung übernimmt der Hersteller keine Haftung. Jegliche Modifikation am Produkt kann die Sicherheit negativ beeinflussen, Gefahren verursachen und führt zum Erlöschen der Gewährleistung.

**Nur für den Hausgebrauch und nicht für gewerbliche Nutzung.**

### 4.0 AUSPACKHINWEISE

Öffnen Sie den Karton und nehmen Sie das Produkt heraus. Prüfen Sie das Produkt nach dem Auspacken auf Vollständigkeit oder Beschädigungen. Spätere Reklamationen können nicht akzeptiert werden.

Beim Auspacken kann es kurzfristig zu einer leichten Geruchsentwicklung kommen.

### 5.0 TECHNISCHE DATEN

Artikel	101469
Abmessungen offen (L x H)	200 x 100 cm
Abmessungen geschlossen (L x H)	29 x 107 cm
Tiefe (Füße)	25 cm
Material	Holz mit Lack auf Wasserbasis

### 6.0 ENTSORGUNG

Am Ende der langen Lebensdauer Ihres Produktes führen Sie bitte die wertvollen Rohstoffe einer fachgerechten Entsorgung zu, so dass ein ordnungsgemäßes Recycling stattfinden kann. Sollten Sie sich nicht sicher sein, wie Sie am besten vorgehen, helfen die örtlichen Entsorgungsbetriebe oder Wertstoffhöfe gerne weiter.

# INSTRUCTIONS

## Dear Customer,

Thank you for choosing our product. You have made the right choice by purchasing one of our brand products. Our products are regularly inspected to ensure that they meet the desired high quality standards and, of course, always comply with the stringent requirements of the European Union.

## TABLE OF CONTENTS

1.0 SYMBOLS.....	4
2.0 GENERAL NOTES .....	4
3.0 INTENDED USE.....	5
4.0 UNPACKING INFORMATION.....	5
5.0 TECHNICAL DATA.....	5
6.0 DISPOSAL.....	5

## 1.0 SYMBOLS



# IMPORTANT, KEEP FOR FUTURE REFERENCE: READ CAREFULLY!

Please read these instructions carefully and thoroughly before using the product for the first time. Keep these instructions for future reference. Should you ever pass on the product to another person, please be sure to hand over these instructions as well.



## WARNING! POTENTIAL DANGER!

Observe the safety information and set-up instructions to avoid any risk of injury or damage to the product.



## RISK OF SUFFOCATION!

Keep small parts and packaging material out of the reach of children!



## PRODUCT MODIFICATION

Never make modifications to the product! Modifications will invalidate the warranty and may make the product unsafe or, in the worst-case scenario, dangerous.

## 2.0 GENERAL NOTES

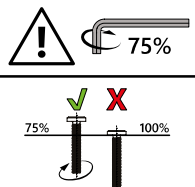

- Please note that the screws should initially be inserted by hand and only tightened lightly so that the screw is secure and loosely connects the elements.
- Ensure that this product is fully assembled before use. Check that all screws and bolts are tightened and check this regularly.
- Do not overtighten the screws.
- We cannot accept any liability for consequential damage resulting from lack of maintenance and care.

- Ensure that the product is stable. Only use on a level, firm and load-bearing surface.

- **CAUTION!** Keep small children away during assembly, risk of injury!
- **CAUTION!** Keep fingers and limbs away from moving parts – risk of crushing!

### 3.0 INTENDED USE

The trellis is designed for freestanding use as a plant support or as a decorative fence. It is not intended to be buried in the ground. Use the product only for its intended purpose. The manufacturer accepts no liability for damage caused by improper use. Any modification to the product may adversely affect safety, create hazards, and void the warranty.

**Only suitable for domestic use. Not for commercial use.**

### 4.0 UNPACKING INFORMATION

Open the box and remove the product. After unpacking, check the product for damage and make sure that it is complete. Subsequent complaints cannot be accepted.

After unpacking, you may notice a slight odour for a short while.

### 5.0 TECHNICAL DATA

Item	101469
Dimensions when open (W x H)	200 x 100 cm
Dimensions when closed (W x H)	29 x 107 cm
Depth (feet)	25 cm
Material	Water-based varnish-coated wood

### 6.0 DISPOSAL

At the end of your product's long service life, please dispose of the valuable raw materials appropriately so that proper recycling can take place. If you are not sure how best to proceed, local waste disposal companies or recycling centres will be happy to help.

# NOTICE D'UTILISATION

## Chère cliente, cher client,

Nous vous remercions d'avoir choisi notre produit. Vous avez fait le bon choix en achetant l'un des articles de notre marque. Nos produits sont soumis à des contrôles réguliers et répondent naturellement aux exigences strictes de l'Union européenne afin d'offrir le haut niveau de qualité dont nous souhaitons vous faire profiter.

## TABLE DES MATIÈRES

1.0 SYMBOLES .....	6
2.0 CONSIGNES GÉNÉRALES .....	6
3.0 UTILISATION CONFORME À L'USAGE PRÉVU .....	7
4.0 CONSIGNES DE DÉBALLAGE.....	7
5.0 CARACTÉRISTIQUES TECHNIQUES.....	7
6.0 ÉLIMINATION.....	7

## 1.0 SYMBOLES



# IMPORTANT, À CONSERVER POUR TOUTE RÉFÉRENCE ULTÉRIEURE : À LIRE AVEC PRÉCAUTION !

Veillez lire la notice attentivement et dans son intégralité avant la première utilisation. Conservez-la afin de pouvoir vous y reporter par la suite. Si vous deviez un jour transmettre le produit à une autre personne, veillez à lui donner également la notice.



## ATTENTION ! DANGER POTENTIEL !

Respectez les consignes de sécurité et la notice de montage afin d'éviter tout risque de blessures ou d'endommagements du produit.



## RISQUE D'ASPHYXIE !

Conservez les petites pièces et les emballages hors de portée des enfants !



## MODIFICATION DU PRODUIT

N'apportez jamais de modifications au produit ! Toute modification entraîne l'annulation de la garantie et peut rendre l'utilisation du produit risquée, voire dangereuse, dans le pire des cas.

## 2.0 CONSIGNES GÉNÉRALES

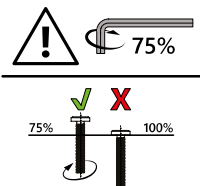

- Veuillez noter que les vis doivent d'abord être insérées à la main et serrées légèrement afin que la vis tienne en place et relie les éléments sans serrer.
- Assurez-vous que ce produit est entièrement monté avant utilisation. Vérifiez que toutes les vis et tous les boulons sont bien serrés et contrôlez-les régulièrement.
- Ne serrez pas trop les vis.

- Nous ne pouvons assumer aucune responsabilité pour les dommages consécutifs résultant d'un manque d'entretien et de maintenance.
- Veillez à ce que le produit soit stable. Utilisez-le uniquement sur une surface plane, solide et stable.
- **ATTENTION !** Éloignez les jeunes enfants pendant le montage, risque de blessure !
- **ATTENTION !** Éloignez vos doigts et vos membres des pièces mobiles, risque d'écrasement !

### 3.0 UTILISATION CONFORME À L'USAGE PRÉVU

Ce treillis est conçu pour être utilisé en autoportant, soit comme support pour les plantes, soit comme clôture décorative. Il n'est pas destiné à être enterré dans le sol.

Utilisez ce produit uniquement conformément à l'usage prévu. Le fabricant décline toute responsabilité en cas de dommages résultant d'une utilisation inappropriée. Toute modification apportée au produit peut compromettre la sécurité, créer des risques et entraîner l'annulation de la garantie.

**Ce produit a uniquement été conçu pour un usage domestique et non pour un usage commercial.**

### 4.0 CONSIGNES DE DÉBALLAGE

Ouvrez le carton et retirez l'article. Une fois le produit débarrassé, vérifiez qu'il ne présente pas de dégâts et qu'il est complet. Aucune réclamation formulée tardivement ne sera acceptée.

Lors du déballage, une légère odeur peut se dégager pendant une courte période.

### 5.0 CARACTÉRISTIQUES TECHNIQUES

Article	101469
Dimensions ouvert (L x H)	200 x 100 cm
Dimensions fermé (L x H)	29 x 107 cm
Profondeur (pieds)	25 cm
Matériau	Bois verni à la laque à base d'eau

### 6.0 ÉLIMINATION

À l'issue de longues années de loyaux services, lorsque votre produit sera hors d'usage, veuillez en éliminer les matières premières recyclables de manière à ce qu'elles soient recyclées conformément à la réglementation applicable. Si vous avez un doute sur la meilleure façon de procéder, renseignez-vous auprès des entreprises qui gèrent les déchets dans votre localité ou des déchetteries de la région.



Le produit et l'emballage sont soumis aux directives de recyclage. Pour plus d'informations, rendez-vous sur : [quefairedemesdechets.fr](http://quefairedemesdechets.fr)

# ISTRUZIONI

## Gentile cliente,

grazie per aver scelto il nostro articolo, con l'acquisto di un nostro prodotto ha compiuto un'ottima scelta. Al fine di soddisfare gli elevati standard qualitativi richiesti, i nostri prodotti sono sottoposti a controlli periodici e sono naturalmente sempre in linea con i rigorosi requisiti previsti dall'Unione Europea.

## INDICE

1.0 SIMBOLI.....	8
2.0 AVVERTENZE GENERALI.....	9
3.0 UTILIZZO A NORMA.....	9
4.0 INDICAZIONI PER L'APERTURA DELL'IMBALLAGGIO.....	9
5.0 DATI TECNICI.....	9
6.0 SMALTIMENTO.....	9

## 1.0 SIMBOLI



# IMPORTANTE, CONSERVARE PER FUTURA CONSULTAZIONE: LEGGERE CON ATTENZIONE!

Prima del primo utilizzo, leggere attentamente e integralmente le istruzioni. Conservare le presenti istruzioni per consultazioni future. In caso di cessione del prodotto a terzi, assicurarsi di consegnare anche le presenti istruzioni.



## ATTENZIONE! POTENZIALE PERICOLO!

Osservare le avvertenze di sicurezza e le istruzioni di montaggio per evitare il rischio di lesioni o danni al prodotto.



## PERICOLO DI SOFFOCAMENTO!

Tenere le parti più piccole e il materiale d'imballaggio lontani dalla portata dei bambini!



## MODIFICHE AL PRODOTTO

Non apportare in nessun caso modifiche al prodotto! Eventuali modifiche possono invalidare la garanzia e rendere il prodotto non sicuro o addirittura pericoloso.

## 2.0 AVVERTENZE GENERALI

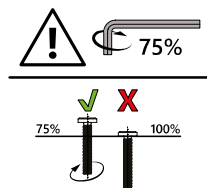

- Si prega di notare che le viti devono essere inserite inizialmente a mano e serrate solo leggermente, in modo che la vite trovi un appoggio e colleghi gli elementi in modo lasco.
  - Assicurarsi che questo prodotto sia completamente montato prima dell'uso. Verificare che tutte le viti e i bulloni siano serrati e controllare regolarmente.
  - Non serrare eccessivamente le viti.
- Non possiamo assumerci alcuna responsabilità per danni consequenziali derivanti da una manutenzione e cura inadeguate.
  - Assicurarsi che il prodotto sia stabile. Utilizzare solo su una superficie piana, solida e resistente.
  - **ATTENZIONE!** Tenere i bambini piccoli lontani durante il montaggio, pericolo di lesioni!
  - **ATTENZIONE!** Tenere le mani e gli arti lontani dalle parti in movimento: pericolo di schiacciamento!

## 3.0 UTILIZZO A NORMA

Questo traliccio è progettato per essere utilizzato in modo indipendente come supporto per piante o come recinzione decorativa. Non è destinato ad essere interrato.

Utilizzare il prodotto esclusivamente per lo scopo previsto. Il produttore declina ogni responsabilità per eventuali danni derivanti da un uso improprio. Qualsiasi modifica apportata al prodotto può comprometterne la sicurezza, creare pericoli e invalidare la garanzia.

**Solo per uso domestico e non adatto a un utilizzo commerciale.**

## 4.0 INDICAZIONI PER L'APERTURA DELL'IMBALLAGGIO

Aprire il cartone di imballaggio ed estrarre il prodotto. Dopo aver disimballato il prodotto, verificare che sia completo e non presenti danni. Reclami tardivi non potranno essere accettati.

Al momento del disimballaggio, è possibile che si diffonda un leggero odore per un breve periodo di tempo.

## 5.0 DATI TECNICI

Articolo	101469
Dimensioni aperto (L x A)	200 x 100 cm
Dimensioni chiuso (L x A)	29 x 107 cm
Profondità (piedi)	25 cm
Materiale	Legno con vernice a base d'acqua

## 6.0 SMALTIMENTO

Al termine del lungo ciclo di vita del prodotto provvedere al corretto smaltimento delle preziose materie prime per permetterne il regolare riciclaggio. In caso di dubbi rivolgersi ai centri di raccolta e smaltimento presenti nella propria zona.

# MANUAL DE INSTRUCCIONES

## Apreciada cliente, apreciado cliente:

Muchas gracias por elegir nuestro producto. Sin duda, ha hecho una buena elección al comprar uno de los artículos de nuestra marca. Para cumplir el alto nivel de calidad deseado, nuestros productos se someten a inspecciones periódicas y, lógicamente, siempre cumplen con los elevados requisitos de la Unión Europea.

## ÍNDICE

1.0 SÍMBOLOS.....	10
2.0 INDICACIONES GENERALES .....	10
3.0 USO PREVISTO .....	11
4.0 INSTRUCCIONES DE DESEMBALAJE .....	11
5.0 DATOS TÉCNICOS.....	11
6.0 ELIMINACIÓN .....	11

## 1.0 SÍMBOLOS



# IMPORTANTE, GUÁRDELO PARA FUTURAS CONSULTAS: LEA ATENTAMENTE

Antes de usar el producto por primera vez, lea detenidamente este manual de instrucciones. Consérvelo para poder consultarlo en un futuro. En caso de que, en algún momento, entregara este producto a un tercero, no olvide proporcionarle también este manual de instrucciones.



## ¡ATENCIÓN! ¡RIESGO POTENCIAL!

Siga las indicaciones de seguridad y las instrucciones de montaje para prevenir riesgos de lesiones o daños en el producto.



## ¡RIESGO DE ASFIXIA!

¡Mantenga las piezas pequeñas y los materiales de embalaje fuera del alcance de los niños!



## MODIFICACIONES DEL PRODUCTO

¡No haga modificaciones en este producto bajo ningún pretexto! Cualquier modificación anulará la garantía y podría hacer que el producto se vuelva inseguro o, en el peor de los casos, incluso peligroso.

## 2.0 INDICACIONES GENERALES



- Tenga en cuenta que los tornillos deben colocarse primero a mano y apretarse solo ligeramente, de modo que el tornillo se fije y una los elementos sin apretarlos demasiado.

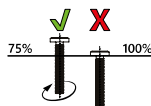

- Asegúrese de que este producto esté completamente montado antes de utilizarlo. Compruebe que todos los tornillos y pernos estén bien apretados y revíselos periódicamente.
- No apriete demasiado los tornillos.
- No podemos asumir ninguna responsabilidad por los daños consecuentes que se deriven de una falta de mantenimiento y cuidado.
- Asegúrese de que el producto esté bien apoyado. Utilícelo únicamente sobre una superficie plana, firme y resistente.
- ¡ATENCIÓN! Mantenga a los niños pequeños alejados durante el montaje, ¡peligro de lesiones!
- ¡ATENCIÓN! Mantenga los dedos y las extremidades alejados de las piezas móviles; ¡peligro de aplastamiento!

### 3.0 USO PREVISTO

Esta espaldera está diseñada para utilizarse de forma independiente como soporte para plantas o como valla decorativa. No está pensada para enterrarse en el suelo.

Utilice el producto únicamente para el fin previsto. El fabricante no se hace responsable de los daños que puedan derivarse de un uso inadecuado. Cualquier modificación del producto puede comprometer la seguridad, generar riesgos y anulará la garantía.

**Solo para uso doméstico y no comercial.**

### 4.0 INSTRUCCIONES DE DESEMBALAJE

Abra la caja y saque el producto. A continuación, asegúrese de que el producto no presente daños y esté completo. No se aceptarán reclamaciones posteriores.

Al desempaquetarlo, puede aparecer temporalmente un ligero olor.

### 5.0 DATOS TÉCNICOS

Artículo	101469
Dimensiones abierto (L x H)	200 x 100 cm
Dimensiones cerrado (L x H)	29 x 107 cm
Profundidad (pies)	25 cm
Material	Madera con barniz al agua

### 6.0 ELIMINACIÓN

Al final de la larga vida útil de su producto, deseche las materias primas valiosas de una manera adecuada para que se puedan reciclar según corresponda. Consulte a las empresas de gestión de residuos o a los centros de reciclaje locales si tiene alguna duda.

# GEBRUIKSAANWIJZING

## Beste klant,

Hartelijk dank dat u een product van ons bedrijf heeft gekozen; u heeft met de aankoop van een van onze merkproducten een goede keuze gemaakt. Om aan de gewenste hoge kwaliteitsstandaard te voldoen, worden onze producten regelmatig gecontroleerd en voldoen ze uiteraard altijd aan de hoge eisen van de Europese Unie.

## INHOUDSOPGAVE

1.0 SYMBOLEN .....	12
2.0 ALGEMENE AANWIJZINGEN .....	12
3.0 BEOOGD GEBRUIK .....	13
4.0 UITPAKINSTRUCTIES .....	13
5.0 TECHNISCHE GEGEVENS .....	13
6.0 VERWIJDERING .....	13

## 1.0 SYMBOLEN



# BELANGRIJK, BEWAAR VOOR TOEKOMSTIGE AANDACHTIG DOORLEZEN!

Lees voor het eerste gebruik de hele gebruiksaanwijzing zorgvuldig door. Bewaar deze gebruiksaanwijzing voor toekomstig gebruik. Mocht u het product ooit doorgeven, zorg er dan voor dat u deze gebruiksaanwijzing ook doorgeeft.



## LET OP! POTENTIEEL GEVAAR!

Volg de veiligheids- en montage-instructies om het risico op verwondingen of schade aan het product te voorkomen.



## VERSTIKKINGSGEVAAR!

Houd kleine onderdelen en verpakkingsmateriaal uit de buurt van kinderen!



## WIJZIGINGEN AAN HET PRODUCT

Breng nooit wijzigingen aan het product aan! Door wijzigingen vervalt de garantie en kan het product onveilig of in het ergste geval zelfs gevaarlijk worden.

## 2.0 ALGEMENE AANWIJZINGEN

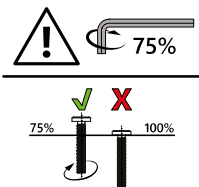

- Houd er rekening mee dat de schroeven eerst met de hand worden aangebracht en slechts licht worden aangedraaid, zodat de schroef grip krijgt en de elementen losjes met elkaar verbindt.
- Zorg ervoor dat dit product volledig is gemonteerd voordat u het gebruikt. Controleer of alle schroeven en bouten goed zijn aangedraaid en controleer dit regelmatig.
- Draai de schroeven niet te vast aan.

- Wij kunnen geen garantie geven voor gevolgschade die het gevolg is van gebrekkig onderhoud en verzorging.
- Zorg voor een stabiele stand. Alleen gebruiken op een vlakke, stevige en draagkrachtige ondergrond.
- **LET OP!** Houd kleine kinderen uit de buurt tijdens de montage, gevaar voor letsel!
- **LET OP!** Houd vingers en ledematen uit de buurt van bewegende onderdelen, gevaar voor beknelling!

### 3.0 BEOOGD GEBRUIK

Dit latwerk is bedoeld voor vrijstaand gebruik als steun voor planten of als decoratieve afscheiding. Het is niet bedoeld om in de grond te worden ingegraven.

Gebruik het product uitsluitend voor het beoogde doel. De fabrikant aanvaardt geen aansprakelijkheid voor schade die het gevolg is van oneigenlijk gebruik. Elke wijziging aan het product kan de veiligheid in gevaar brengen, risico's opleveren en leidt tot het vervallen van de garantie.

**Alleen voor huishoudelijk gebruik en niet voor commerciële doeleinden.**

### 4.0 UITPAKINSTRUCTIES

Open de doos en neem het product eruit. Controleer het product na het uitpakken op volledigheid en beschadigingen. Latere klachten kunnen niet in behandeling worden genomen.

Bij het uitpakken kan er gedurende korte tijd een lichte geur ontstaan.

### 5.0 TECHNISCHE GEGEVENS

Artikel	101469
Afmetingen open (L x H)	200 x 100 cm
Afmetingen gesloten (L x H)	29 x 107 cm
Diepte (voeten)	25 cm
Materiaal	Hout met lak op waterbasis

### 6.0 VERWIJDERING

Voer aan het einde van de lange levensduur van het product de waardevolle grondstoffen op de juiste manier af, zodat een goede recycling kan plaatsvinden. Als u niet zeker weet wat u moet doen, helpen de plaatselijke afvalverwerkingsbedrijven of recyclingcentra u graag verder.

# INSTRUKCJA

## Szanowni Klienci,

dziękujemy, że zdecydowali się Państwo na zakup naszego produktu. Decydując się na jeden z naszych markowych produktów, dokonali Państwo dobrego wyboru. W celu spełnienia wysokich standardów jakościowych nasze produkty poddawane są regularnym kontrolom i zawsze spełniają wysokie wymogi Unii Europejskiej.

## SPIS TREŚCI

1.0 SYMBOLE.....	14
2.0 WSKAZÓWKI OGÓLNE.....	15
3.0 UŻYTKOWANIE ZGODNE Z PRZEZNACZENIEM.....	15
4.0 WSKAZÓWKI DOTYCZĄCE ROZPAKOWYWANIA.....	15
5.0 DANE TECHNICZNE.....	15
6.0 UTYLIZACJA.....	15

## 1.0 SYMBOLE



# WAŻNE, ZACHOWAĆ NA PRZYSZŁOŚĆ: PROSZĘ UWAŻNIE PRZECZYTAĆ!

Przed pierwszym użyciem należy dokładnie przeczytać całą instrukcję. Prosimy zachować niniejszą instrukcję do późniejszego wykorzystania. W przypadku przekazania produktu innemu użytkownikowi należy przekazać również niniejszą instrukcję.



## UWAGA! POTENCJALNE NIEBEZPIECZEŃSTWO!

Przestrzegać instrukcji montażu oraz wskazówek dotyczących bezpieczeństwa, aby uniknąć ryzyka urazów lub uszkodzenia produktu.



## NIEBEZPIECZEŃSTWO UDUSZENIA!

Chronić przed dziećmi drobne elementy i materiał opakowaniowy!



## MODYFIKACJA PRODUKTU

Nigdy nie dokonywać modyfikacji w produkcie! W wyniku modyfikacji wygasa prawo do świadczeń gwarancyjnych, a produkt może stać się zawodny, a w najgorszym razie nawet niebezpieczny.

## 2.0 WSKAZÓWKI OGÓLNE

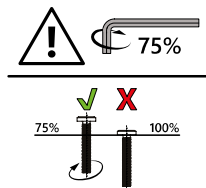

- Należy pamiętać, że śruby należy najpierw wkręcić ręcznie i lekko dokręcić, tak aby śruba się utrzymała i luźno połączyła elementy.
- Przed użyciem należy upewnić się, że produkt jest całkowicie zmontowany. Należy sprawdzić, czy wszystkie śruby i wkręty są dokręcone i regularnie to kontrolować.
- Nie należy przekręcać śrub.
- Nie ponosimy odpowiedzialności za szkody wynikające z braku

konserwacji i pielęgnacji.

- Należy zadbać o stabilność. Używać wyłącznie na równym, twardym i nośnym podłożu.
- UWAGA!** Podczas montażu należy trzymać małe dzieci z dala od urządzenia, istnieje ryzyko obrażeń!
- UWAGA!** Trzymaj palce i kończyny z dala od ruchomych części, istnieje ryzyko zmiążdżenia!
- UWAGA!** Należy trzymać palce i kończyny z dala od ruchomych części – istnieje ryzyko przygniecenia!

## 3.0 UŻYTKOWANIE ZGODNE Z PRZEZNACZENIEM

Ta krata jest przeznaczona do ustawienia wolnostojącego jako podpora dla roślin lub jako ozdobne ogrodzenie. Nie należy jej wbijać w ziemię.

Produkt należy używać wyłącznie zgodnie z przeznaczeniem. Producent nie ponosi odpowiedzialności za jakiegokolwiek szkody wynikające z niewłaściwego użytkowania. Wszelkie modyfikacje produktu mogą zagrozić bezpieczeństwu, stwarzać zagrożenie oraz spowodować utratę gwarancji.

**Produkt jest przeznaczony tylko do użytku domowego i niekomercyjnego.**

## 4.0 WSKAZÓWKI DOTYCZĄCE ROZPAKOWYWANIA

Otworzyć karton i wyjąć produkt. Po rozpakowaniu skontrolować produkt pod kątem kompletności i ewentualnych uszkodzeń. Późniejsze reklamacje nie będą akceptowane.

Podczas rozpakowania może wydzielać się lekki zapach.

## 5.0 DANE TECHNICZNE

Artykuł	101469
Wymiary w stanie rozłożonym (dł. x wys.)	200 x 100 cm
Wymiary w stanie złożonym (dł. x wys.)	29 x 107 cm
Głębokość (nóżki)	25 cm
Materiał	Drewno pokryte lakierem na bazie wody

## 6.0 UTYLIZACJA

Na końcu długiego okresu użytkowania produktu należy przekazać cenne surowce do fachowej utylizacji, aby umożliwić ich prawidłowy recykling. W razie wątpliwości, jak postąpić, można skontaktować się z lokalnymi podmiotami zajmującymi się usuwaniem odpadów lub przetwarzaniem surowców wtórnych.

# MANUAL DE INSTRUÇÕES

**Estimada cliente, estimado cliente,**

muito obrigado por ter escolhido o nosso produto. Com a compra de um dos nossos produtos de marca, fez uma excelente escolha. Para garantir o elevado padrão de qualidade pretendido, os nossos produtos estão sujeitos a controlos regulares e cumprem, naturalmente, os elevados requisitos da União Europeia.

## ÍNDICE

1.0 SÍMBOLOS.....	16
2.0 INSTRUÇÕES GERAIS .....	16
3.0 UTILIZAÇÃO PREVISTA .....	17
4.0 INSTRUÇÕES DE DESEMBALAGEM .....	17
5.0 DADOS TÉCNICOS .....	17
6.0 ELIMINAÇÃO.....	17

## 1.0 SÍMBOLOS



# IMPORTANTE, GUARDAR PARA REFERÊNCIA FUTURA: LER COM ATENÇÃO!

Leia atentamente e por completo o manual de instruções antes da primeira utilização. Guarde este manual de instruções para consulta futura. Se um dia decidir passar o produto a outra pessoa, certifique-se de entregar também este manual de instruções.



## ATENÇÃO! PERIGO POTENCIAL!

Respeite as instruções de segurança e de montagem para evitar o risco de ferimentos ou danos no produto.



## PERIGO DE ASFIXIA!

Mantenha as peças pequenas e o material de embalagem longe do alcance das crianças!



## ALTERAÇÃO DO PRODUTO

Nunca faça alterações no produto! As alterações invalidam a garantia e o produto pode tornar-se inseguro ou, no pior dos casos, até perigoso.

## 2.0 INSTRUÇÕES GERAIS

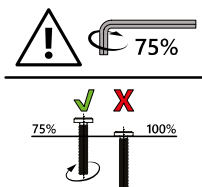

- Tenha em atenção que os parafusos devem ser inicialmente colocados à mão e apertados apenas ligeiramente, para que o parafuso fique fixo e ligue os elementos de forma solta.
- Certifique-se de que este produto está completamente montado antes de o utilizar. Verifique se todos os parafusos e pernos estão bem apertados e verifique-os regularmente.
- Não aperte demasiado os parafusos.

- Não nos responsabilizamos por danos consequentes resultantes de falta de manutenção e cuidados.
- Certifique-se de que o produto está em uma posição segura. Utilize-o apenas em uma superfície plana, firme e resistente.
- **ATENÇÃO!** Mantenha crianças pequenas afastadas durante a montagem, pois há risco de ferimentos!
- **ATENÇÃO!** Mantenha os dedos e os membros afastados das peças móveis, perigo de esmagamento!

### 3.0 UTILIZAÇÃO PREVISTA

Esta treliça foi concebida para ser utilizada de forma independente, como suporte para plantas ou como vedação decorativa. Não se destina a ser enterrada no solo.

Utilize o produto apenas para os fins a que se destina. O fabricante não se responsabiliza por quaisquer danos resultantes de uma utilização indevida. Qualquer modificação no produto pode comprometer a segurança, criar riscos e invalidar a garantia.

**Apenas para uso doméstico e não para uso comercial.**

### 4.0 INSTRUÇÕES DE DESEMBALAGEM

Abra a caixa e retire o produto. Depois de desembalar, verifique se o produto está completo ou se apresenta danos. Reclamações posteriores não podem ser aceites.

Ao desembalar, pode surgir um ligeiro odor durante um curto período de tempo.



### 5.0 DADOS TÉCNICOS

Artigo	101469
Dimensões aberto (C x A)	200 x 100 cm
Dimensões fechado (C x A)	29 x 107 cm
Profundidade (pés)	25 cm
Material	Madeira com verniz à base de água

### 6.0 ELIMINAÇÃO

No final da longa vida útil do seu produto, elimine as matérias-primas valiosas de forma adequada para que possam ser recicladas corretamente. Se não tiver a certeza da melhor forma de proceder, as empresas de eliminação de resíduos ou os centros de reciclagem locais terão todo o prazer em ajudar.

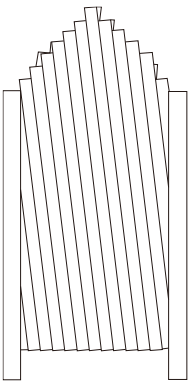
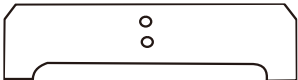
**TEILELISTE / PARTS LIST / LISTE DES PIÈCES / ELENCO DELLE PARTI / LISTA DE PIEZAS / LIJST VAN ONDERDELEN / LISTA CZĘŚCI / LISTA DE PEÇAS**

	<b>NO.</b>	<b>STK.</b>
	A	1
	B	2
	1	4
	2	4

AUFBAU / CONSTRUCTION / CONSTRUCTION / COSTRUZIONE / CONSTRUCCIÓN /  
CONSTRUCTIE / KONSTRUKCJA / CONSTRUÇÃO

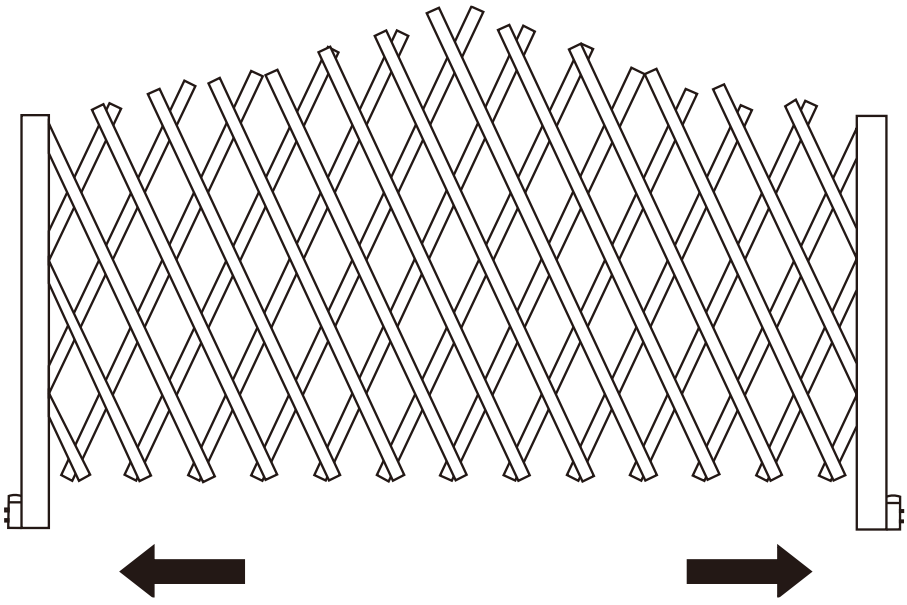
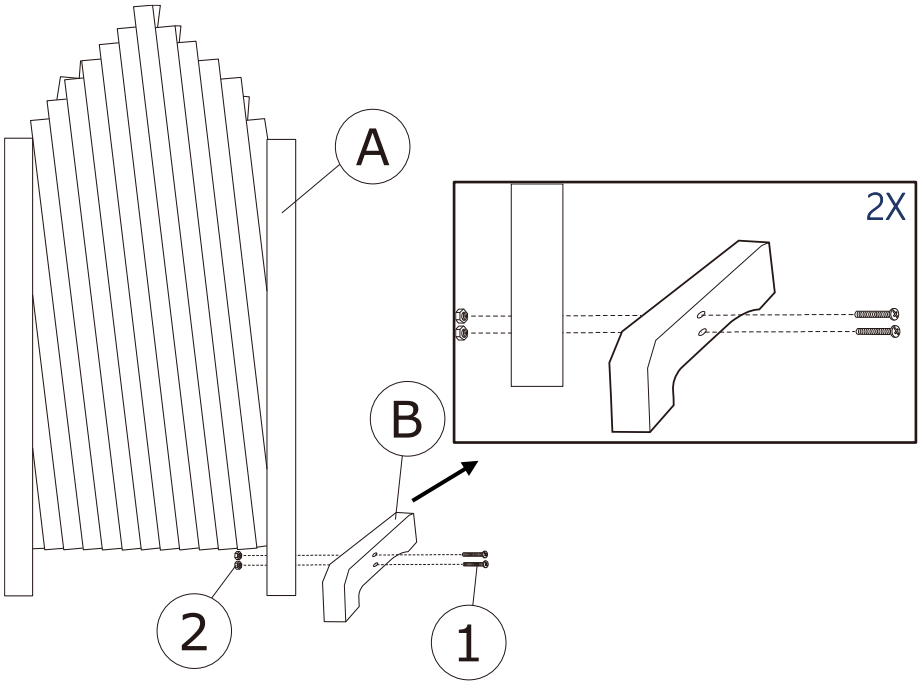



[www.deubaservice.de](http://www.deubaservice.de)

# SERVICEPORTAL

## **DE**

Für jede Art Service, Reklamationen und technischen Support können Sie sich vertrauensvoll an unsere geschulten Mitarbeiter wenden.

## **EN**

For any kind of service, complaints and technical support, you can confidently turn to our trained staff.

## **FR**

Pour tout type de service, réclamations et assistance technique, vous pouvez vous adresser en toute confiance à notre personnel qualifié.

## **IT**

Per qualsiasi tipo di servizio, reclami e supporto tecnico, puoi rivolgerti con fiducia al nostro personale qualificato.

## **ES**

Para cualquier tipo de servicio, quejas y soporte técnico, puede contactar con confianza a nuestro personal capacitado.

## **NL**

U kunt bij ons geschoolde personeel terecht voor elke vorm van service, klachten en technische ondersteuning.

## **PL**

Przy serwisowaniu, reklamacjach i wsparciu technicznym mogą Państwo liczyć na naszych przeszkolonych pracowników.

## **PT**

Para qualquer tipo de serviço, reclamações e suporte técnico, pode contactar com confiança os nossos colaboradores qualificados.

Hergestellt für/  
EU-Verantwortliche  
Person:

Deuba GmbH & Co. KG  
Zum Wiesenhof 84  
66663 Merzig, Germany  
[kontakt@deuba.info](mailto:kontakt@deuba.info)

Made for:

Deuba LTD  
Wyatt Way, Thetford  
Norfolk, IP24 1HB

Copyright by



Alle Rechte vorbehalten. Ohne schriftliche Zustimmung der Deuba GmbH & Co. KG darf dieses Handbuch, auch nicht auszugsweise, in irgendeiner Form reproduziert werden oder unter Verwendung elektronischer, mechanischer oder chemischer Verfahren vervielfältigt oder verarbeitet werden. Änderungen im Sinne des technischen Fortschritts können jederzeit ohne Ankündigungen vorgenommen werden. Das Handbuch wird regelmäßig korrigiert. Für technische und drucktechnische Fehler und ihre Folgen übernehmen wir keine Haftung.